

**TABELLA 1**  
**TABLE 1**

## GS HD TIPO "P"

**DIMENSIONI MASSIME ANTA [mm]**  
*Max. sash size [mm]*

| DESCRIZIONE<br>DESCRIPTION ARM | Codice Art.<br>Code Article | Tipo di apertura<br>Opening System | Distanza<br>Anta-telaio<br>Cavity Sash-<br>Frame distance | Angolo di<br>apertura Max<br>Opening<br>Angle Max. | Altezza<br>Max (mm)<br>Max Sash<br>Height | Larghezza<br>Max (mm)<br>Max Sash<br>Width | Peso<br>Max (kg)<br>Max Sash<br>Weight |
|--------------------------------|-----------------------------|------------------------------------|---|--|---|--|--|
| GS HD - 10" Type P             | 08534000N                   | Top                                | 16,5+0,5  | 35°  | 700                                       | 1200                                       | 50                                     |
| GS HD - 12" Type P             | 08535000N                   | Top                                | 16,5+0,5  | 30°/35°  | 800                                       | 1200                                       | 60                                     |
| GS HD - 14" Type P             | 08536000N                   | Top                                | 16,5+0,5  | 30°/35°  | 1000                                      | 1300                                       | 69,5                                   |
| GS HD - 16" Type P             | 08537000N                   | Top                                | 16,5+0,5  | 30°/35°  | 1200                                      | 1400                                       | 88,5                                   |
| GS HD - 18" Type P             | 08538000N                   | Top                                | 16,5+0,5  | 25°/30°  | 1400                                      | 1400                                       | 102                                    |
| GS HD - 20" Type P             | 08539000N                   | Top                                | 16,5+0,5  | 25°/30°  | 1600                                      | 1500                                       | 135                                    |
| GS HD - 22" Type P             | 08540000N                   | Top                                | 16,5+0,5  | 20°/25°  | 1700                                      | 1500                                       | 137                                    |
| GS HD - 24" Type P             | 08541000N                   | Top                                | 16,5+0,5  | 20°/25°  | 1800                                      | 1500                                       | 139                                    |
| GS HD - 28" Type P             | 08542000N                   | Top                                | 16+0,5  | 10°/15°/20°  | 2000                                      | 1500                                       | 155                                    |

**TABELLA 2**  
**TABLE 2**
**FORATURE ANTA(mm)**  
**WING DRILLINGS (mm)**
**FORATURE TELAIO(mm)**  
**FRAME DRILLINGS (mm)**

| DESCRIZIONE<br>DESCRIPTION | Codice Art.<br>Code Article | LA<br>Larghezza<br>appoggio<br>anta (mm)<br>Width<br>vent arm | LS<br>Larghezza<br>Sede(mm)<br>Width track | LB<br>Lunghezza<br>Bracci<br>(mm)<br>F.Stay Size | A  | B  | C  | D   | E   | F   | G    | H   | H <sub>1</sub> | I     | L     | M     | N     | P     |
|----------------------------|-----------------------------|---|--|--|----|----|----|-----|-----|-----|------|-----|----------------|-------|-------|-------|-------|-------|
| GS HD - 10" Type P         | 08534000N                   | ~ 19  | ~ 23                                       | 261,5  | 44 | 58 | -  | 109 | 149 | 169 | 35,5 | -   | -              | -     | 173,5 | -     | 204,5 | 253,5 |
| GS HD - 12" Type P         | 08535000N                   | ~19   | ~23  | 317,5  | 44 | 58 | -  | 129 | 169 | 189 | 35,5 | -   | 166            | 181   | 199,5 | -     | 260,5 | 309,5 |
| GS HD - 14" Type P         | 08536000N                   | ~ 19  | ~ 23                                       | 353,5  | 44 | 58 | -  | 154 | 194 | 214 | 35,5 | -   | 176,5          | 195,5 | 214   | -     | 296,5 | 345,5 |
| GS HD - 16" Type P         | 08537000N                   | ~ 19  | ~ 23                                       | 414,5  | 44 | 58 | -  | 189 | 229 | 249 | 35,5 | -   | 187,5          | 211   | 229,5 | -     | 357,5 | 406,5 |
| GS HD - 18" Type P         | 08538000N                   | ~ 19  | ~ 23                                       | 458,5  | 44 | 58 | 99 | 222 | 262 | 282 | 35,5 | -   | 178,5          | 203,5 | 222   | 266,5 | 401,5 | 450,5 |
| GS HD - 20" Type P         | 08539000N                   | ~ 19  | ~ 23                                       | 511,5  | 44 | 58 | 99 | 249 | 289 | 309 | 35,5 | -   | 183,5          | 210   | 228,5 | 319,5 | 454,5 | 503,5 |
| GS HD - 22" Type P         | 08540000N                   | ~ 19  | ~ 23                                       | 556,5  | 44 | 58 | 99 | 279 | 319 | 339 | 35,5 | -   | 167,5          | 192,5 | 211   | 364,5 | 499,5 | 548,5 |
| GS HD - 24" Type P         | 08541000N                   | ~ 19  | ~ 23                                       | 602,5  | 44 | 58 | 99 | 301 | 341 | 361 | 35,5 | -   | 169,5          | 195,5 | 214   | 410,5 | 545,5 | 594,5 |
| GS HD - 28" Type P         | 08542000N                   | ~ 19  | ~ 23                                       | 707,5  | 44 | 58 | 99 | 364 | 404 | 424 | 35,5 | 193 | 210            | 234   | 252,5 | 515,5 | 650,5 | 699,5 |





**Distanza Anta-telaio**  
**Cavity Wing - Frame distance**

Fig.1/A



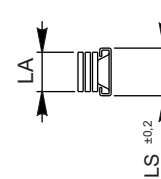
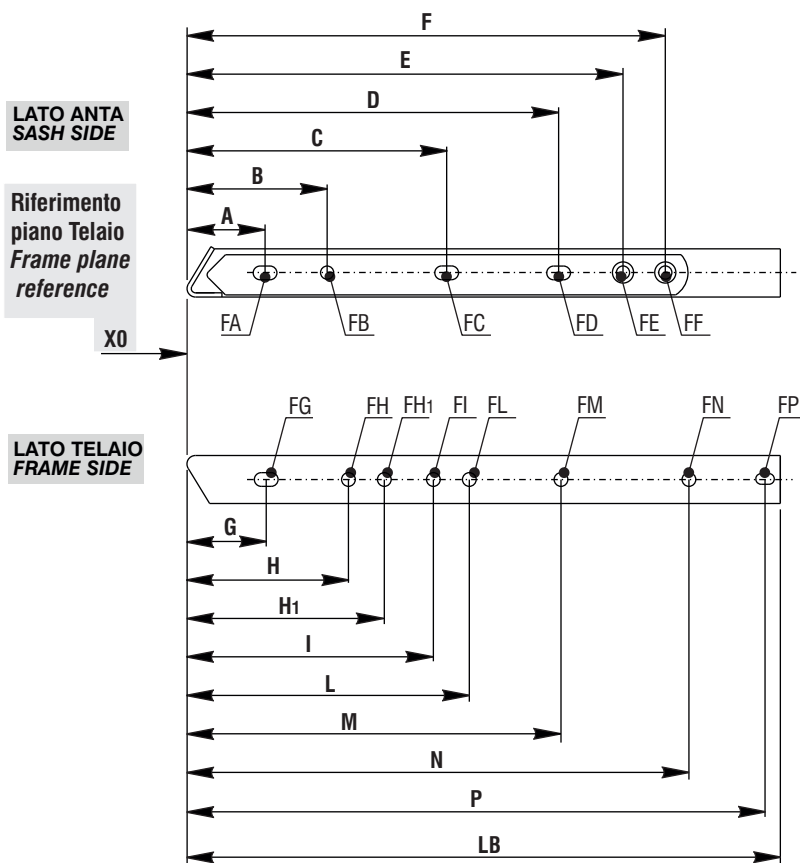
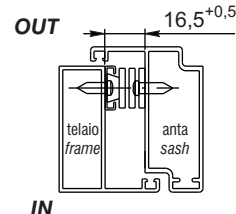
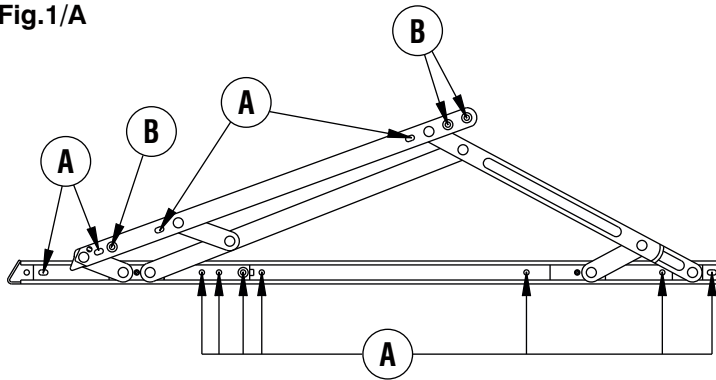











| TABELLA DELLE VITI DI FISSAGGIO<br>TABLE OF FIXING SCREWS |   |   |
|---|---|---|
|   | TIPO VITE/SCREW TYPE  | FORO/HOLE (mm)  |
| <b>A</b>  | vite autofilettante 4,8<br>testa cilindrica<br>self-threading 4,8<br>screw with cyl.head        |  $\varnothing 3,7$ |
| <b>B</b>  | vite autofilettante 4,2<br>testa svasata piana<br>self-threading 4,2<br>plane countersunk screw |  $\varnothing 3,5$ |

**ATTENZIONE - ATTENTION**



Le viti devono sporgere almeno 7 mm.  
The screw require a projection span of at least 7 mm.

## AVVERTENZE PER L'UTILIZZATORE DA LEGGERE PRIMA DELL'INSTALLAZIONE DEL PRODOTTO WARNINGS FOR THE USER: READ CAREFULLY BEFORE PROCEEDING WITH INSTALLATION

|  |   |
|--|---|
| <p> <b>NOTA 1:</b><br/>Le viti di fissaggio della coppia di bracci non sono comprese nella confezione dell'articolo e sono a carico del serramentista. Vedere Fig.1/A per il tipo di vite da impiegare e tabella 2 per il numero di viti necessarie.</p>   | <p> <b>NOTE 1:</b><br/>The screws required to secure the pair of arms are not included and must be provided by the window maker. See Fig.1/A for the type of screw to use, and table 2 for the number of screws required.</p>  |
| <p> <b>NOTA 2:</b><br/>Se necessario, prima di assemblare il telaio e l'anta si realizzino le spuntature negli angoli nel caso siano presenti delle canalette per il passaggio di accessori.</p>   | <p> <b>NOTE 2:</b><br/>If necessary, before frame-sash assembling make the angle cutting required in case of presence of rabbets necessary for the accessories fixing.</p>   |
| <p> <b>NOTA 3:</b><br/>Durante gli spostamenti il trasporto e la movimentazione degli infissi, si raccomanda l'impiego di elementi di spessoramento rigido tra anta e telaio al fine di evitare danni alla ferramenta installata.</p>  | <p> <b>NOTE 3:</b><br/>When handling or shipping the finished sashes, fit rigid shims between the sash and frame to avoid damaging the installed hardware.</p>   |
| <p> <b>NOTA 4:</b><br/>Si consiglia l'impiego di bracci limitatori per conseguire una maggiore sicurezza dell'infisso e si raccomanda il rispetto di eventuali normative vigenti in materia.</p>   | <p> <b>NOTE 4:</b><br/>Use limiter arms to make the sash safer, and make sure to observe all established legal requirements.</p>   |
| <p> <b>NOTA 5:</b><br/>L'informazione sui diametri dei fori riportata nel presente Foglio Istruzioni è "indicativa" per spessori di alluminio di circa 2 mm. E' importante che il diametro del foro venga determinato in base alla qualità ed allo spessore del materiale su cui i Bracci devono essere fissati ed in base ad eventuali suggerimenti forniti dal produttore delle viti stesse.</p> | <p> <b>NOTE 5:</b><br/>The information on the diameters of the holes reported in the present Instruction Leaflet is "indicative" for aluminum thicknesses of about 2 mm. It is important that the diameter of the hole is determined according to the quality and the thickness of the material on which the Arms must be fixed and according to the possible advice supplied by the manufacturer of the screws.</p> |
| <p> <b>NOTA 6:</b><br/>Ingrassare opportunamente la parte superiore del braccio.</p>   | <p> <b>NOTE 6:</b><br/>The upper part of the arm must be properly lubricated.</p>  |

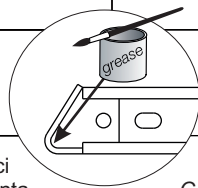

1) Verificare la compatibilità tra la serie di profili utilizzati e i Bracci GS HD, Type P. Si faccia particolare attenzione che la distanza anta / telaio sia compresa tra 16,5 e 17mm (Fig.2A , Fig.2B)  
In caso la distanza anta telaio sia > di 17 mm il braccio andrà opportunamente spessorato.(Fig.2B)  
2) Determinare la posizione dell'asse verticale lungo il quale verrà posizionato il braccio , per ottenere il corretto allineamento dell'anta in chiusura. Ciò dipende dal tipo di serie utilizzata.(Fig.2C)  
3) In base alle dimensioni (altezza e larghezza in mm) e al peso (in kg) dell'anta, si individui il Braccio GS HD – Type P, più idoneo (Vedi Tabella 1). In caso di dimensioni anta e pesi , al limite della scala, si consiglia di impiegare la dimensione superiore.  
Non applicare mai dei bracci con dimensioni e pesi fuori dalla scala indicata in Tabella 1.

1) Check that the sash and frame profiles used are compatible with GS HD Type P stay arms. In particular, make certain that the sash / frame clearance is between 16,5 and 17mm (Fig.2A , Fig.2B).  
If the clearance is > 17 mm, the arm must be fitted with a shim of suitable thickness (Fig.2B).  
2) Establish the position of the vertical axis along which the arm will be positioned, so as to ensure correct alignment of the sash when closed. This depends on the type of profile utilized (Fig.2C).  
3) According to the dimensions (height and width in mm) and the weight (in kg) of the sash, proceed to select the most suitable GS HD – Type P stay arm (See Table 1). In the event of sash dimensions and weights being at the upper limit, select the next largest size.  
Never fit stay arms to sashes of dimensions and weights beyond the scale indicated in Table 1.

Fig.2A

TOP HUNG

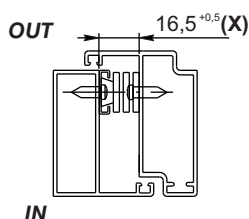

Fig.2B

spessore per tutta la lunghezza del braccio  
shim to extend full length of arm

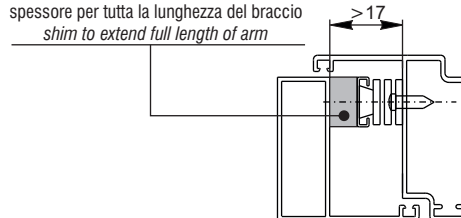
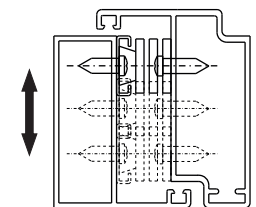

Fig.2C



## FASI PER L'INSTALLAZIONE / INSTALLATION PROCEDURE

### FASE 1 Lato telaio – Tracciatura Asole

Aprire il braccio GS HD type P e mantenendolo in appoggio sul telaio (Vedi Fig.1) tracciare con una matita tutte le asole

**Non tracciare gli altri fori presenti**

### STEP 1 Frame side – Marking the Slots

Open out the GS HD type P stay arm, mark all the slots and the fixing hole for the height-adjustment mechanism.

**Do not mark any of the other holes.**

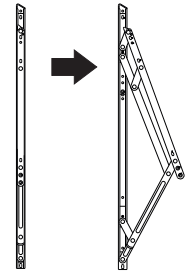

## LATO TELAIO - FRAME SIDE

Fig.1

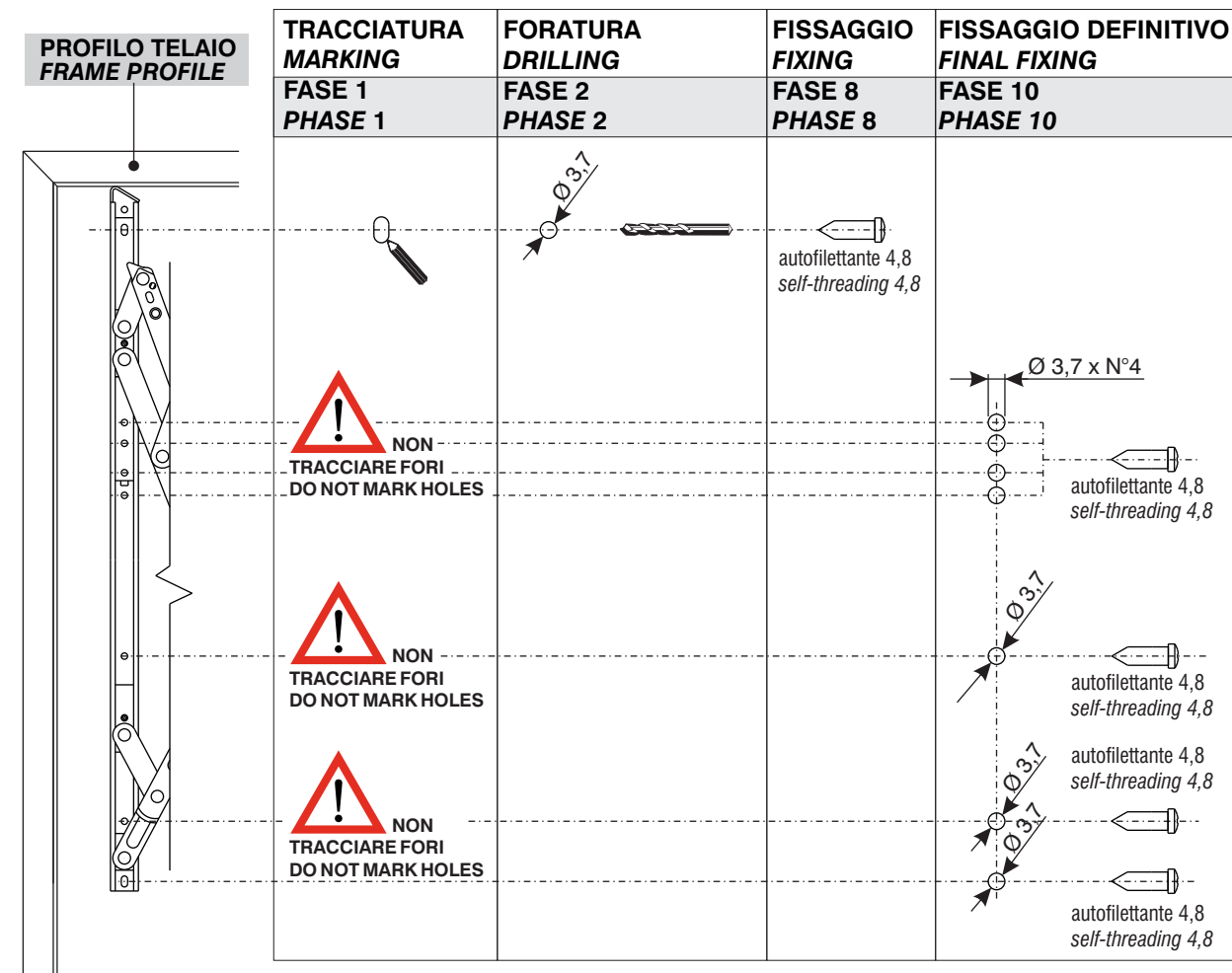

### FASE 2 Lato telaio – Foratura Montante Telaio

Realizzare i fori Ø 3.7 mm in corrispondenza:  
- centro delle sole asole (tracciate in precedenza con la matita);

### STEP 2 Frame side – Drilling the frame upright

Drill Ø3.7 mm holes at the following points:  
- centre of each slot (marked previously with the pencil);

Fig.2

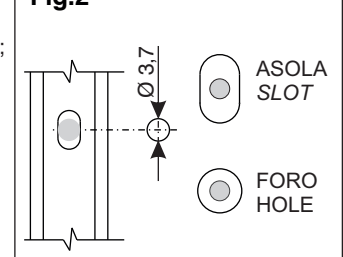

### FASE 3 Lato anta - Preparazione per posizionamento del Braccio

Mediante una matita tracciare sul braccio, lato anta, la distanza A, dove "A" è la parte di braccio che sporge dall'anta. Questa misura viene così calcolata:

$$A = X - 2,5$$

X = distanza anta / telaio prevista dalla serie.

(Vedi Fig.3)

### STEP 3 Sash side – Preparing to position the stay arm

Using a pencil, mark distance A on the sash side of the arm, where "A" is the part of the arm that projects from the sash. The distance is calculated thus:

$$A = X - 2,5$$

X = sash / frame distance envisaged for the type of profile.

(See Fig.3)

Fig.3

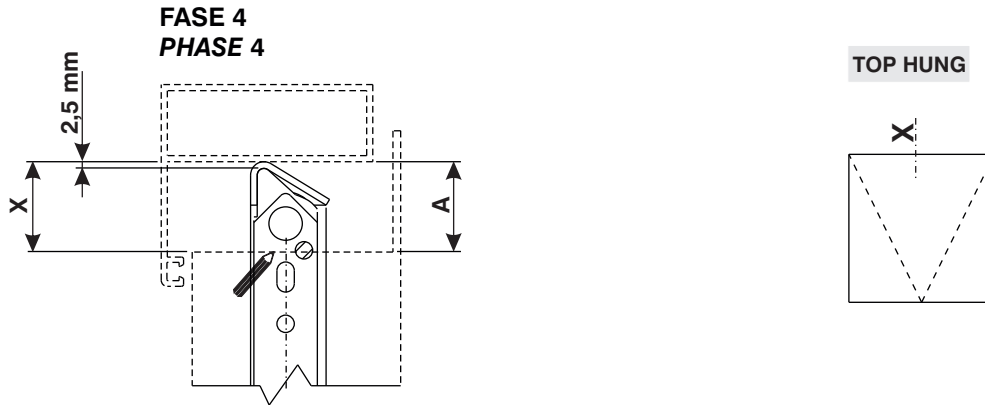

### FASE 4 Lato anta – Tracciatura fori e Asole.

Appoggiare il braccio sull'anta in modo che il segno tracciato sulla biella principale sia in corrispondenza dell'inizio della parte superiore dell'anta, come indicato in Fig.3.

Usando il braccio come dima, tracciare tutti fori e tutte le asole presenti sul braccio, lato anta.

(Vedi Fig.4)

### STEP 4 Sash side – Marking holes and slots.

Offer the arm to the sash so that the mark made on the main rod is in alignment with the start of the top part of the sash, as indicated in Fig.3. Using the arm as a template, mark out all holes and all slots on the sash side of the arm.

(See Fig.4)

## LATO ANTA - WING SIDE

Fig.4

|  | TRACCIATURA<br>MARKING<br>FASE 4<br>PHASE 4 | FORATURA<br>DRILLING<br>FASE 5<br>PHASE 5 | FISSAGGIO<br>FIXING<br>FASE 6<br>PHASE 6  |
|--|---|---|---|
|  |   | Ø 3,7<br>Ø 3,5<br>Ø 3,7                   | autofilettante 4,8 self-threading 4,8<br>autofilettante 4,2 self-threading 4,2<br>autofilettante 4,8 self-threading 4,8 |
|  |   | Ø 3,7<br>Ø 3,5<br>Ø 3,5                   | autofilettante 4,8 self-threading 4,8<br>autofilettante 4,2 self-threading 4,2<br>autofilettante 4,2 self-threading 4,2 |

### FASE 5 Lato anta – Foratura Montante anta

Realizzare i fori di Ø3,5mm e Ø3,7mm in corrispondenza dei punti in precedenza tracciati (asole e fori).

(Vedi Fig.4)

### STEP 5 Sash side – Drilling the sash upright

Drill Ø3.5mm Ø3,7mm, holes at the points marked previously (slots and holes).

(See Fig.4)

### FASE 6 Lato anta – Fissaggio sull'anta

Aprire il braccio e fissarlo sull'anta utilizzando le viti.  
(Vedi Fig.4)

### FASE 7 Assemblaggio anta – telaio

Inserire l'anta all'interno del telaio con i bracci aperti. Verificare che i fori in precedenza realizzati sul telaio siano in corrispondenza delle asole del braccio .

### FASE 8 Lato Telaio – Fissaggio del Braccio

Fissare i 2 Bracci GS HD-Type P sul telaio (Vedi Fig.1).

### FASE 9 Lato telaio - regolazione dell'anta.

Chiudere l'anta e verificare che sia centrata, secondo quanto previsto dal nodo anta/telaio della serie utilizzata.

Eseguire i fori di Ø3,7 mm in corrispondenza del braccio-lato telaio, non ancora realizzati (Riferimento tabella 2), come indicato in Fig.1 e fissare il braccio con le viti autofilettanti 4,8.

### FASE 10 Lato telaio - Frizionamento dell'anta in apertura.

A seconda delle necessità, si frizioni l'anta mediante la vite "V" posta sul braccio (Vedi Fig.5). Fare attenzione a ripartire equamente il frizionamento tra i due bracci.

### STEP 6 Sash side – Fixing arm to sash

Open out the arm and secure it to the sash with the screws.  
(See Fig.4)

### STEP 7 Assembly of sash and frame

Locate the sash in the frame with the arms open. Check the holes drilled previously in the frame are in alignment with the slots of the arm.

### STEP 8 Frame side – Fixing the Arm

Secure the 2 GS HD-Type P stay arms to the frame (See Fig.1).

### STEP 9 Frame side – adjusting the sash

Close the sash and check that it is centred, referring to the sash/frame cross sections of the profiles utilized.

Drill the remaining Ø3.7 mm holes to coincide with the holes of the arm on the frame side (Ref in table 2), as indicated in Fig.1, and fix the arm in place with the 4.8 self-tapping screws.

### STEP 10 Frame side – Stay arm friction setting

The amount of resistance in the opening movement can be adjusted, as needed, by turning the screw "V" on the arm (See Fig.5). Be certain to balance the friction evenly between the two arms.

Fig.5

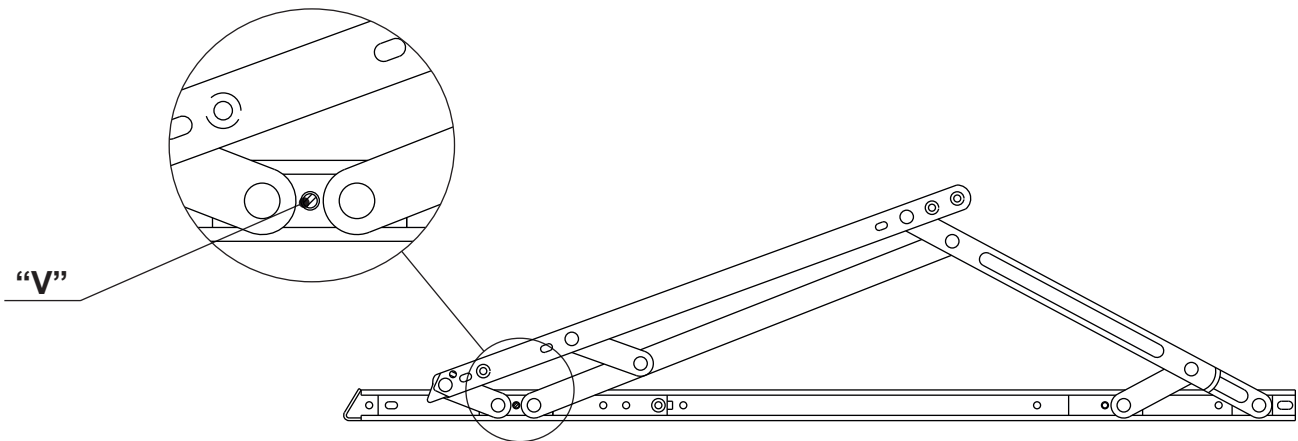
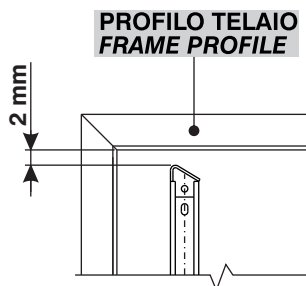

Fig.6



I bracci GSHD Tipo P, quando utilizzati come Top Hung possono essere integrati con il dispositivo di regolazione in altezza Art.02006.

In questo caso il braccio andrà mantenuto a 2mm di distanza dal telaio (Vedi Fig.6) si faccia riferimento al foglio di istruzione del Art.02006.

Arms GSHD Type P, when used in Top-Hung applications can be integrated with the height adjustment Art. 02006.

In this case the arm has to be at 2 mm from the frame (see Draw. 6). Please make reference to the instruction leaflet of the Art. 02006.