

TABELLA 1
TABLE 1

SUPER GS HD TIPO "P"

DIMENSIONI MASSIME ANTA [mm]
Max. sash size [mm]

DESCRIZIONE DESCRIPTION ARM	Codice Art. Article Code	Tipo di apertura Opening System	Distanza anta telaio Sash-frame Distance	Angolo di apertura Max Opening Angle Max.	Altezza Max (mm) Max Sash Height	Larghezza Max(mm) Max Sash Width	Peso Max (kg) Max Sash Weight
Super GS HD - 10" Type P	08886000	Top	16,5+0,5	35°	700	1200	50
Super GS HD - 12" Type P	08887000	Top	16,5+0,5	30°/35°	800	1200	60
Super GS HD - 14" Type P	08888000	Top	16,5+0,5	30°/35°	1000	1300	69,5
Super GS HD - 16" Type P	08889000	Top	16,5+0,5	30°/35°	1200	1400	88,5
Super GS HD - 18" Type P	08890000	Top	16,5+0,5	25°/30°	1400	1400	102
Super GS HD - 20" Type P	08891000	Top	16,5+0,5	25°/30°	1600	1500	135
Super GS HD - 22" Type P	08892000	Top	16,5+0,5	20°/25°	1700	1500	137
Super GS HD - 24" Type P	08893000	Top	16,5+0,5	20°/25°	1800	1500	139
Super GS HD - 28" Type P	08894000	Top	16,5+0,5	10°/15°/20°	2000	1500	155

TABELLA 2
TABLE 2
FORATURE ANTA [mm]
SASH DRILLINGS
FORATURE TELAIO [mm]
FRAME DRILLINGS

DESCRIZIONE DESCRIPTION	Codice Art. Article Code	LA Larghezza appoggio anta (mm) Width vent arm	LS Larghezza Sede(mm) Width track	LB Lunghezza Bracci (mm) F.Stay Size	FORATURE ANTA [mm]						FORATURE TELAIO [mm]								
					A	B	C	D	E	F	G	H	H ₁	I	L	M	N	P	Q
Super GS HD - 10" Type P	08886000	~ 19	~ 23	322	44	58	-	109	149	169	35,5	-	-	-	173,5	-	204,5	253,5	306
Super GS HD - 12" Type P	08887000	~ 19	~ 23	378	44	58	-	129	169	189	35,5	-	166	181	199,5	-	260,5	309,5	362
Super GS HD - 14" Type P	08888000	~ 19	~ 23	414	44	58	-	154	194	214	35,5	-	176,5	195,5	214	-	296,5	345,5	398
Super GS HD - 16" Type P	08889000	~ 19	~ 23	475	44	58	-	189	229	249	35,5	-	187,5	211	229,5	-	357,5	406,5	459
Super GS HD - 18" Type P	08890000	~ 19	~ 23	519	44	58	99	222	262	282	35,5	-	178,5	203,5	222	266,5	401,5	450,5	503
Super GS HD - 20" Type P	08891000	~ 19	~ 23	572	44	58	99	249	289	309	35,5	-	183,5	210	228,5	319,5	454,5	503,5	556
Super GS HD - 22" Type P	08892000	~ 19	~ 23	617	44	58	99	279	319	339	35,5	-	167,5	192,5	211	364,5	499,5	548,5	601
Super GS HD - 24" Type P	08893000	~ 19	~ 23	663	44	58	99	301	341	361	35,5	-	169,5	195,5	214	410,5	545,5	594,5	647
Super GS HD - 28" Type P	08894000	~ 19	~ 23	768	44	58	99	364	404	424	35,5	193	210	234	252,5	515,5	650,5	699,5	752

**Riferimento
piano Telaio
Frame plane
reference**

Fig.1/A







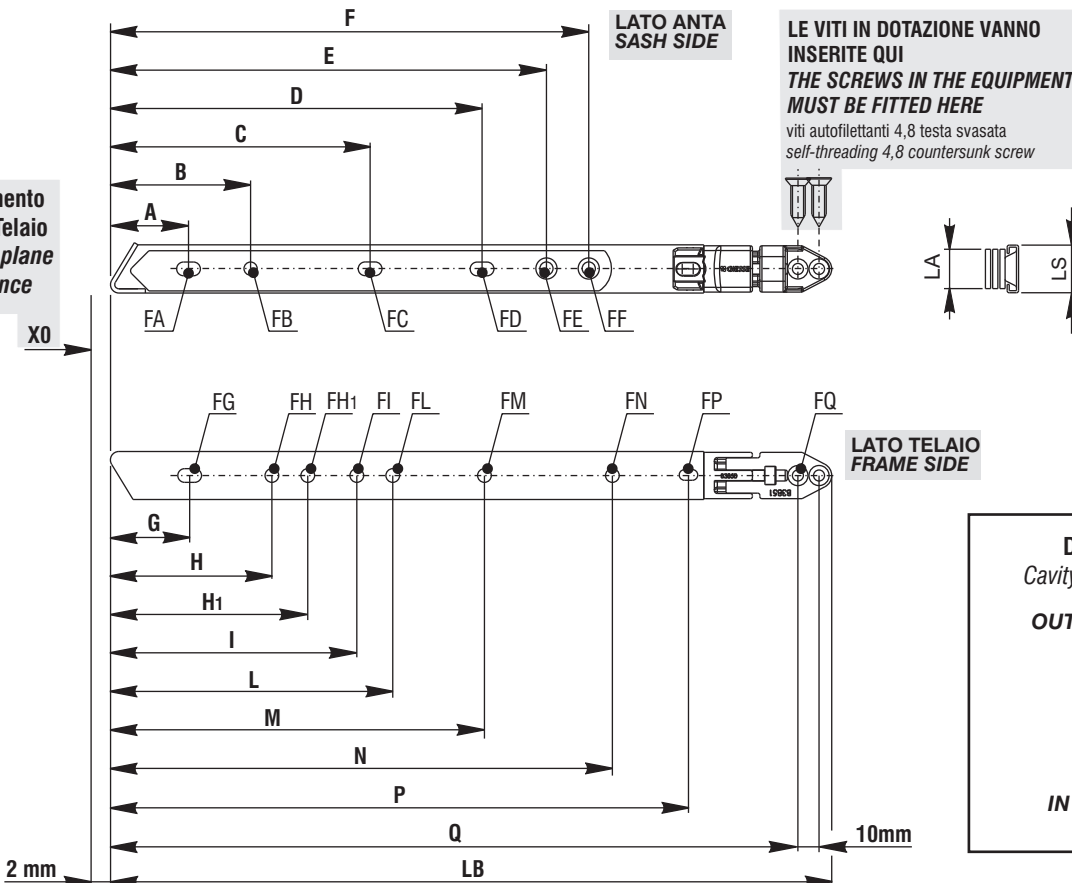



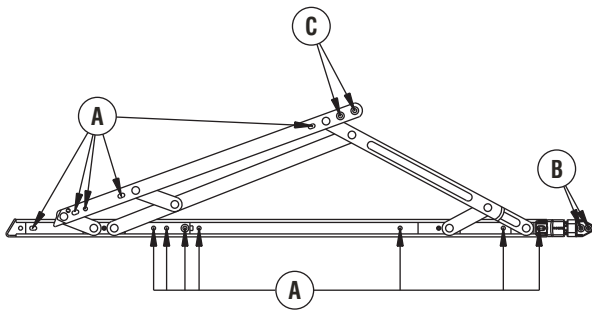



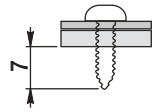



TABELLA DELLE VITI DI FISSAGGIO / TABLE OF FIXING SCREWS		
TIPO VITE/SCREW TYPE		FORO/HOLE (mm)
A	vite autofilettante 4,8 testa cilindrica self-threading 4,8 screw with cyl.heat	 Ø 3,7
B	IN DOTAZIONE / PROVIDED vite autofilettante 4,8 testa svasata piana self-threading 4,8 plane countersunk screw	 Ø 3,7
C	vite autofilettante 4,2 testa svasata piana self-threading 4,2 plane countersunk screw	 Ø 3,5

ATTENZIONE - WARNING



Le viti devono sporgere almeno 7 mm.
The screw require a projection span of at least 7 mm.

AVVERTENZE PER L'UTILIZZATORE DA LEGGERE PRIMA DELL'INSTALLAZIONE DEL PRODOTTO WARNINGS FOR THE USER: READ CAREFULLY BEFORE PROCEEDING WITH INSTALLATION

<p> NOTA 1: Le viti di fissaggio della coppia di bracci non sono comprese nella confezione dell'articolo e sono a carico del serramentista. Sono comprese solo due viti. Vedere Fig. 1/A per il tipo di vite da impiegare e tabella 2 per il numero di viti necessarie.</p>	<p> NOTE 1: The screws required to secure the pair of arms are not included and must be provided by the window maker. See Fig. 1/A for the type of screw to use, and table 2 for the number of screws required.</p>
<p> NOTA 2: Se necessario, prima di assemblare il telaio e l'anta si realizzino le spuntature negli angoli nel caso siano presenti delle canalette per il passaggio di accessori.</p>	<p> NOTE 2: If necessary, before the assembly of the sash on the frame, open the corner of the grooves if present, for the products fittings.</p>
<p> NOTA 3: Durante gli spostamenti il trasporto e la movimentazione degli infissi, si raccomanda l'impiego di elementi di spessoramento rigido tra anta e telaio al fine di evitare danni alla ferramenta installata.</p>	<p> NOTE 3: When handling or shipping the finished sashes, fit rigid shims between the sash and wing to avoid damaging the installed hardware.</p>
<p> NOTA 4: Si consiglia l'impiego di bracci limitatori per conseguire una maggiore sicurezza dell'infisso e si raccomanda il rispetto di eventuali normative vigenti in materia.</p>	<p> NOTE 4: Use limiter arms to make the sash safer, and make sure to observe all established legal requirements.</p>
<p> NOTA 5: L'informazione sui diametri dei fori riportata nel presente Foglio Istruzioni è "indicativa" per spessori di alluminio di circa 2 mm. È importante che il diametro del foro venga determinato in base alla qualità ed allo spessore del materiale su cui i Bracci devono essere fissati ed in base ad eventuali suggerimenti forniti dal produttore delle viti stesse.</p>	<p> NOTE 5: The information on the diameters of the holes reported in the present Instruction Leaflet is "indicative" for aluminum thicknesses of about 2 mm. It is important that the diameter of the hole is determined according to the quality and the thickness of the material on which the Arms must be fixed and according to the possible advice supplied by the manufacturer of the screws.</p>
<p> NOTA 6: Ingrassare opportunamente la parte superiore del braccio.</p>	<p> NOTE 6: The upper part of the arm must be properly lubricated</p>

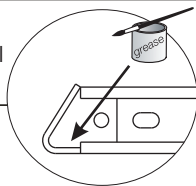

1) Verificare la compatibilità tra la serie di profili utilizzati e i Bracci GS Super HD, Type P. Si faccia particolare attenzione che la distanza anta/telaio sia compresa tra 16,5 e 17mm (fig. 2a , fig. 2b). In caso la distanza anta telaio sia >17 mm il braccio andrà opportunamente spessorato (fig. 2C).

2) Determinare la posizione dell'asse verticale lungo il quale verrà posizionato il braccio, per ottenere il corretto allineamento dell'anta in chiusura. Ciò dipende dal tipo di serie utilizzata. (fig. 3)

3) In base alle dimensioni (altezza e larghezza in mm) e al peso (in kg) dell'anta, si individui il braccio GS Super HD – tipo P, più idoneo (vedi tabella 1). In caso di dimensioni anta e pesi, al limite della scala, si consiglia di impiegare la dimensione superiore. Non applicare mai dei bracci con dimensioni e pesi fuori dalla scala indicata in tabella 1.

1) Check that the sash and frame profiles used are compatible with GS Super HD type P stay arms. In particular, make certain that the sash / frame clearance is between 16,5 and 17mm (fig. 2a, fig. 2B). If the clearance is >17 mm, the arm must be fitted with a shim of suitable thickness (fig. 2C).

2) Establish the position of the vertical axis along which the arm will be positioned, so as to ensure correct alignment of the sash when closed. This depends on the type of profile utilized (fig. 3).

3) According to the dimensions (height and width in mm) and the weight (in kg) of the sash, proceed to select the most suitable GS super HD – type P stay arm (see table 1). In the event of sash dimensions and weights being at the upper limit, select the next largest size. Never fit stay arms to sashes of dimensions and weights beyond the scale indicated in Table 1.

Fig.2A

TOP HUNG

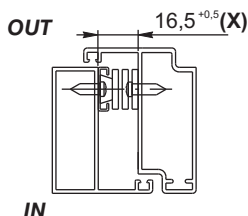

Fig.2B

spessore per tutta la lunghezza del braccio
shim to extend full length of arm

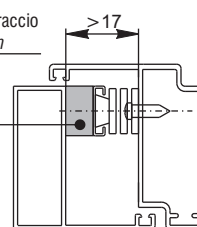
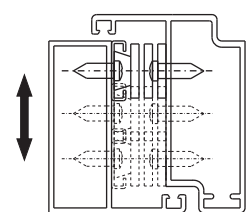

Fig.3



FASI PER L'INSTALLAZIONE / INSTALLATION PROCEDURE

FASE1 Lato telaio – Tracciatura Asole

Aprire il braccio super GS HD type P e mantenendolo a 2 mm (vedi fig. 1) di distanza dal telaio tracciare con una matita tutte le asole e i fori di fissaggio del dispositivo di regolazione in altezza.
Non tracciare gli altri fori presenti.

STEP 1 Frame side – Marking the Slots

Open out the super GS HD type P stay arm, holding it at 2 mm from the frame (see fig. 1) and, using a pencil, mark all the slots and the fixing hole for the height-adjustment mechanism.
Do not mark any of the other holes.

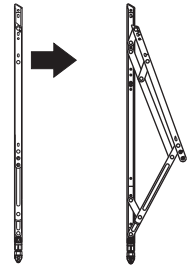

LATO TELAIO - FRAME SIDE

Fig.1

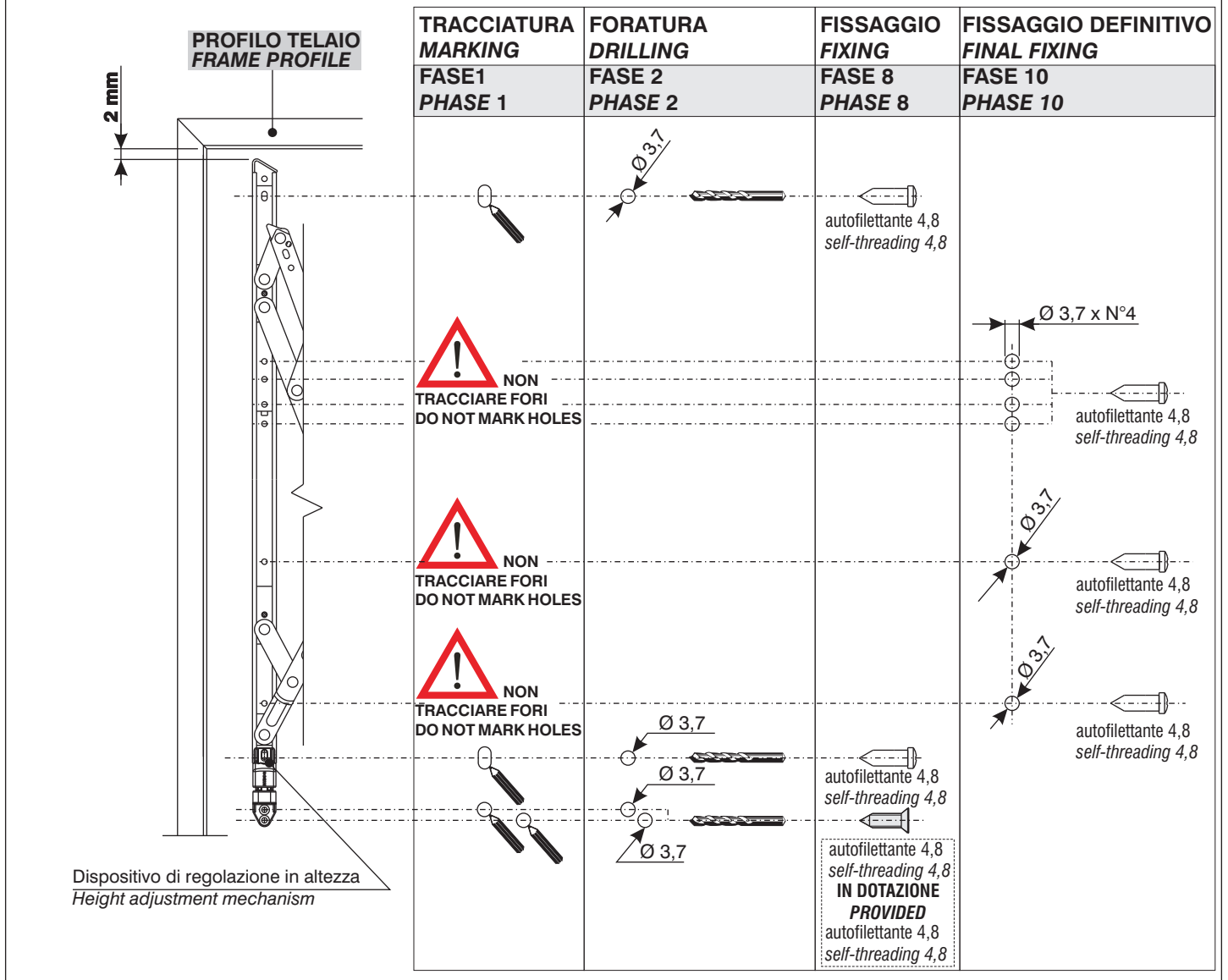

FASE2 Lato telaio – Foratura Montante Telaio

Realizzare i fori Ø3,7 mm in corrispondenza:
 - centro delle sole asole (tracciate in precedenza con la matita);
 - centro dei fori del dispositivo di regolazione.
(vedi fig. 2)

STEP 2 Frame side – Drilling the frame upright

Drill Ø3,7 mm holes at the following points:
 - centre of each slot (marked previously with the pencil);
 - centre of hole for adjustment mechanism (see fig. 2)

Fig.2

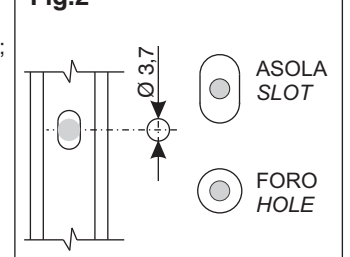

FASE3 Lato anta - Preparazione per posizionamento del Braccio

Mediante una matita tracciare sul braccio, lato anta, la distanza A, dove "A" è la parte di braccio che sporge dall'anta. Questa misura viene così calcolata:

$$A = X - 4,5$$

X = distanza anta/telaio prevista dalla serie.
(vedi fig. 3)

STEP 3 Sash side – Preparing to position the stay arm

Using a pencil, mark distance A on the sash side of the arm, where "A" is the part of the arm that projects from the sash. The distance is calculated thus:

$$A = X - 4,5$$

X = sash/frame distance envisaged for the type of profile.
(see fig. 3)

Fig.3

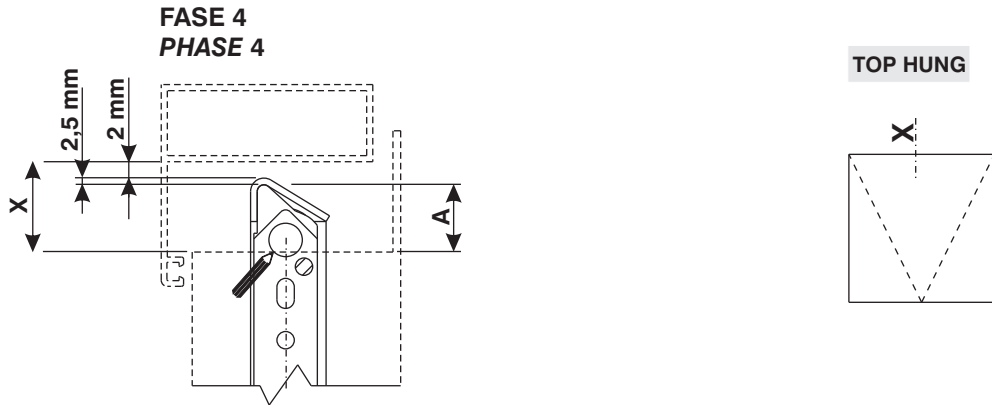

FASE4 Lato anta – Tracciatura fori e Asole.

Appoggiare il braccio sull'anta in modo che il segno tracciato sulla biella principale sia in corrispondenza dell'inizio della parte superiore dell'anta, come indicato in Fig. 3.

Usando il braccio come dima, tracciare tutti fori e tutte le asole presenti sul braccio, lato anta.

(vedi fig. 4)

STEP 4 Sash side – Marking holes and slots.

Offer the arm to the sash so that the mark made on the main rod is in alignment with the start of the top part of the sash, as indicated in Fig. 3.

Using the arm as a template, mark out all holes and all slots on the sash side of the arm.

(see fig. 4)

LATO ANTA - SASH SIDE

Fig.4

	TRACCIATURA MARKING FASE 4 PHASE 4	FORATURA DRILLING FASE 5 PHASE 5	FISSAGGIO FIXING FASE 6 PHASE 6

FASE5 Lato anta – Foratura Montante anta

Realizzare i fori di Ø3,5mm e Ø3,7mm in corrispondenza dei punti in precedenza tracciati (asole e fori).

(vedi fig. 4)

STEP 5 Sash side – Drilling the sash upright

Drill Ø3,5 mm Ø3,7mm, holes at the points marked previously (slots and holes).

(see fig. 4)

FASE6 Lato anta – Fissaggio sull'anta

Aprire il braccio e fissarlo sull'anta utilizzando le viti.
(vedi fig. 4)

FASE7 Assemblaggio anta – telaio

Inserire l'anta all'interno del telaio con i bracci aperti. Verificare che la battuta del braccio rimanga a 2 mm di distanza dal telaio e che i fori in precedenza realizzati sul telaio siano in corrispondenza delle asole del braccio.

FASE8 Lato Telaio – Fissaggio del Braccio

Fissare i due Bracci Super GS HD-tipo P sul telaio (Vedi fig. 1) compreso anche il dispositivo di regolazione in altezza, utilizzando le viti in dotazione.
(vedi fig. 1)

FASE9 Lato telaio - regolazione dell'anta.

Chiudere l'anta e verificare che sia centrata, secondo quanto previsto dal nodo anta/telaio della serie utilizzata. In caso non fosse, ad anta aperta, allentare leggermente le viti che fissano il braccio al telaio (ad esclusione delle viti che fissa il dispositivo di regolazione). E con una chiave a brugola Ch4, ruotare la vite, per regolare l'anta fino alla corretta posizione.
(vedi fig. 5)

FASE10 Lato Telaio - Fissaggio definitivo del braccio, nella posizione corretta.

Terminata la regolazione eseguire i fori di Ø3,7 mm in corrispondenza dei fori del braccio-lato telaio, non ancora realizzati (Riferimento FH,FH1,FI,FL,FM,FN vedi tabella 2), come indicato in fig. 1 e fissare il braccio con le viti autofilettanti 4,8.

NOTA: DOPO QUESTA FASE NON SARÀ PIÙ POSSIBILE COMPIERE ULTERIORI REGOLAZIONI!

FASE11 Lato telaio - Frizionamento dell'anta in apertura.

A seconda delle necessità, si frizioni l'anta mediante la vite "V" posta sul braccio (vedi fig. 6). Fare attenzione a ripartire equamente il frizionamento tra i due bracci.

STEP 6 Sash side – Fixing arm to sash

Open out the arm and secure it to the sash with the screws.
(see fig. 4)

STEP 7 Assembly of sash and frame

Locate the sash in the frame with the arms open. Check that when the arm is closed, it registers at 2 mm from the frame and that the holes drilled previously in the frame are in alignment with the slots of the arm.

STEP 8 Frame side – Fixing the Arm

Secure the 2 Super GS HD-Type P stay arms to the frame (see fig. 1) and anchor the height adjustment mechanism, using the screw provided.
(see fig. 1)

STEP 9 Frame side – adjusting the sash

Close the sash and check that it is centred, referring to the sash/frame cross sections of the profiles utilized. If not, then with the sash open, loosen the screws securing the arm to the frame (though not the screw retaining the height-adjustment mechanism), and using a hex socket driver (Ch4), turn the screw to bring the sash into the correct position.
(see fig. 5)

STEP 10 Frame side – Fixing the arm in the correct and final position

Having made the adjustment, drill the remaining Ø3,7 mm holes to coincide with the holes of the arm on the frame side (ref FH,FH1,FI,FL,FM,FN in table 2), as indicated in fig. 1, and fix the arm in place with the 4,8 self-tapping screws.

NOTE: ONCE THIS OPERATION HAS BEEN COMPLETED, NO FURTHER ADJUSTMENTS ARE POSSIBLE!

STEP 11 Frame side – Stay arm friction setting

The amount of resistance in the opening movement can be adjusted, as needed, by turning the screw "V" on the arm (see fig. 6). Be certain to balance the friction evenly between the two arms.

Fig.5

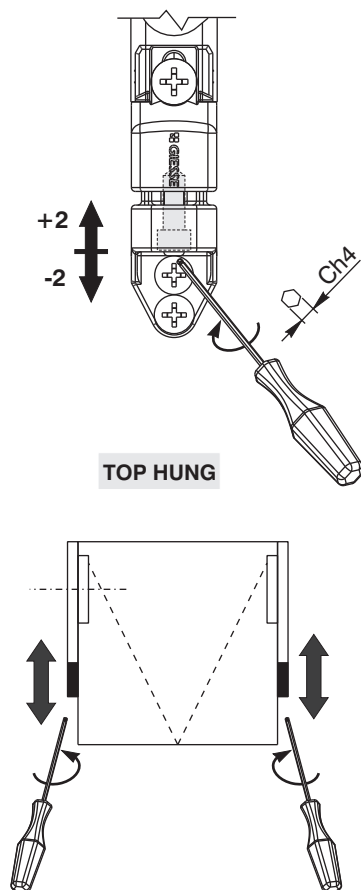

Fig.6

