

## ISTRUZIONI PER IL MONTAGGIO E LA MANUTENZIONE DEI MANIGLIONI ANTIPANICO "GIESSE" AP002/AP002 F DA CONSEGNARE ALL'UTILIZZATORE

Una copia della Dichiarazione di Prestazione (DoP) del prodotto è disponibile sul sito GIESSE ([www.giesse.it](http://www.giesse.it)).

**IMPORTANTE:** le caratteristiche di questo prodotto rivestono la massima importanza per la sicurezza delle persone. Non è consentito apportare al prodotto modifiche diverse da quelle descritte in codeste istruzioni.

Il campo di applicazione di questi maniglioni antipanico, in riferimento alla norma EN1125:2008, è limitato come segue:

PESO MASSIMO DELLA PORTA	ALTEZZA MASSIMA DELLA PORTA	LARGH. MASSIMA DELLA PORTA	TEMPERATURA LIMITE DI FUNZIONAMENTO
250 Kg	2500 mm	1300 mm	-10°C/+60°C

Il limiti indicati derivano dalla norma **EN1125**. Quando la porta supera uno o più di questi limiti, i maniglioni non rientrano più nel campo di applicazione della norma, quindi non possono essere certificati conformi alla direttiva in questione. Per porte con altezza superiore a 2500 mm e fino a 3400 mm e larghezza superiore a 1300 mm e fino a 1500 mm, seppure non contemplate nel campo di applicazione della norma, GIESSE garantisce la corretta funzionalità del prodotto. I prodotti sono ambidestri, quindi applicabile sia su porte di mano destra che sinistra.

La lunghezza efficace della barra di azionamento, quota "X", deve essere quanto più possibile prossima alla larghezza efficace della porta, quota "Y", alla quale il maniglione antipanico è destinato, in ogni caso, mai meno del 60%. La quota "Z" mai superiore ai 150 mm.

I maniglioni antipanico in oggetto non sono adatti al funzionamento delle porte a doppia azione (va e vieni), senza battuta e che si aprono nelle due direzioni.

### GS AP002

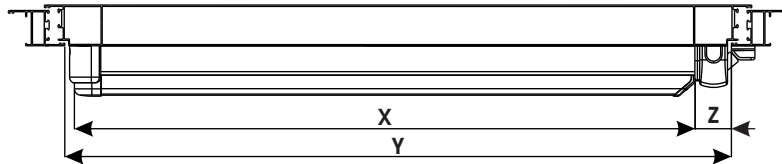

#### IDONEITA' DEI PRODOTTI

CERTIFICAZIONE DI CONFORMITA' **CE** SECONDO LA DIRETTIVA DEI PRODOTTI DA COSTRUZIONE 89/106/CEE

**Dispositivo maniglione antipanico con barra a contatto serie "AP002" per utilizzo su porte standard. Classificazione: Grado 0. Non adatto per l'utilizzo su porte tagliafuoco**

	<b>GIESSE</b> Via Tubertini, 1 40054 Budrio, Bologna Italy
0425-1645	05
EN 1125:2008	3 7 7 0 1 4 2 2 B A

Il Certificato di Conformità del GS AP002 alla marcatura CE e la richiesta della Dichiarazione di Conformità ai sensi della normativa EN 1125:2008 sono reperibili consultando il sito [www.giesse.it](http://www.giesse.it). Per altre informazioni chiamare al numero Italia 800 017833

Il prodotto è idoneo all'impiego su porte situate su vie di evacuazione



### GS AP002 F

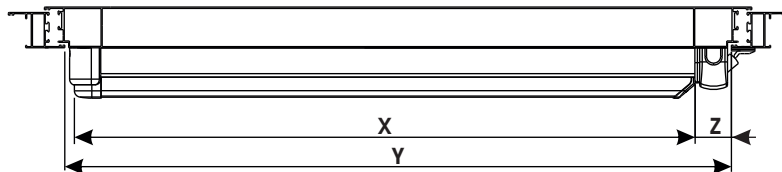

#### IDONEITA' DEI PRODOTTI

CERTIFICAZIONE DI CONFORMITA' **CE** SECONDO LA DIRETTIVA DEI PRODOTTI DA COSTRUZIONE 89/106/CEE

**Dispositivo maniglione antipanico con barra a contatto serie "AP002 F" per utilizzo su porte standard. Classificazione: Grado B. Adatto per l'utilizzo su porte tagliafuoco**

	<b>GIESSE</b> Via Tubertini, 1 40054 Budrio, Bologna Italy
0425-1646	05
EN 1125:2008	3 7 7 B 1 4 2 2 B A

Il Certificato di Conformità del GS AP002 F alla marcatura CE e la richiesta della Dichiarazione di Conformità ai sensi della normativa EN 1125:2008 sono reperibili consultando il sito [www.giesse.it](http://www.giesse.it). Per altre informazioni chiamare al numero Italia 800 017833

Il prodotto è idoneo all'impiego su porte situate su vie di evacuazione

**RACCOMANDAZIONI PER L'INSTALLAZIONE E IL MONTAGGIO**

1 - I maniglioni antipanico, prodotti in conformità alla **EN1125** danno un alto grado di sicurezza per le persone ed una ragionevole sicurezza per le cose, se sono installati su porte e telai in buone condizioni. Sarebbe bene controllare che le porte siano montate in modo corretto e non incontrino ostacoli nel movimento.

2 - Si dovrebbe fare attenzione affinché le guarnizioni di tenuta montate sulla porta completa non impediscano il corretto funzionamento del maniglione antipanico.

3 - Prima di montare il maniglione antipanico su porta tagliafuoco/fumo, si dovrebbe esaminare che i prodotti da installare siano idonei all'uso su porte resistenti al fuoco/fumo.

4 - Su porte a due ante con battute e quando su entrambe le ante siano installati maniglioni antipanico, è indispensabile controllare che ciascuna anta si apra quando viene azionato il relativo maniglione antipanico e che entrambe le ante si aprano liberamente quando entrambi i maniglioni sono azionati contemporaneamente.

**5 - Durante l'installazione dovrebbero essere seguite scrupolosamente le istruzioni di montaggio. Le istruzioni per il montaggio e la manutenzione devono essere consegnate dall'installatore all'utilizzatore.**

6 - Gli elementi di chiusura e gli incontri dovrebbero essere installati in modo da impegnarsi fra di loro in maniera sicura. Si dovrebbe porre attenzione che la sporgenza degli elementi di chiusura, quando quest'ultimi sono ritratti, non impedisca alla porta di ruotare liberamente.

7 - Quando i maniglioni antipanico devono essere montati su porte a due ante con battuta e dispositivi di chiusura automatica, dovrebbe essere montato un dispositivo di coordinamento della sequenza di chiusura conforme alla **EN1158** per assicurare la corretta sequenza della chiusura delle porte.

8 - Se un dispositivo per la chiusura della porta deve essere usato per riportare la porta nella posizione di chiusura, si dovrebbe fare attenzione a non rendere difficile l'uso dell'uscita a giovani, anziani ed infermi.

9 - Tutti gli incontri forniti devono essere installati per assicurare la conformità alla **EN1125**.

10 - Lubrificare le superfici di contatto tra scrocco ed incontro con grasso che abbia una temperatura di impiego adeguata alle condizioni di utilizzo.

**ATTENZIONE**

**Per il corretto funzionamento del maniglione antipanico e per non compromettere la certificazione CE occorre impiegare esclusivamente gli accessori originali indicati su questo foglio istruzioni.**

## GS AP002

07410

07411

07412

### MECCANISMO LATERALE



07835N

07836N

07837N

07838N

07837N

07838N

07835N

07836N

### MECCANISMO ALTO/BASSO

### MECCANISMO MODULARE

07413

07414

07415

07416

07417

07418

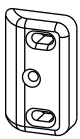

07472

Incontro laterale

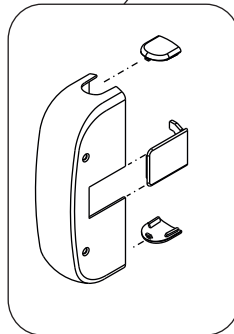

Codice prodotto	Lunghezza [mm]
07410/07413/07416	840
07411/07414/07417	1170
07412/07415/07418	1300

Codice prodotto	Descrizione
07835N	KIT Scrocchi alto/basso CORTO
07836N	KIT Scrocchi alto/basso LUNGO
07837N	KIT Scrocchi laterali CORTO
07838N	KIT Scrocchi laterali LUNGO

Codice prodotto	Descrizione
07835N	KIT Scrocchi alto/basso CORTO
07836N	KIT Scrocchi alto/basso LUNGO
07837N	KIT Scrocchi laterali CORTO
07838N	KIT Scrocchi laterali LUNGO



**GS AP002 F**

07420

07421

07422

**MECCANISMO  
LATERALE**

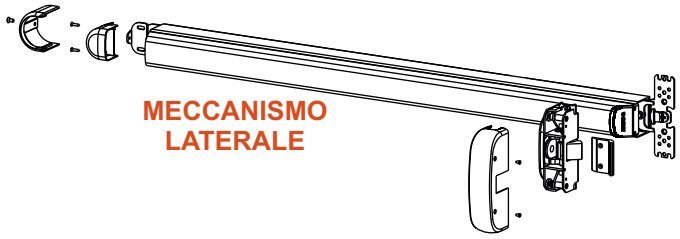

07315

07316

07317

07318

**MECCANISMO  
ALTO/BASSO**

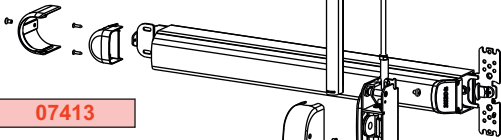

07413

07414

07415

**MECCANISMO  
MODULARE**

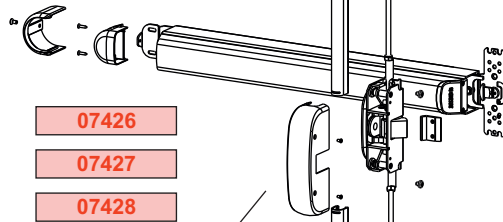

07426

07427

07428

07317

07318

07315

07316

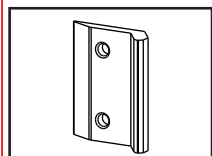

**07470N  
Incontro laterale**

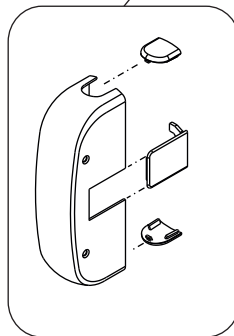

Codice prodotto	Lunghezza [mm]
07420/07413/07426	840
07421/07414/07427	1170
07422/07415/07428	1300

Codice prodotto	Descrizione
07315	KIT Scrocchi alto/basso CORTO
07316	KIT Scrocchi alto/basso LUNGO
07317	KIT Scrocchi laterali CORTO
07318	KIT Scrocchi laterali LUNGO

Codice prodotto	Descrizione
07315	KIT Scrocchi alto/basso CORTO
07316	KIT Scrocchi alto/basso LUNGO
07317	KIT Scrocchi laterali CORTO
07318	KIT Scrocchi laterali LUNGO

## LAVORAZIONI E VERIFICHE PER L'INSTALLAZIONE

### PREPARAZIONE

- 1) Tracciare a porta chiusa un asse orizzontale "T-T" alla distanza di  $1115 \pm 4$  mm, dal pavimento finito (fig. 1). L'altezza consigliata è per evitare il taglio del carter di copertura dell'asta inferiore quando si installano i punti di chiusura supplementari.
- 2) Fissare accuratamente al sul serramento, le dime riportate a pag. 8 (fig. 1) centrandole rispetto all'asse "T-T".

In caso di infisso ad un'anta:

- a) la dima del meccanismo deve essere centrata rispetto all'asse Vp (fig. 1).

In caso di infisso a due ante:

- b) per l'anta principale fare riferimento alle operazioni riportate ai punti a)
- c) per l'anta secondaria posizionare la dima relativa sull'asse "T-T" alla distanza di 51 mm dal filo del montante. La distanza di 51mm è un valore consigliato. L'installatore potrà definire una distanza diversa in funzione del tipo di profilo impiegato e delle dimensioni dell'anta secondaria.

Fig. 1

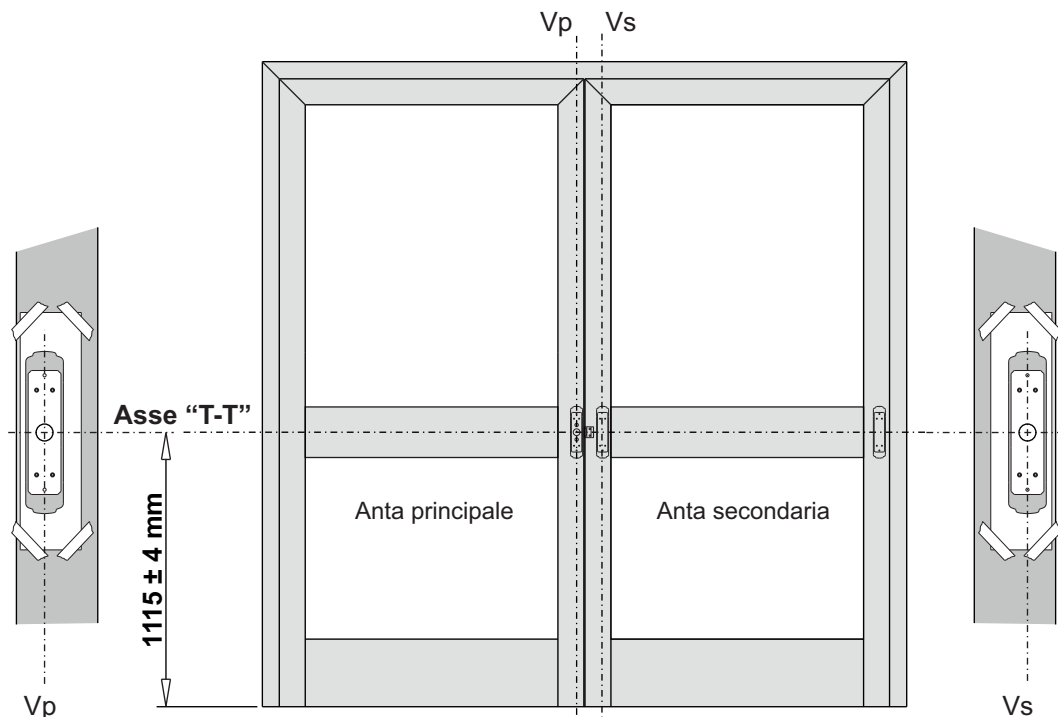

- 3) Installare i meccanismi sul serramento come segue:  
in caso di anta singola seguire le operazioni al punto 3a).  
in caso di anta doppia seguire le operazioni ai punti 3a) e 3b).

#### 3a) Installazione del meccanismo dell'anta principale

- Maniglione **senza Comando Esterno** (fig. 2)

4 fori Ø3  
1 foro Ø20

- Maniglione **abbinato a Comando Esterno** (fig. 3)

4 fori Ø3  
2 fori Ø10 passanti  
1 foro Ø20 passante  
1 foro Ø8,5 (solo dal lato esterno dell'anta)

#### 3b) Installazione del meccanismo dell'anta secondaria (fig. 4)

4 fori Ø3

1 foro Ø20

#### Attenzione

Se la conformazione di alcuni profili non consente di eseguire 2 dei 4 fori Ø3, eseguire i fori A di Ø3, come indicato sulla dima (pag. 8) e per il fissaggio utilizzare le viti autofilettanti a testa svasata piana.

**Per il fissaggio corretto dei meccanismi sono sempre necessarie almeno 4 viti.**

Fig. 2

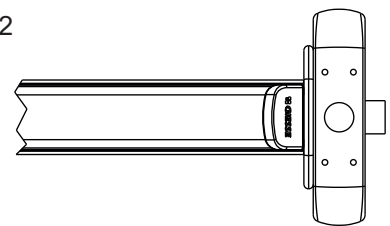

Fig. 3

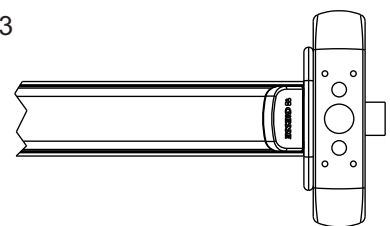
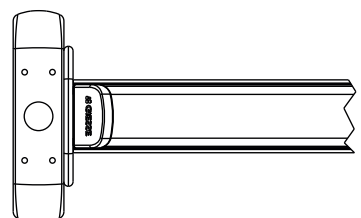

Fig. 4



4) Lunghezza di taglio barra (fig. 5):

La lunghezza utile della barra (**X**) dovrà essere il più vicino possibile alla larghezza utile (**Y**) della porta; in ogni caso mai meno del 60%.

- a) definire la quota **M** da tagliare
- b) togliere il carter posteriore, svitando la vite M4x8
- c) togliere il tappo posteriore svitando le viti e sfilare la barra disimpegnandola dalle leve posteriore ed anteriore
- d) allentare i grani di fissaggio del supporto posteriore e sfilarlo dalla base
- e) tagliare la barra e la base della quota definita **M**

Ultimata la fase di taglio eliminare eventuali bave che potrebbero impedire l'inserimento della barra nei gruppi leve

- f) riposizionare la barra avendo cura di impegnarla nei gruppi leve anteriori e posteriori
- g) riposizionare il supporto posteriore e serrare i grani di fissaggio

Quando la quota **M > 200 mm** procedere come segue (fig. 6):

- h) ripetere le fasi a,b,c,d
- i) ripetere le fasi a,b,c,d
- j) allentare il grano di fissaggio dell'asta di collegamento al gruppo leva anteriore
- k) allentare i grani di fissaggio del gruppo leva posteriore
- l) sfilare dalla base il gruppo leva posteriore assieme all'asta di collegamento
- m) tagliare la barra e la base della quota definita **M** e tagliare l'asta di collegamento della quota **M - 200**
- n) riposizionare il gruppo leve posteriore assieme all'asta di collegamento nella base e serrare i grani di fissaggio
- o) ripetere le fasi descritte nei punti f, g.

Ultimata la fase di taglio eliminare eventuali bave che potrebbero impedire l'inserimento della barra nelle staffe

Fig. 5

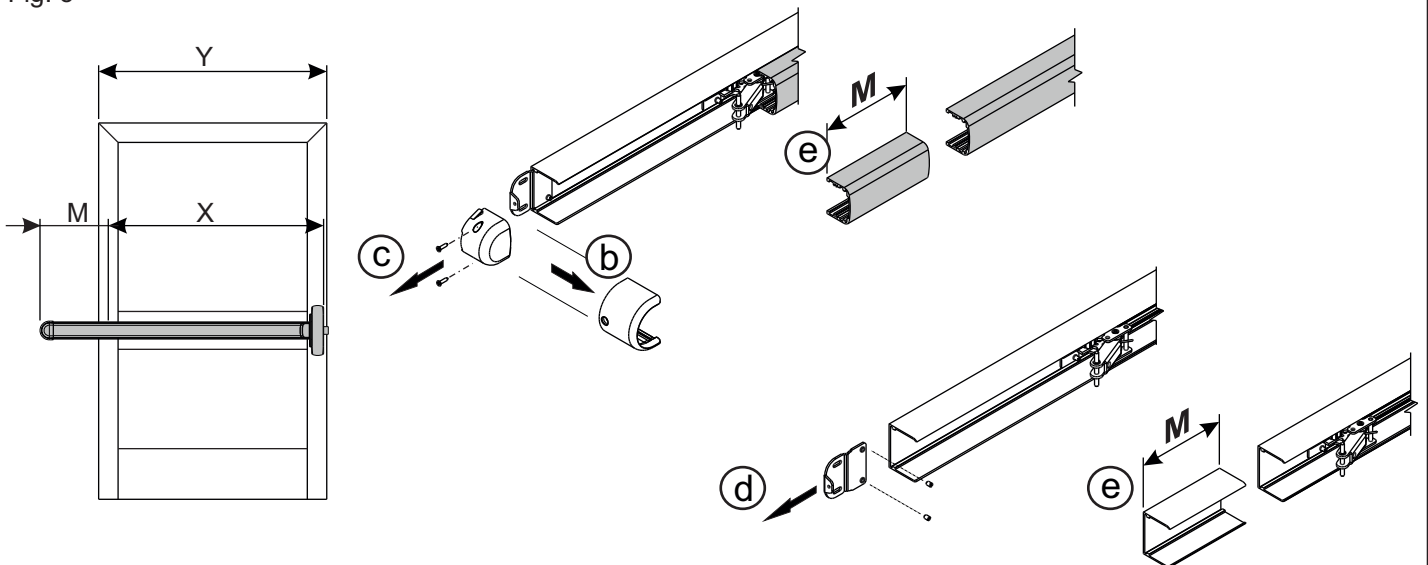
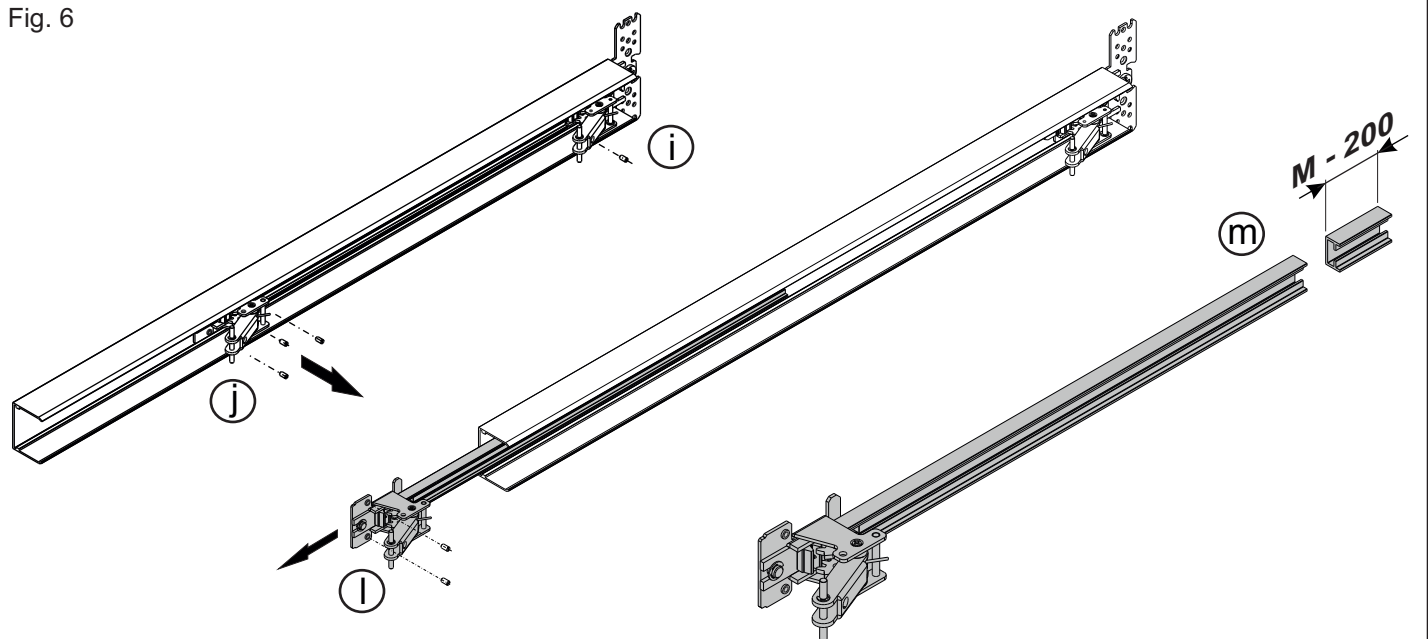

Fig. 6



## INSTALLAZIONE

### 5) Installazione maniglione **senza Comando Esterno** (fig. 7):

a) applicare al profilo anta il maniglione insieme al meccanismo con scrocco e fissarlo con le 4 viti autofilettanti Ø3,9.

Se si vuole eliminare lo scrocco laterale dal meccanismo modulare, inserire il tappo (Z) tra la piastra di spessoramento ed il meccanismo, prima di fissare le viti



Se si vuole eliminare lo scrocco laterale dal meccanismo modulare, inserire il tappo (Z) tra la piastra di spessoramento ed il meccanismo, prima di fissare le viti

b) eseguire due fori Ø3 in corrispondenza delle due asole presenti nel supporto posteriore, mantenendo il riferimento all'asse orizzontale "T-T" e fissare con 2 viti Ø3,9 il supporto posteriore stesso

c) rimontare il tappo pulsante posteriore sulla barra e rimontare il carter posteriore al supporto

d) applicare il cover al meccanismo e fissarlo con le viti

e) serrare le viti dello spessore di raccordo tondo.

### 6) Installazione **abbinato a Comando Esterno**:

f) unire il Comando Esterno ed il maniglione mediante le viti metriche M5 in confezione

g) applicare al profilo anta il meccanismo con scrocco e fissarlo con 4 viti autofilettanti Ø3.9

h) proseguire con le fasi descritte nei punti da b) a e)

i) per l'installazione del Comando Esterno consultare sempre il relativo foglio istruzioni in confezione

Fig. 7

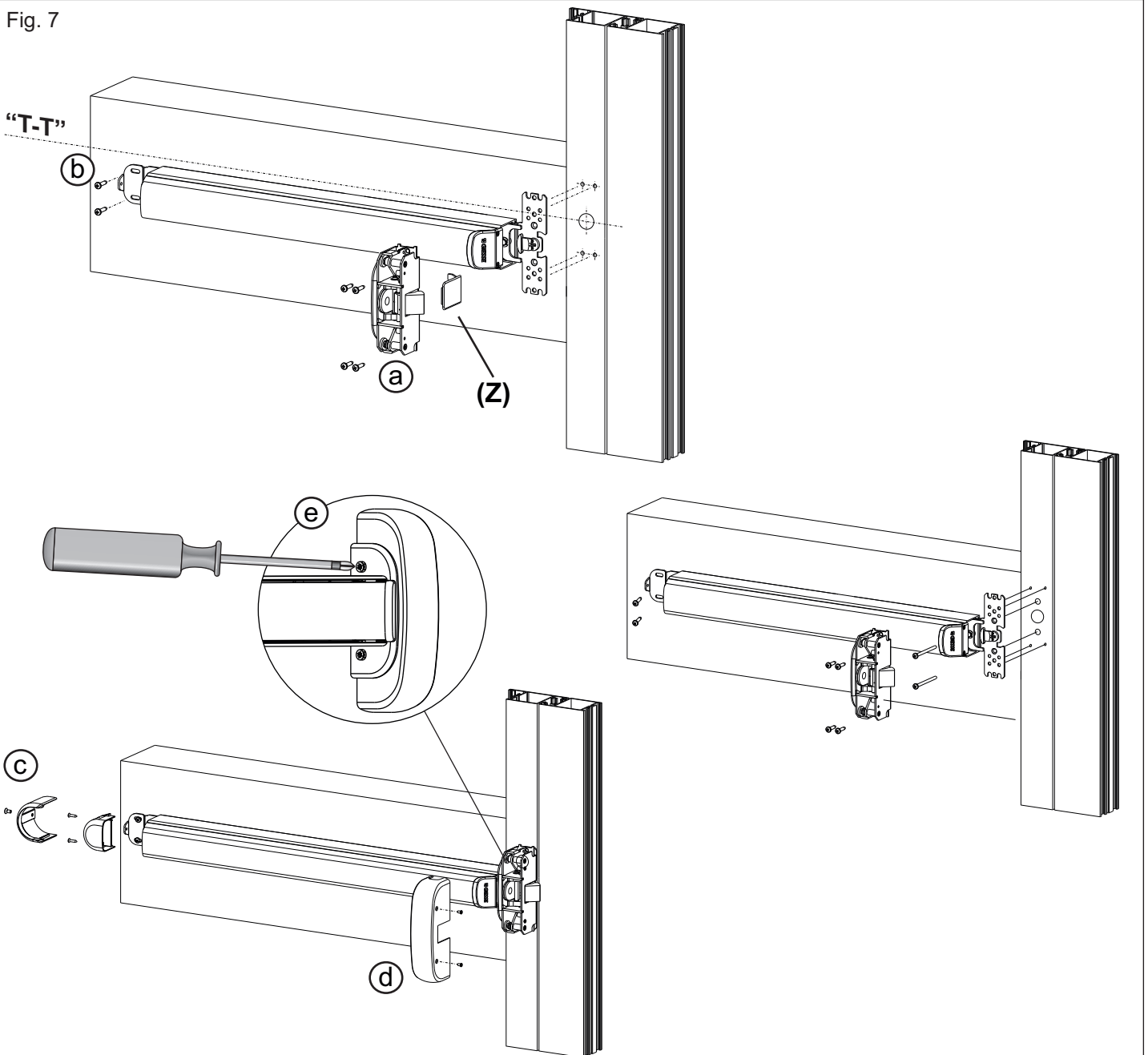



7) Installazione incontro (vedi fig. 8, 9):

- a) appoggiare l'incontro al profilo telaio ed avvicinarlo in prossimità dello scrocco
- b) accertarsi che l'incontro sia in contatto con lo scrocco e che, premendo la barra, l'anta si apra senza interferire con l'incontro. In caso di interferenza o di mancato contatto riposizionare l'incontro utilizzando gli spessori forniti in confezione, fino a trovare il corretto posizionamento
- c) eseguire 2 fori laterali  $\varnothing 3,2$  utilizzando l'incontro come dima
- d) serrare l'incontro e gli eventuali spessori con 2 viti autofilettanti  $\varnothing 3,9$  fornite in dotazione al prodotto
- e) regolare la posizione dell'incontro per ottenere la corretta compressione delle guarnizioni della porta
- f) eseguire il foro centrale  $\varnothing 3,2$  e serrare con la terza vite autofilettante  $\varnothing 3,9$
- g) verificare la corretta apertura dell'anta premendo a fondo la barra.

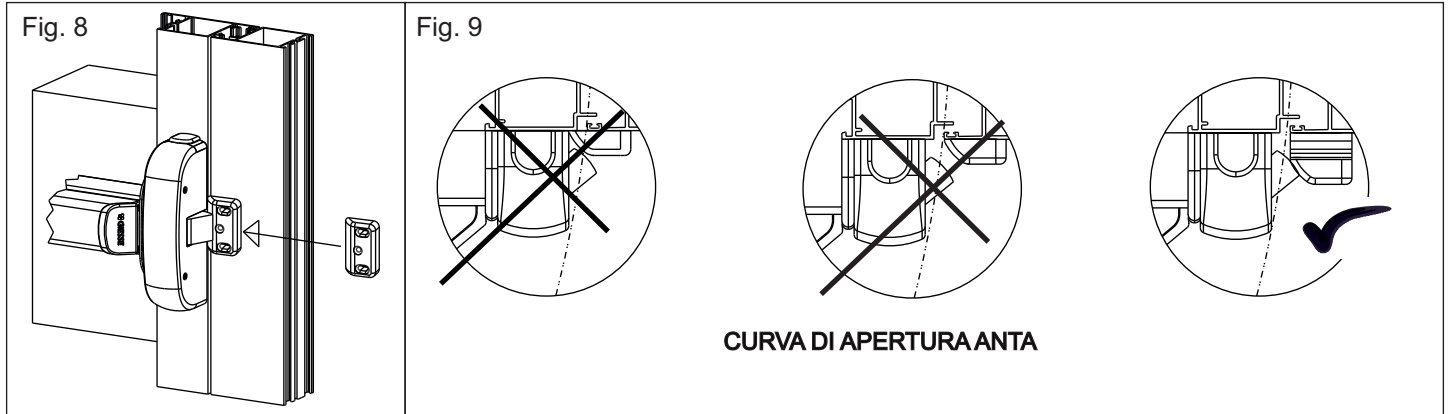

 8) Installazione incontro taglia fuoco (vedi fig. 10, 11, 12):

- a) appoggiare l'incontro al profilo telaio ed avvicinarlo in prossimità dello scrocco
- b) accertarsi che l'incontro sia in contatto con lo scrocco e che, premendo la barra, l'anta si apra senza interferire con l'incontro. In caso di interferenza e di mancato contatto riposizionare l'incontro utilizzando gli spessori forniti in confezione, fino a trovare il corretto posizionamento
- c) eseguire i due fori  $\varnothing 4,2 + \varnothing 4,5$  per il fissaggio delle viti
- d) serrare l'incontro e gli eventuali spessori con le due viti M4 fornite in dotazione al prodotto
- e) verificare la corretta apertura dell'anta premendo a fondo la barra.

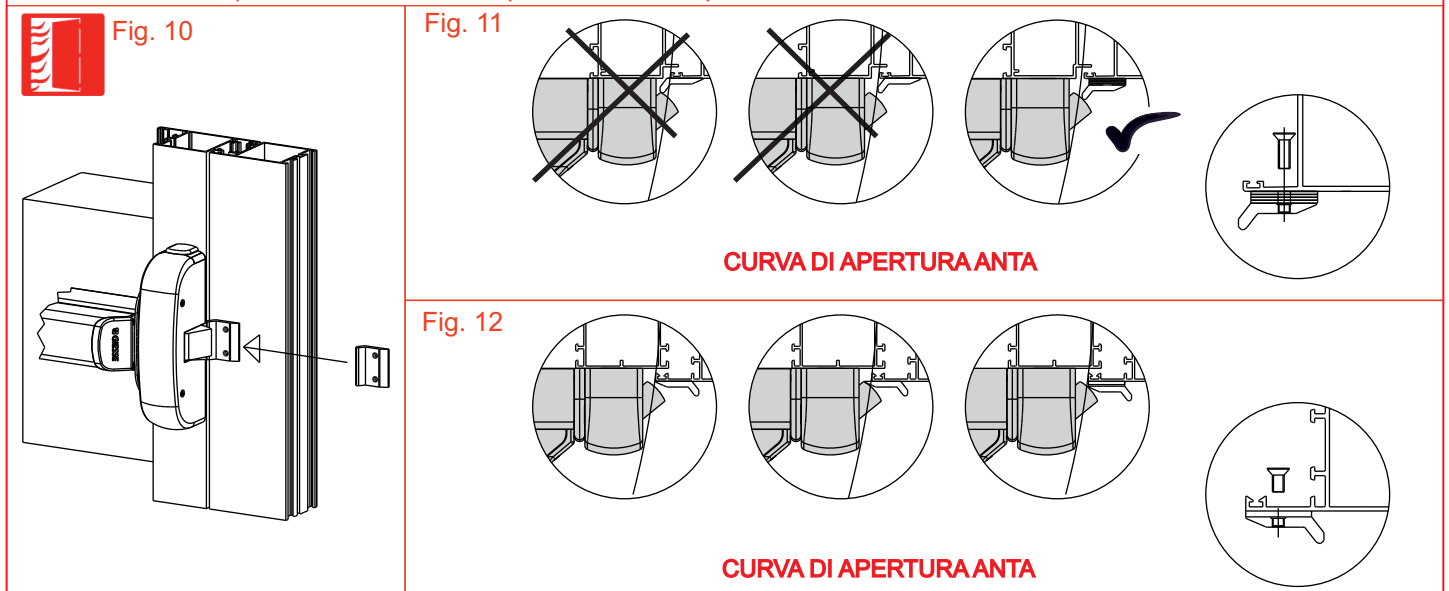

### RACCOMANDAZIONI PER LA MANUTENZIONE

Si raccomanda agli occupanti o ai loro rappresentanti autorizzati, di eseguire i seguenti controlli di manutenzione almeno una volta al mese:

- 1 - Controllare ed azionare il maniglione antipanico assicurandosi che tutti i componenti siano in soddisfacenti condizioni di funzionamento. In particolare controllare che le viti di fissaggio siano ben serrate.
- 2 - Controllare che l'incontro o gli incontri siano liberi da ostruzioni e ben solidali al telaio
- 3 - Controllare che le superfici di contatto degli scrocci e degli incontri siano ben lubrificate. Se necessario lubrificare come indicato al punto 10 delle raccomandazioni per l'installazione ed il montaggio.
- 4 - Registrare l'avvenuto controllo sul libretto "Registro di manutenzione".



Dimensione consigliata.  
Tenere conto della dimensione del montante e della larghezza dell'anta



Filo del Telaio o dell'Anta secondaria

Anta Primaria

Vp

Anta Secondaria

Vs

8

51

Asse TT - consigliato a 1115±4 mm dal pavimento

Foratura per comando esterno

Foratura da realizzare per gli articoli comando esterno  
**ATTENZIONE** Foro solo dal lato esterno

**A** Foro  $\varnothing 3$  - Da eseguire quando non è possibile realizzare entrambi i fori laterali



## FITTING AND MAINTENANCE INSTRUCTIONS FOR "GIESSE" AP002/AP002 F SERIES EMERGENCY OPENERS, FOR TRANSFER TO USER

A copy of the Declaration of Performance (DoP) of the product is available on GIESSE website ([www.giesse.it](http://www.giesse.it)).

**IMPORTANT!** The technical characteristics of this product are of fundamental importance for personal safety.

It is strictly forbidden to make any modifications to this product other than those described in these instructions.

Use of these emergency openers is restricted, referring to the rule EN1125:2008, to applications satisfying the following conditions:

MAXIMUM WEIGHT OF DOOR	MAXIMUM HEIGHT OF DOOR	MAXIMUM WIDTH OF DOOR	OPERATING TEMPERATURE RANGE
250 Kg	2500 mm	1300 mm	-10°C/+60°C

The above limits are derived from **EN1125** standard. If the door exceeds any of these limits, the emergency opener no longer comply with the requirements of the aforementioned standard and cannot therefore be certified as conforming to the necessary directive.

For doors with height superior than 2500 mm and up to 3400 mm, and width superior than 1300 mm and up to 1500 mm, even if not contemplated in the rule application field, GIESSE guarantees the product correct functionality.

This product is ambidextrous and can be fitted on left or right hand doors.

The effective length of the operating bar, "X", must be as near as possible equal to the effective width of the door, "Y", on which the emergency opener is to be installed, and must never be less than 60% of effective door width.

Distance "Z" must likewise never exceed 150 mm.

This emergency opener is not suitable for fitting to double acting (swing) doors that have no rabbet and can therefore open either way.

### GS AP002

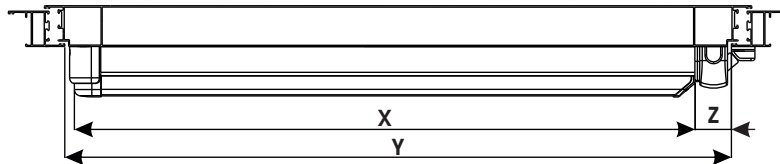

#### PRODUCT CONFORMITY

**CE** CERTIFICATE OF CONFORMITY ACCORDING TO CONSTRUCTION PRODUCTS DIRECTIVE 89/106/CEE

**"AP002" emergency opening device with push bar for use on standard doors.**

**Class: Grade 0. Not suitable for use with fire doors.**

	<b>GIESSE</b> Via Tubertini, 1 40054 Budrio, Bologna Italy
0425-1645	05
EN 1125:2008	3 7 7 0 1 4 2 2 B A

The CE Conformity Certificate of GS AP002 and the Declaration of Conformity in comply with the standard EN 1125:2008 are available on the website [www.giesse.it](http://www.giesse.it)

The product is suitable for the use on escape doors



### GS AP002 F

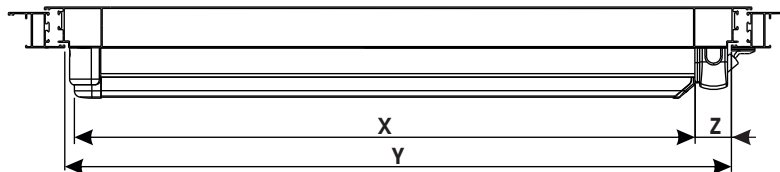

#### PRODUCT CONFORMITY

**CE** CERTIFICATE OF CONFORMITY ACCORDING TO CONSTRUCTION PRODUCTS DIRECTIVE 89/106/CEE

**"AP002 F" emergency opening device with push bar for use on standard doors.**

**Class: Grade B. Suitable for use with fire doors.**

	<b>GIESSE</b> Via Tubertini, 1 40054 Budrio, Bologna Italy
0425-1646	05
EN 1125:2008	3 7 7 B 1 4 2 2 B A

The CE Conformity Certificate of GS AP002 F and the Declaration of Conformity in comply with the standard EN 1125:2008 are available on the website [www.giesse.it](http://www.giesse.it)

The product is suitable for the use on escape doors

**ASSEMBLY AND INSTALLATION INSTRUCTIONS**

- 1 - Emergency openers manufactured in conformity to **EN1125** provide a high degree of personal security as well as reasonable security for property, provided they are installed in doors and frames that are in good condition. Check first that the door is properly installed and that there are no obstacles to it opening and shutting freely.
- 2 - Check carefully that the seals fitted to the finished door will not prevent the emergency opener from functioning correctly.
- 3 - Before fitting an emergency opener to a fire or smoke door, make sure that the product is indeed suitable for use with fire or smoke doors.
- 4 - If two emergency openers are to be fitted to double doors with rabbet frames, it is important to check that each door opens freely when its emergency opener is operated, and that both doors open freely when both emergency openers are operated simultaneously.
- 5 - **Follow the assembly instructions scrupulously throughout the installation process. The assembly and installation instructions must be handed over to the user on completion of the installation.**
- 6 - Closing devices and frame plates must be installed in such a way that they engage each other securely. Make sure that when the closing devices are retracted, they do not protrude and prevent the door swinging freely.
- 7 - If emergency openers are to be fitted to double doors with rabbet frames and automatic closing devices, a closing sequence control device conforming to **EN1158** standard must be installed to ensure that the doors close in the correct sequence.
- 8 - If a door's closing device is used to return the door to its closed position, make sure that it can be easily operated by children, elderly and infirm persons.
- 9 - All the strikers provided must be installed to ensure conformity to **EN1125** standards.
- 10 - Lubricate the spring latch and striker contact surfaces with grease that is suitably formulated for the prevailing operating temperatures.

**WARNING! To ensure the correct functioning of the emergency opener and to avoid invalidating the CE certification, use only the original accessories listed in this instruction booklet.**

## GS AP002

- 07410
- 07411
- 07412

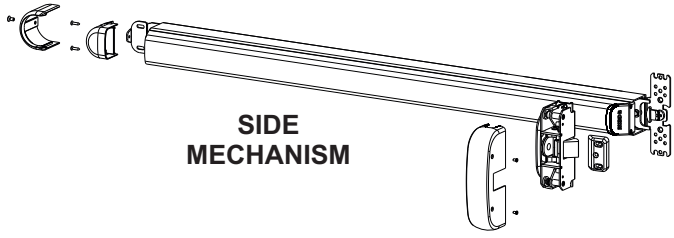

**SIDE MECHANISM**

- 07835N
- 07836N

- 07837N
- 07838N

**TOP/BOTTOM MECHANISM**

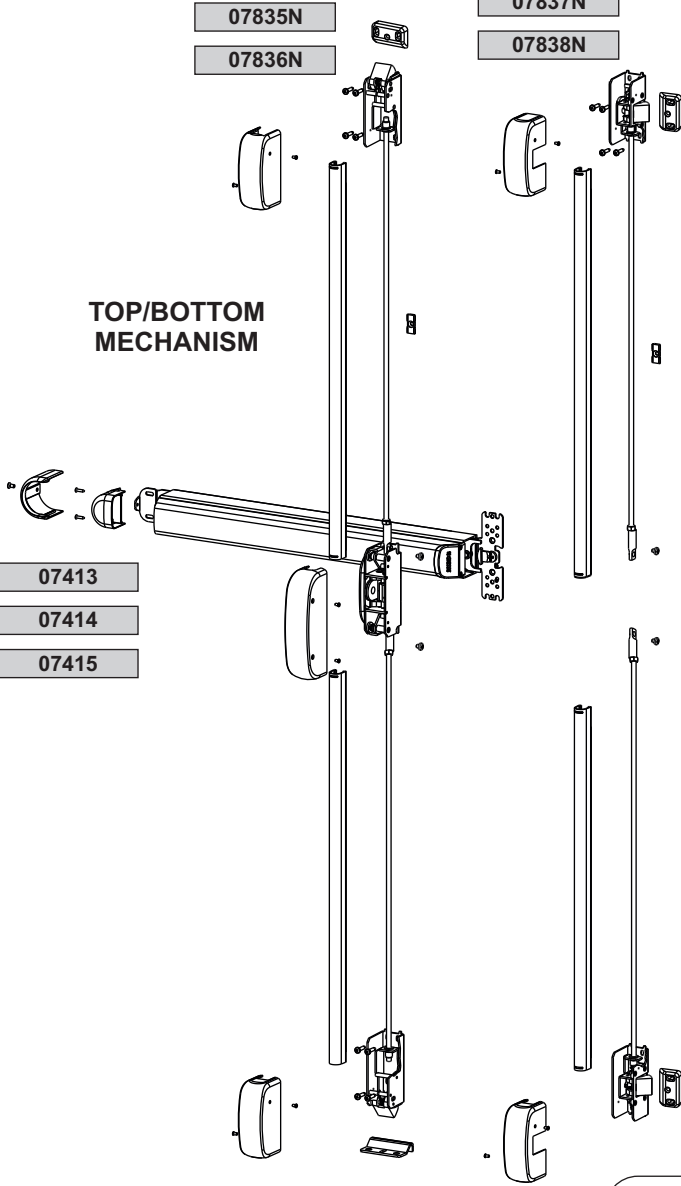

- 07413
- 07414
- 07415

- 07835N
- 07836N

- 07837N
- 07838N

**MODULAR MECHANISM**

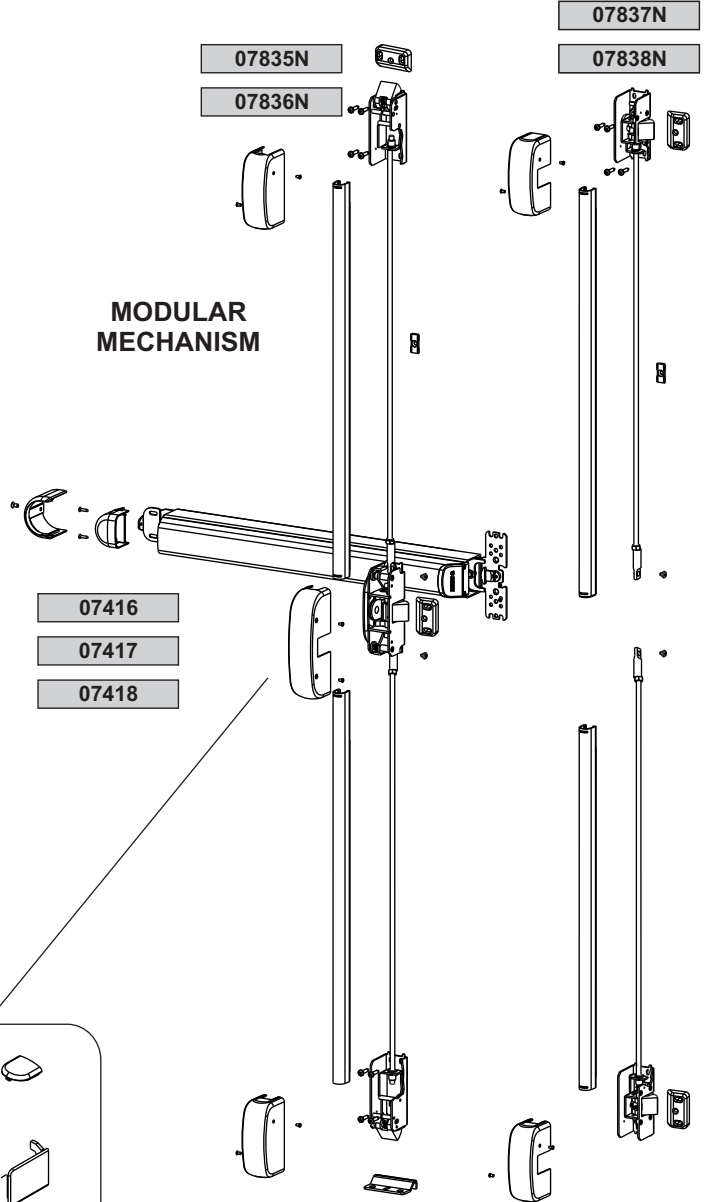

- 07416
- 07417
- 07418

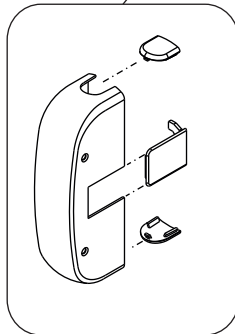

**07472**  
Side striker

Product code	Length [mm]
07410/07413/07416	840
07411/07414/07417	1170
07412/07415/07418	1300

Product code	Description
07835N	SHORT top/bottom latch KIT
07836N	LONG top/bottom latch KIT
07837N	SHORT side latch KIT
07838N	LONG side latch KIT

Product code	Description
07835N	SHORT top/bottom latch KIT
07836N	LONG top/bottom latch KIT
07837N	SHORT side latch KIT
07838N	LONG side latch KIT



## GS AP002 F

07420

07421

07422

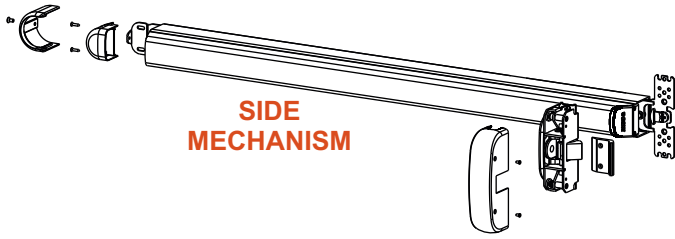

**SIDE MECHANISM**

07315

07316

07317

07318

**TOP/BOTTOM MECHANISM**

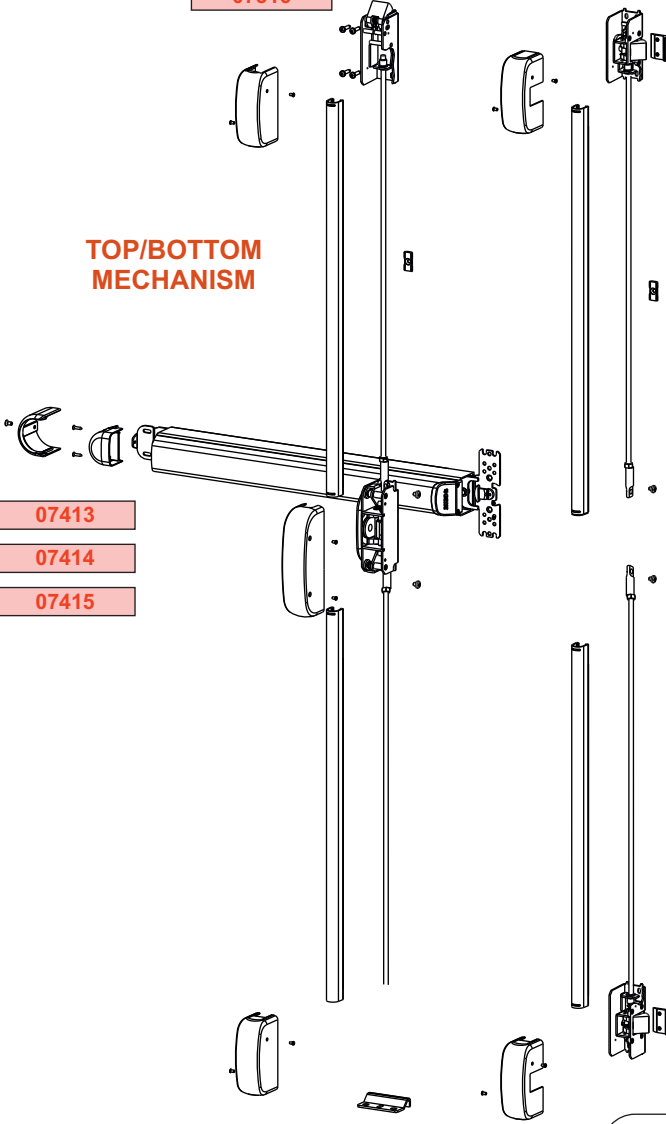

07413

07414

07415

**MODULAR MECHANISM**

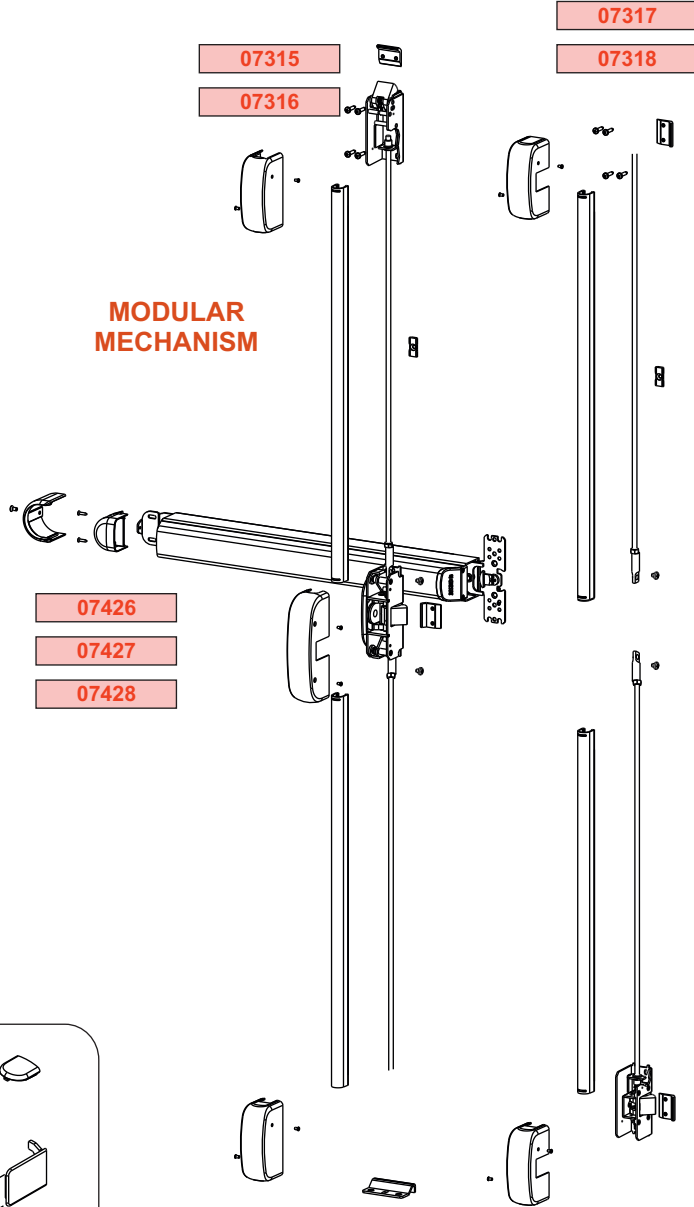

07317

07318

07315

07316

07426

07427

07428

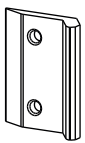
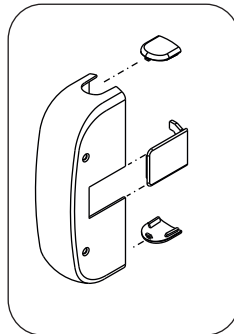

**07470N  
Side striker**

Product code	Description
07315	SHORT top/bottom latch KIT
07316	LONG top/bottom latch KIT
07317	SHORT side latch KIT
07318	LONG side latch KIT

Product code	Length [mm]
07420/07413/07426	840
07421/07414/07427	1170
07422/07415/07428	1300

Product code	Description
07315	SHORT top/bottom latch KIT
07316	LONG top/bottom latch KIT
07317	SHORT side latch KIT
07318	LONG side latch KIT

## PREPARATION AND CHECKS PRIOR TO INSTALLATION

### PREPARATION

- 1) With the door closed, mark a horizontal axis "T-T" at a distance of recommended from the finished floor (fig. 1). This height is recommended in order to avoid cutting the casing of the lower rod when fitting the additional lock points.
- 2) Carefully fix, on the door, the templates given on page 8 (fig. 1), centering them with respect to the axis "T-T".

In case of single door:

- a) the template of the mechanism must be centered with respect to the axis Vp (fig. 1).

In case of double door:

- b) for the main wing refer to the operations given in points a).
- c) for the secondary wing, position the template relevant to the axis "T-T" at a distance of 51 mm from the edge of the upright. The distance of 51mm is a recommended value. The installer can establish a different distance according to the type of profile used and the size of the secondary wing.

Fig. 1

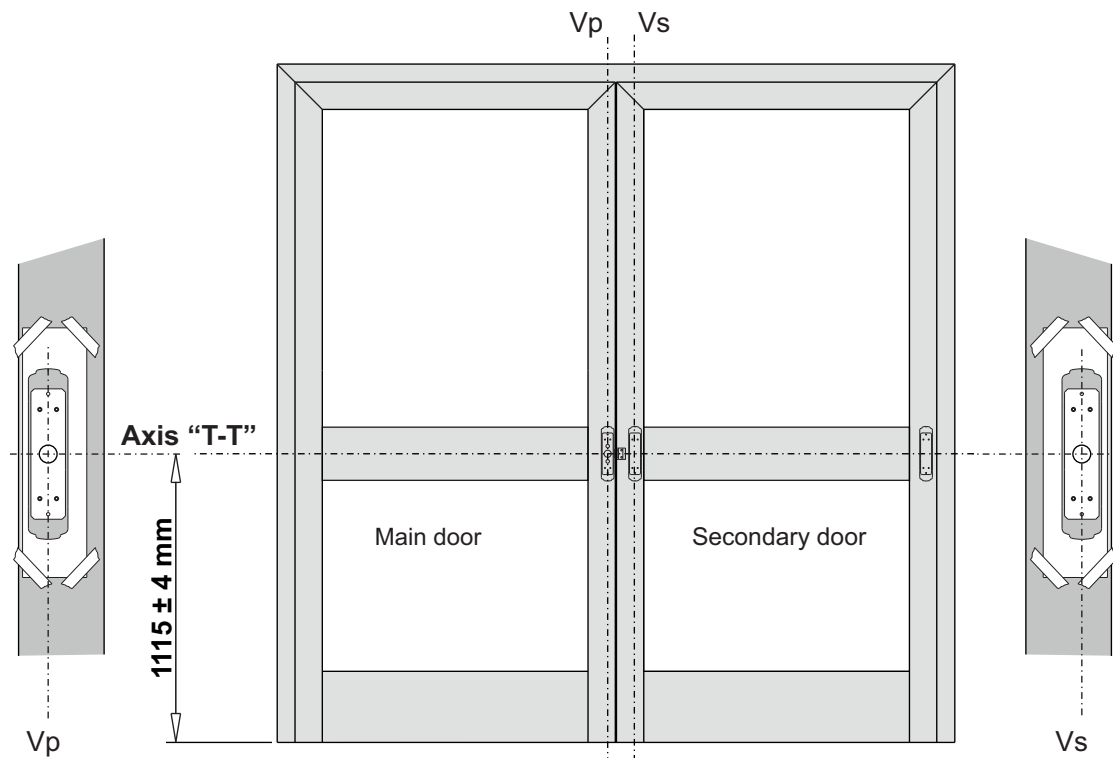

- 3) Install the mechanisms on the door as follows:

in case of single door, carry out the operations in point 3a)  
in case of double door, carry out the operations in points 3a) and 3b).

#### 3a) Installation of main wing mechanism

Emergency Opener **without External Control** (fig. 2)

- 4 Ø3 holes
- 1 Ø20 holes

Emergency Opener **combined with External Control** (fig. 3)

- 4 Ø3 holes
- 2 Ø10 through holes
- 1 Ø20 through hole
- 1 Ø8,5 hole (in outside of door only)

#### 3b) Installation of secondary wing mechanism (fig. 4)

- 4 Ø3 holes
- 1 Ø20 holes

### Important

If the shape of some profiles does not allow 2 of the 4 Ø3 holes to be made, make holes A of Ø3, as indicated on the template, and use self-tapping flathead screws for fixing.

**At least 4 screws are always necessary for correct fixing of the mechanisms.**

Fig. 2

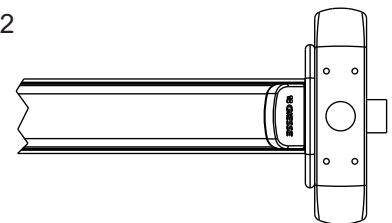

Fig. 3

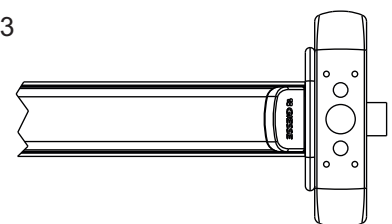
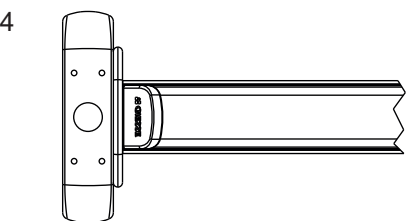

Fig. 4





4) Bar cutting length (fig. 5):

The total length of the bar (**X**) must be as close as possible to the useful width (**Y**) of the door; in any case never less than 60%.

- establish the value **M** to be cut
- remove the rear cover, undoing the M4x8 screw
- remove the rear cap, undoing the special screws and pull out the bar by releasing it from the rear and front levers
- loosen the grub screws of the rear support and remove it from the base
- cut the established length **M** from the bar and base

After cutting, eliminate any burrs that could prevent insertion of the bar in the front and rear lever assemblies

- reposition the bar, making sure to engage it in the front and rear lever assemblies
- reposition the rear support and tighten the fixing grub screws

When length **M > 200 mm** proceed as follows (fig. 6):

- repeat steps a,b,c,d
- loosen the grub screw fixing the connection rod to the front lever assembly
- loosen the rear the lever assembly fixing screws
- remove the rear lever assembly from the base together with the connection rod
- cut length **M** from the bar and base and cut length **M - 200** from the connection rod
- refit the rear lever assembly together with the connection rod in the base and tighten the fixing grub screws
- repeat the steps described in points f, g.

After cutting, eliminate any burrs that may prevent insertion of the bar in the brackets.

Fig. 5

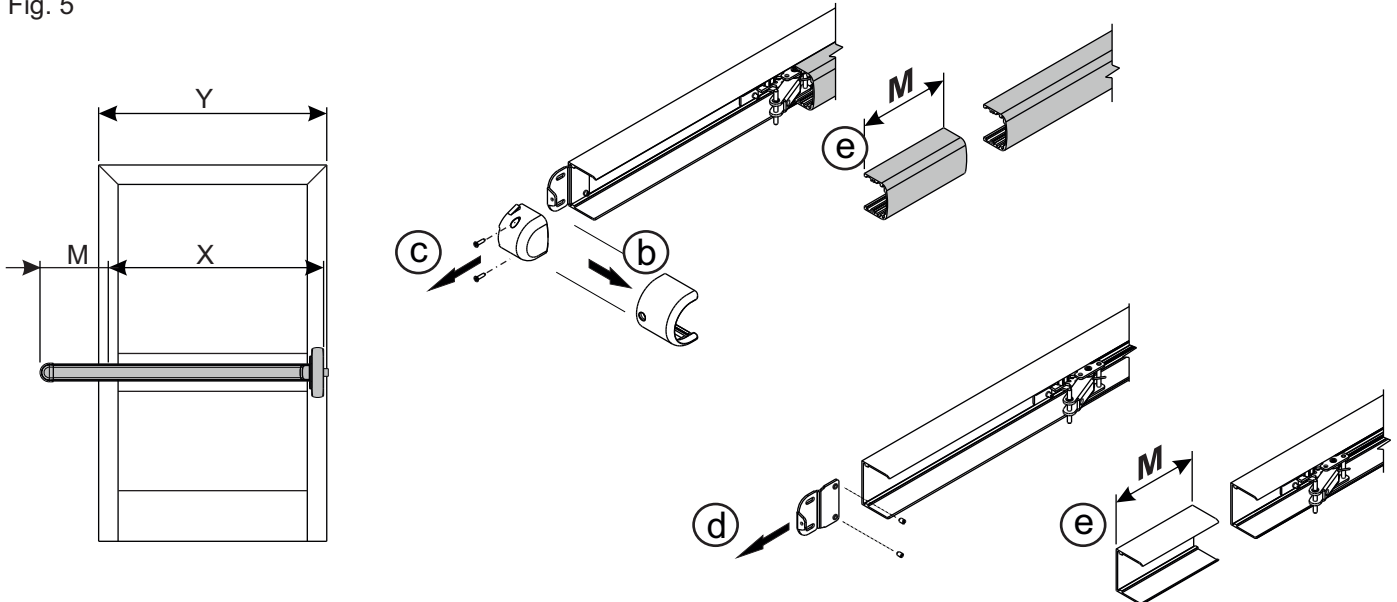
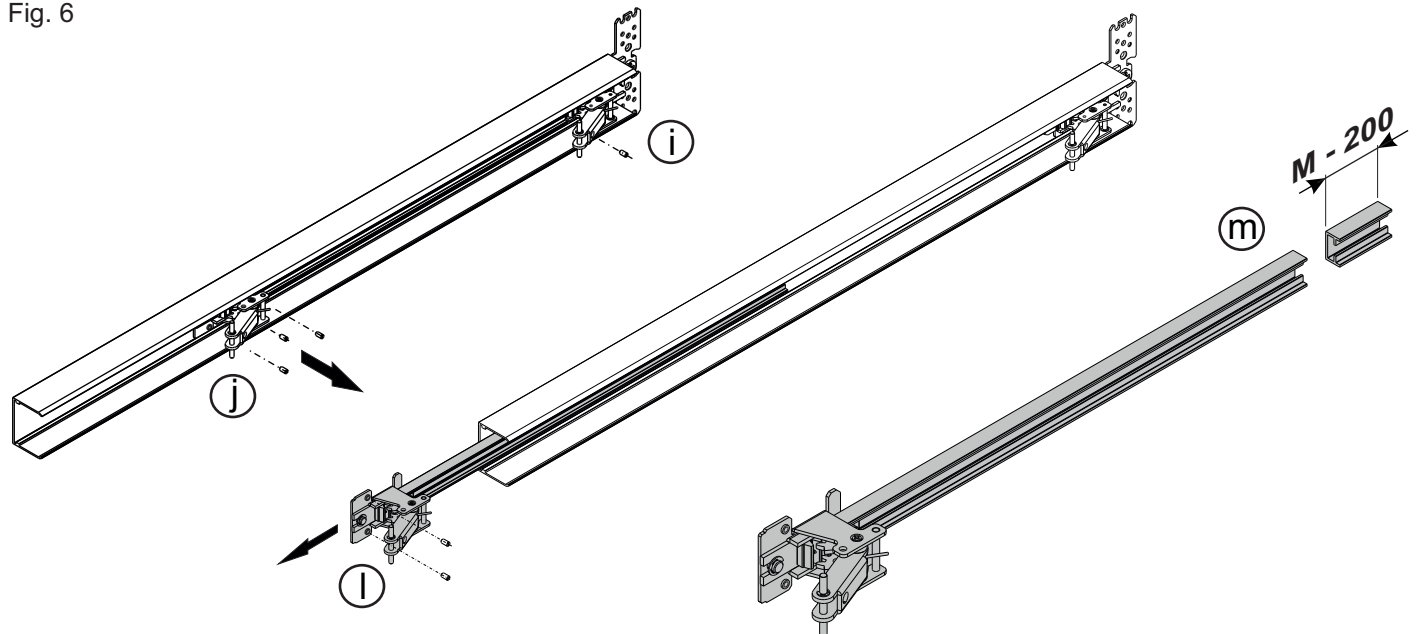

Fig. 6



## INSTALLATION

### 5) Installation of emergency **opener without external control**:

a) Apply the main mechanism with spring latch on the door profile and fix it with 4 Ø3,9 self-tapping screws.

To eliminate the side spring latch from the modular mechanism insert the cap (Z) between the spacer plate and the mechanism before tightening the screws.



To eliminate the side spring latch from the modular mechanism insert the cap (Z) between the spacer plate and the mechanism before tightening the screws.

b) make two Ø3 holes at the two slots in the rear support, maintaining the reference to the horizontal axis "T-T", and fix the rear support with two Ø3.9 screws

c) refit the rear push-button cap on the bar and refit the rear cover on the support

d) fit the cover on the mechanism and secure it with the screws

e) tighten the screws of the round connection shim.

### 6) Installation of emergency **opener combined with External Control**:

a) Join the external control and the plate supplied using the M5 metric screws in the pack

b) Apply the mechanism with the spring latch on the door profile and fix it with 4 Ø3,9 self-tapping screws.

c) carry out the steps described in points b) to e)

d) for installation of the External Control, refer to the relevant instruction sheet in the pack.

Fig. 7

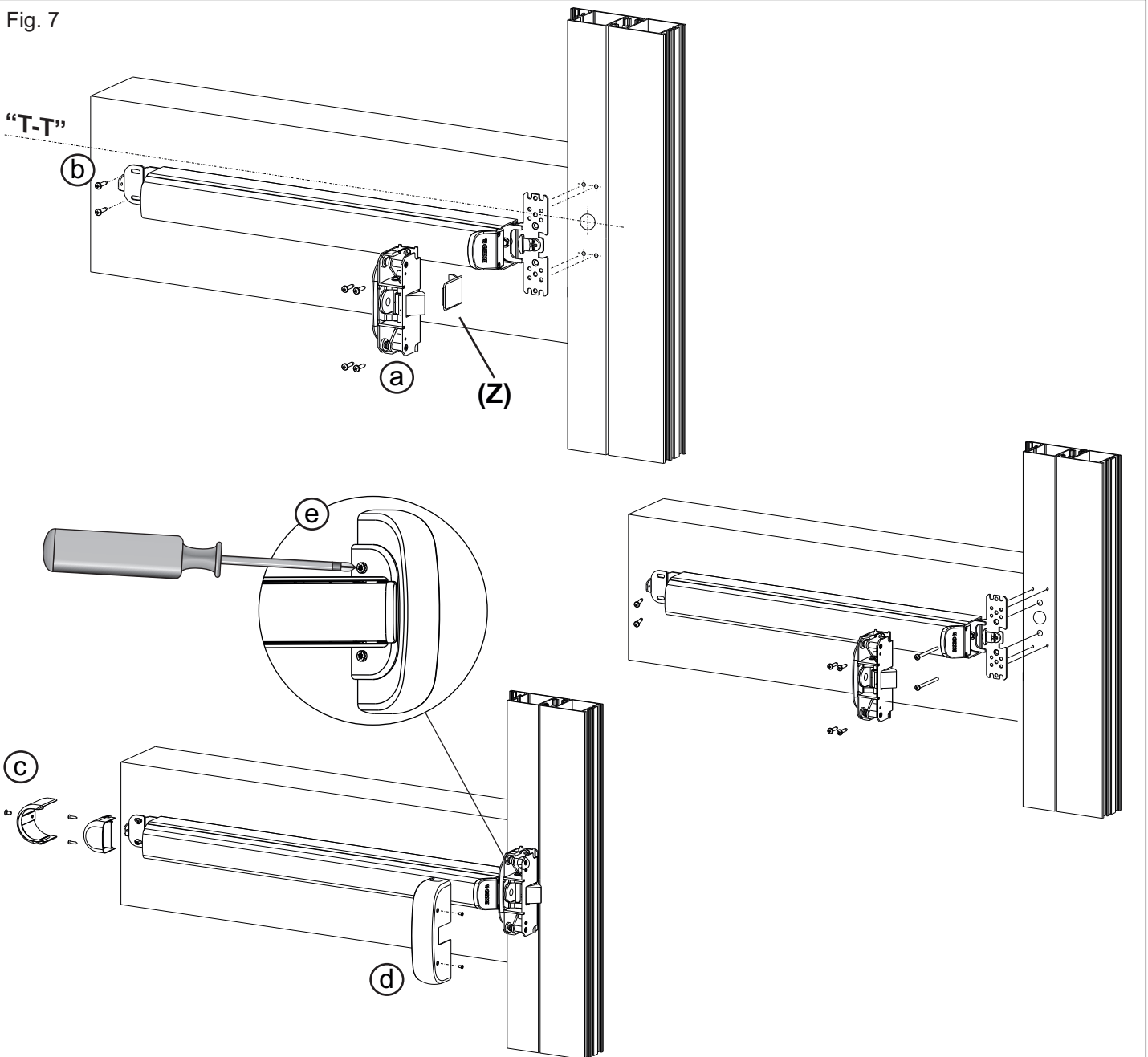

7) Striker installation (fig.8, 9):

- a) place the striker against the frame profile and bring it near the spring latch
- b) make sure the striker is in contact with the spring latch and that the door opens without interfering with the striker when the bar is pressed. In case of interference or no contact, reposition the striker, using the shims supplied in the pack, until finding the correct position
- c) make 2 Ø3.2 side holes using the striker as a template
- d) secure the striker and possible shims with 2 Ø3.9 self-tapping screws supplied with the product
- e) adjust the position of the striker to obtain correct compression of the door seals
- f) make the Ø3.2 middle hole (using the striker as a template) and secure with the third Ø3.9 self-tapping screw
- g) press the bar all the way and check correct opening of the door.

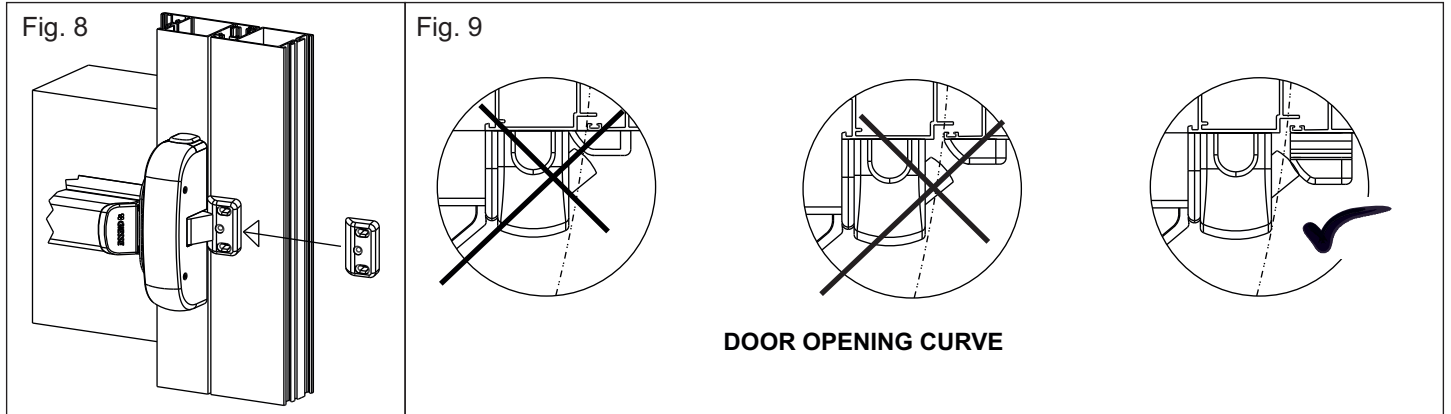

8 - Fire barrier striker installation:

- a) place the striker on the frame profile and bring it near the spring latch (fig. 12).
- b) make sure the striker is in contact with the spring latch and that the door opens without interfering with the striker when the bar is pressed. In case of interference or no contact, reposition the striker, using the shims supplied in the pack, until finding the correct position (fig. 13, 14).
- c) make 2 Ø4.2+Ø4.5 side holes for the fixing screws.
- d) secure the striker and possible shims with the 2 M4 screws supplied with the product.
- e) press the bar all the way and check correct opening of the door.

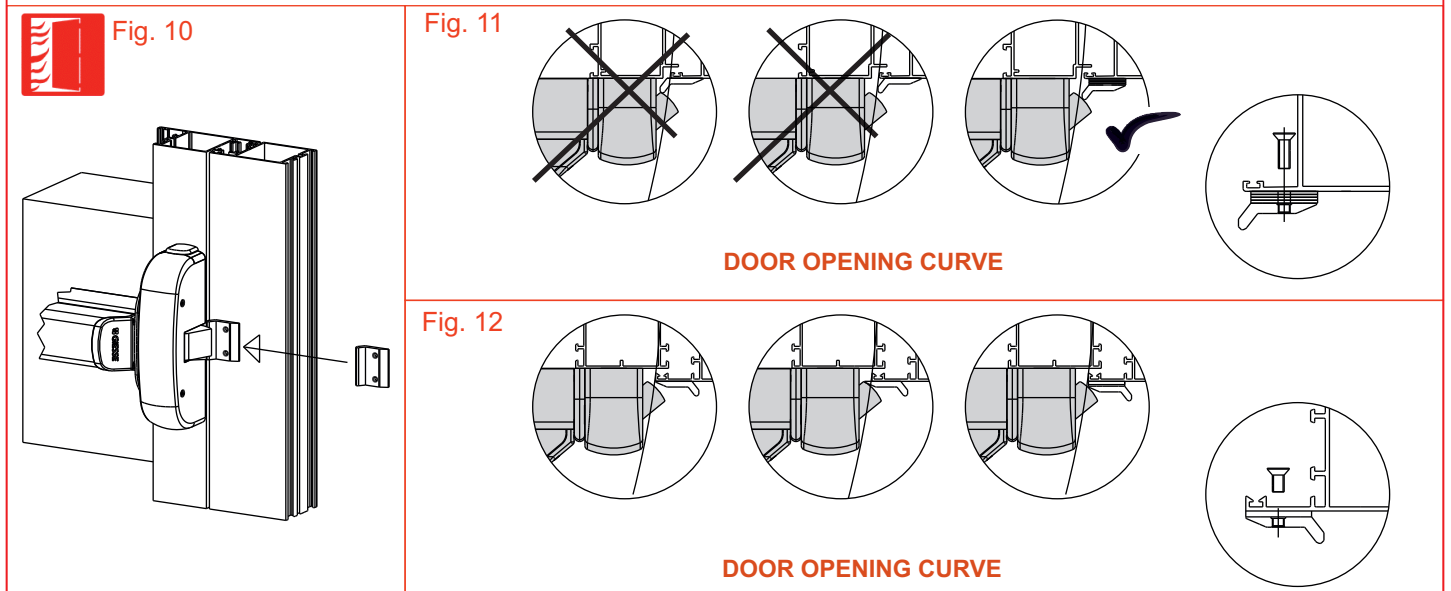

## MAINTENANCE INSTRUCTIONS

Building occupiers or their representatives must perform the following maintenance checks at least once a month.

- 1) - Operate the emergency opener and make sure that all its component parts are fully functional. Check that all fixing screws are tight.
- 2) - Check that all strikers are unobstructed and securely fixed to the frame.
- 3) - Check that the spring latch and striker contact surfaces are adequately lubricated. If necessary, grease them as instructed in point 10 of the assembly and installation instructions.
- 4) - Record the checks in the "Maintenance Records".

Recommended distance  
Bear in mind the size of the upright and the width of the door



Edge of frame or secondary door

Main door

Secondary door

Vp

Vs

8

51

TT Axis – recommended height **1115±4** mm from floor

Through hole for external control

Hole to drill for articles external control  
**IMPORTANT!** Drill hole in outside of door only!

**(A)** Ø 3 hole – Drill when not possible to drill both side holes



## INSTRUCCIONES DE MONTAJE Y MANTENIMIENTO DE LOS CIERRES ANTIPÁNICO "GIESSE" AP002/AP002 F PARA ENTREGAR AL USUARIO

Una copia de la Declaración de rendimiento (DoP) del producto está disponible en la página web GIESSE ([www.giesse.it](http://www.giesse.it)).

**IMPORTANTE:** Las características de este producto tienen una importancia fundamental para la seguridad de las personas. No está permitido aportar al producto modificaciones diferentes de las descritas en estas instrucciones.

El campo de aplicación de estos cierres antipánico, en referencia a la normativa EN1125:2008, se limita a las siguientes condiciones:

PESO MÁXIMO DE LA PUERTA	ALTURA MÁXIMA DE LA PUERTA	ANCHURA MÁXIMA DE LA PUERTA	TEMPERATURA LÍMITE DE FUNCIONAMIENTO
250 Kg	2500 mm	1300 mm	-10°C/+60°C

Los límites indicados derivan de la norma **EN1125**. Si la puerta supera uno o varios de estos límites, los cierres antipánico quedan fuera del campo de aplicación según la norma y no es posible certificar su conformidad.

Para puertas con una altura superior a 2500 mm hasta un máximo de 3400 mm y con un ancho de 1300 mm hasta un máximo de 1500 mm, GIESSE garantiza la adecuada funcionalidad del producto, aunque estas medidas no estén contempladas en el ámbito de aplicación de la norma.

El artículo es ambidiestro, es decir que se puede aplicar en puertas de mano derecha o izquierda.

La longitud eficaz de la barra de accionamiento, cota "X", debe coincidir en lo posible con la anchura eficaz de la puerta, cota "Y", a la cual está destinado el cierre antipánico; la longitud de la barra nunca debería ser menos del 60% de la anchura de la puerta. La cota "Z" no debe superar los 150 mm.

Los cierres antipánico no son adecuados para puertas de doble acción (vaivén), sin batiente y con apertura en ambas direcciones.

### GS AP002

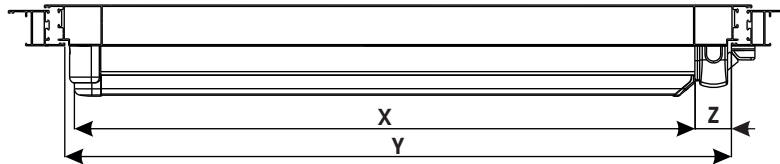

### IDONEIDAD DE LOS PRODUCTOS

CERTIFICACIÓN DE CONFORMIDAD SEGÚN LA DIRECTIVA DE PRODUCTOS PARA LA CONSTRUCCIÓN 89/106/CEE

**Dispositivo de cierre antipánico con barra de empuje serie "AP002" para uso en puertas estándar.**  
**Clasificación: Grado 0. No adecuado para el uso en puertas cortafuego**

	<b>GIESSE</b> Via Tubertini, 1 40054 Budrio, Bologna Italy
0425-1645	05
EN 1125:2008	3 7 7 0 1 4 2 2 B A

El Certificado de Conformidad de GS AP002 según el marcado CE y la Declaración de Conformidad respecto a la normativa EN 1125:2008 está disponible en el sitio [www.giesse.it](http://www.giesse.it)

El producto es idóneo para el uso en puertas situadas en vías de evacuación



### GS AP002 F

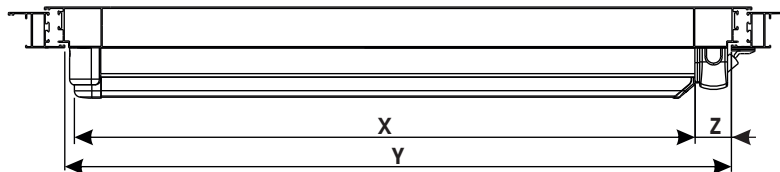

### IDONEIDAD DE LOS PRODUCTOS

CERTIFICACIÓN DE CONFORMIDAD SEGÚN LA DIRECTIVA DE PRODUCTOS PARA LA CONSTRUCCIÓN 89/106/CEE

**Dispositivo de cierre antipánico con barra de empuje serie "AP002 F" para uso en puertas estándar.**  
**Clasificación: Grado B. Adecuado para el uso en puertas cortafuego**

	<b>GIESSE</b> Via Tubertini, 1 40054 Budrio, Bologna Italy
0425-1646	05
EN 1125:2008	3 7 7 B 1 4 2 2 B A

El Certificado de Conformidad de GS AP002F según el marcado CE y la Declaración de Conformidad respecto a la normativa EN 1125:2008 está disponible en el sitio [www.giesse.it](http://www.giesse.it)

El producto es idóneo para el uso en puertas situadas en vías de evacuación

**RECOMENDACIONES PARA LA INSTALACIÓN Y EL MONTAJE**

1 - Los cierres antipánico están fabricados en conformidad con la norma EN1125; garantizan un elevado grado de seguridad a las personas y a los materiales, siempre que estén instalados en puertas y marcos en buenas condiciones. Comprobar que las puertas estén montadas correctamente y el movimiento no esté obstaculizado.

2 - Las juntas colocadas sobre la puerta completa no deben obstaculizar el funcionamiento del cierre antipánico.

3 - Antes de montar el cierre antipánico en una puerta cortafuego/antihumo se debería comprobar que los productos que se montan sean adecuados para el uso en puertas cortafuego/antihumo.

4 - En las puertas de dos hojas con batientes, cuando se instalan cierres antipánico en ambas hojas, es indispensable comprobar que cada una de las hojas se abra bien al accionar cada uno de los tiradores, y que ambas hojas se abran bien al accionar simultáneamente los dos tiradores.

**5 - Para la instalación hay que seguir detenidamente las instrucciones de montaje. El instalador debe entregar las instrucciones de montaje y mantenimiento al usuario.**

6 - Los elementos de cierre y las bocallaves se deben instalar de modo tal que la interacción entre los mismos resulte segura. La saliente de los elementos de cierre no debe impedir la libre rotación de la puerta cuando los elementos están retraídos.

7 - Cuando los cierres antipánico se montan en puertas de dos hojas con batiente y dispositivos de cierre automático, se debería montar un dispositivo de coordinación de la secuencia de cierre conforme a la norma EN1158 para asegurar la secuencia de cierre correcta de las puertas.

8 - Cuando se utiliza un dispositivo de cierre para llevar la puerta a la posición de cierre, se deben tomar las medidas necesarias para no crear dificultades en el uso de la puerta a los jóvenes, los ancianos y los enfermos.

9 - Todas las pletinas de conexión se deben instalar para asegurar la conformidad con la norma EN1125.

10 - Lubricar las superficies de contacto entre el picaporte de resorte y la pletina aplicando grasa con una temperatura de empleo adecuada a las condiciones de uso.

**ATENCIÓN: Para el funcionamiento correcto del cierre antipánico y para no comprometer la certificación CE hay que emplear exclusivamente los accesorios originales indicados en esta hoja de instrucciones.**



**GS AP002**

07410

07411

07412

**MECANISMO LATERAL**



07835N

07836N

07837N

07838N

**MECANISMO ALTO/BAJO**

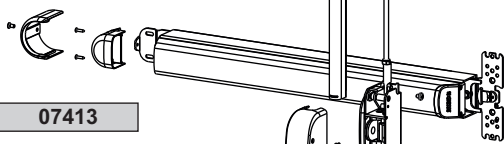

07413

07414

07415

**MECANISMO MODULAR**

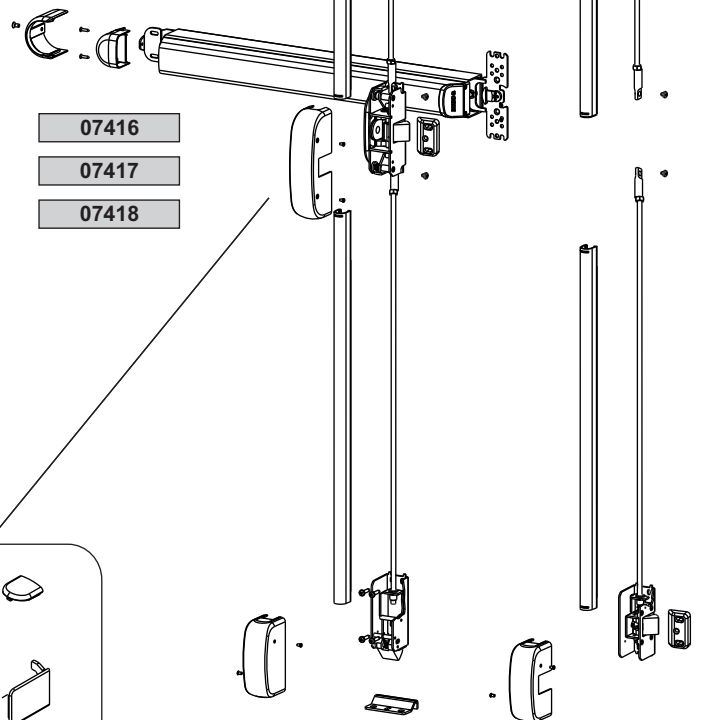

07837N

07838N

07835N

07836N

07416

07417

07418

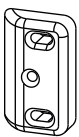

**07472**  
**Pletina lateral**

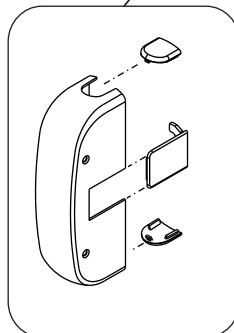

Código producto	Longitud [mm]
07410/07413/07416	840
07411/07414/07417	1170
07412/07415/07418	1300

Código producto	Descripción
07835N	KIT pestillos alto/bajo CORTO
07836N	KIT pestillos alto/bajo LARGO
07837N	KIT pestillos laterales CORTO
07838N	KIT pestillos laterales LARGO

Código producto	Descripción
07835N	KIT pestillos alto/bajo CORTO
07836N	KIT pestillos alto/bajo LARGO
07837N	KIT pestillos laterales CORTO
07838N	KIT pestillos laterales LARGO



**GS AP002 F**

07420

07421

07422

**MECANISMO LATERAL**

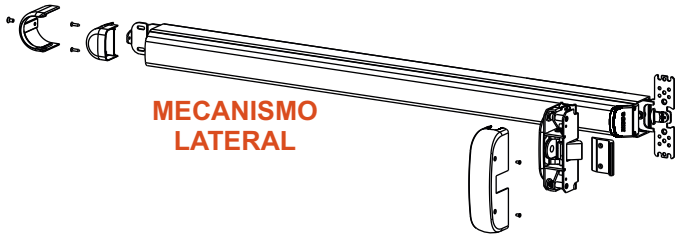

07315

07316

07317

07318

**MECANISMO ALTO/BAJO**

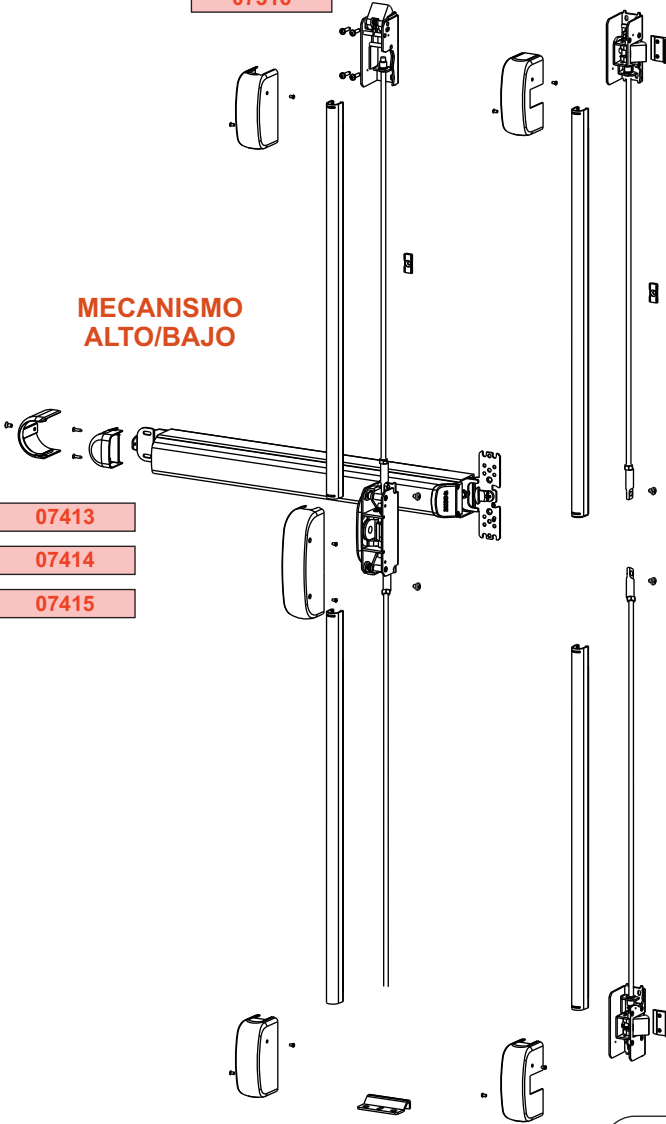

07413

07414

07415

**MECANISMO MODULAR**

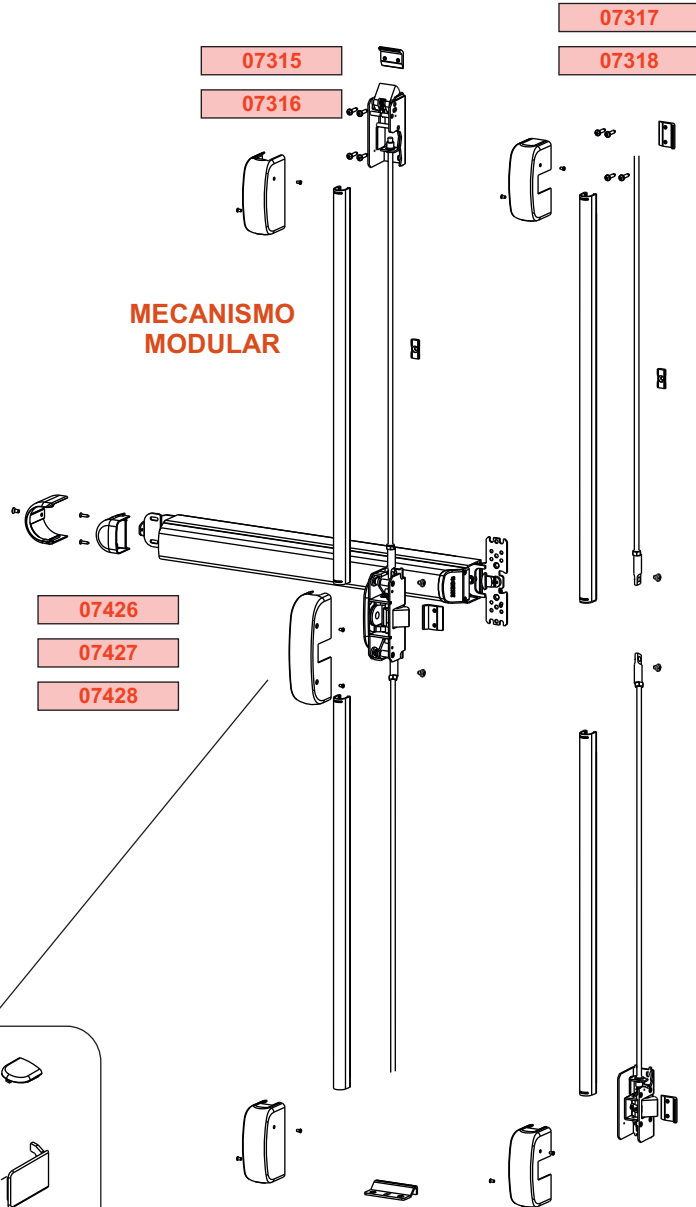

07317

07318

07315

07316

07426

07427

07428

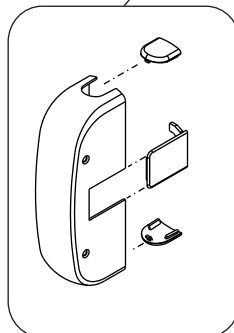

**07470N**  
**Pletina lateral**

Código producto	Longitud [mm]
07420/07413/07426	840
07421/07414/07427	1170
07422/07415/07428	1300

Código producto	Descripción
07315	KIT pestillos alto/bajo CORTO
07316	KIT pestillos alto/bajo LARGO
07317	KIT pestillos laterales CORTO
07318	KIT pestillos laterales LARGO

Código producto	Descripción
07315	KIT pestillos alto/bajo CORTO
07316	KIT pestillos alto/bajo LARGO
07317	KIT pestillos laterales CORTO
07318	KIT pestillos laterales LARGO

## MECANIZADOS Y VERIFICACIONES PARA LA INSTALACIÓN

### PREPARACIÓN

- 1) Trazar con la puerta cerrada un eje horizontal "T-T" a la altura aconsejada desde el piso (fig. 1). Se recomienda esta altura para evitar el corte del cárter de cobertura de la varilla inferior cuando se instalan puntos de cierre adicionales.
- 2) Fijar cuidadosamente sobre el cerramiento las plantillas de la pág. 8 (fig. 1), centrándolas con respecto al eje "T-T".

En caso de cerramiento de una hoja:

- a) la plantilla del mecanismo debe centrarse con respecto al eje Vp (fig. 1);

En caso de cerramiento de dos hojas:

- b) para la hoja principal, ver los puntos a)
- c) para la hoja secundaria, poner la plantilla sobre el eje "T-T" a 51 mm del borde del montante.

La distancia de 51 mm es un valor recomendado. El instalador puede definir otra distancia en función del tipo de perfil empleado y las dimensiones de la hoja secundaria.

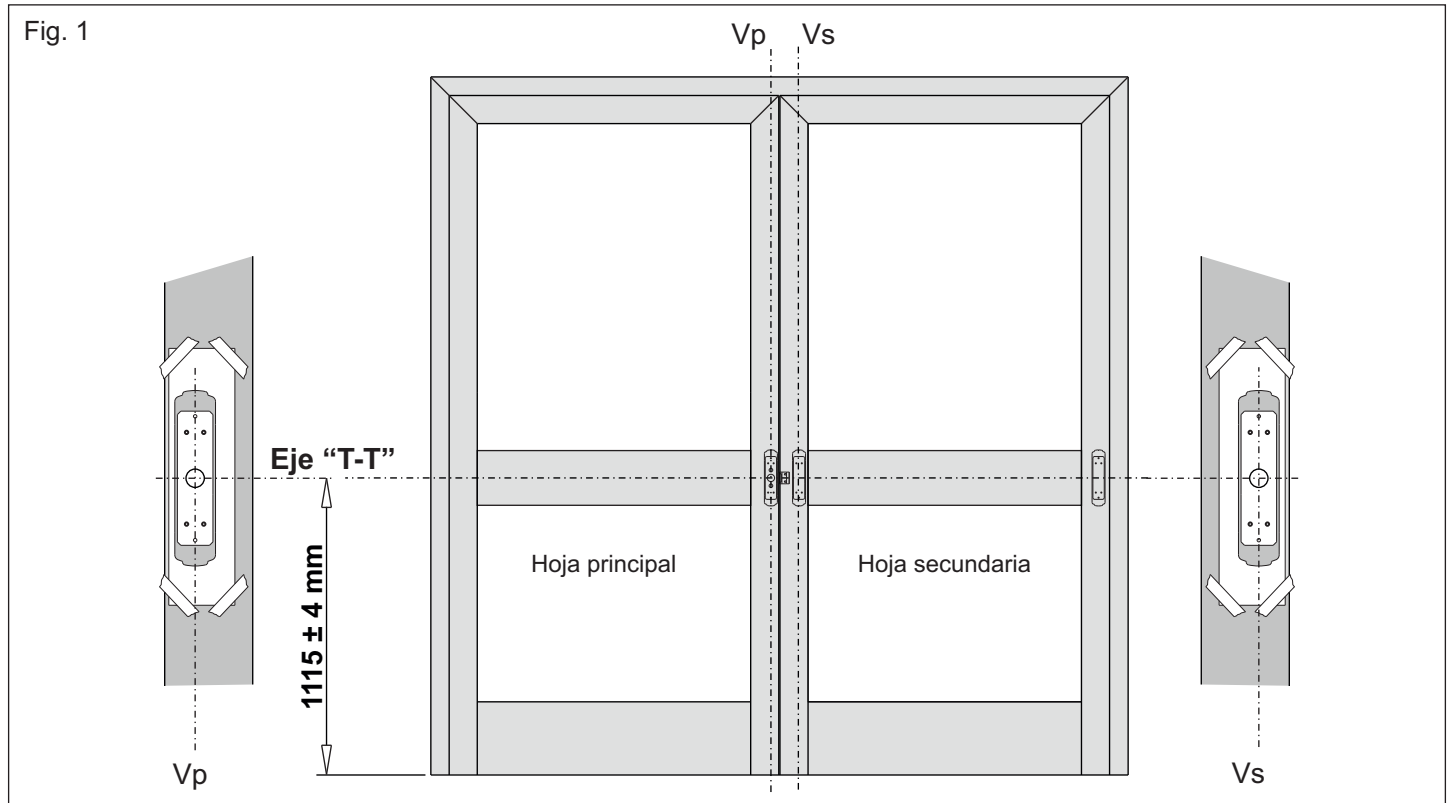

- 3) Instalar los mecanismos en el cerramiento de la siguiente manera:  
 en caso de hoja individual, ejecutar las operaciones del punto 3a);  
 en caso de hoja doble, ejecutar las operaciones de los puntos 3a) y 3b).

#### 3a) Instalación del mecanismo de la hoja principal

Tirador **sin mando externo** (fig. 2)

- 4 orificios Ø3
- 1 orificio Ø20

#### Tirador **con mando externo** (fig. 3)

- 4 orificios Ø3
- 2 orificios Ø10 pasantes
- 1 orificio Ø20 pasante
- 1 orificio Ø8,5 (sólo del lado externo a la hoja)

#### 3b) Instalación del mecanismo de la hoja secundaria (fig. 4)

- 4 orificios Ø3
- 1 orificio Ø20

### Atención

Si la conformación de algunos perfiles no permite ejecutar 2 de los 4 orificios Ø3, realizar los orificios A de Ø3 como indica la plantilla y utilizar tornillos autorroscantes de cabeza convexa plana para la fijación.

**Para la fijación correcta de los mecanismos se necesitan al menos 4**

Fig. 2

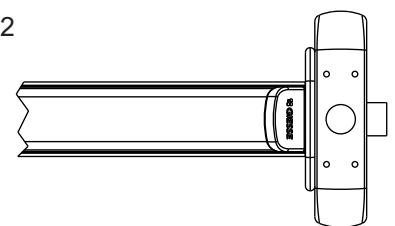

Fig. 3

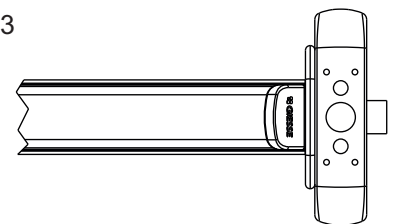
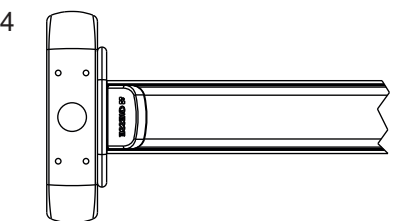

Fig. 4



4) Longitud de corte de la barra (fig. 5):

La longitud útil de la barra (**X**) deberá ser lo más próxima posible a la anchura útil (**Y**) de la puerta; en cualquier caso nunca menos del 60%.

- a) definir la cota **M** para cortar
- b) sacar el cárter posterior, destornillando el tornillo M4x8
- c) sacar el tapón posterior destornillando los tornillos y extraer la barra soltándola de las palancas posterior y delanteras
- d) aflojar los prisioneros de fijación del soporte posterior y sacarlo de la base
- e) cortar la barra y la base según la cota definida **M**

Terminada la fase de corte, eliminar eventuales rebabas que podrían impedir la inserción de la barra en los grupos de palancas

- f) ajustar la posición de la barra con cuidado para vincularla a los grupos de las palancas delanteras y posteriores
- g) ajustar la posición del soporte posterior y apretar los prisioneros de fijación

Cuando la cota **M > 200 mm**, hacer lo siguiente (fig. 6):

- h) repetir las fases a,b,c,d
- i) aflojar el prisionero de fijación de la varilla de conexión al grupo de palancas delantero
- j) aflojar los prisioneros de fijación del grupo de palancas posterior
- l) extraer de la base el grupo de palancas posterior junto con la varilla de conexión
- m) cortar la barra y la base según la cota definida **M** y cortar la varilla de conexión según la cota **M - 200**
- n) ajustar la posición del grupo de palancas posterior junto con la varilla de conexión en la base y apretar los prisioneros de fijación
- o) repetir las fases descritas en los puntos f, g.

Terminada la fase de corte, eliminar eventuales rebabas que podrían impedir la inserción de la barra en los estribos

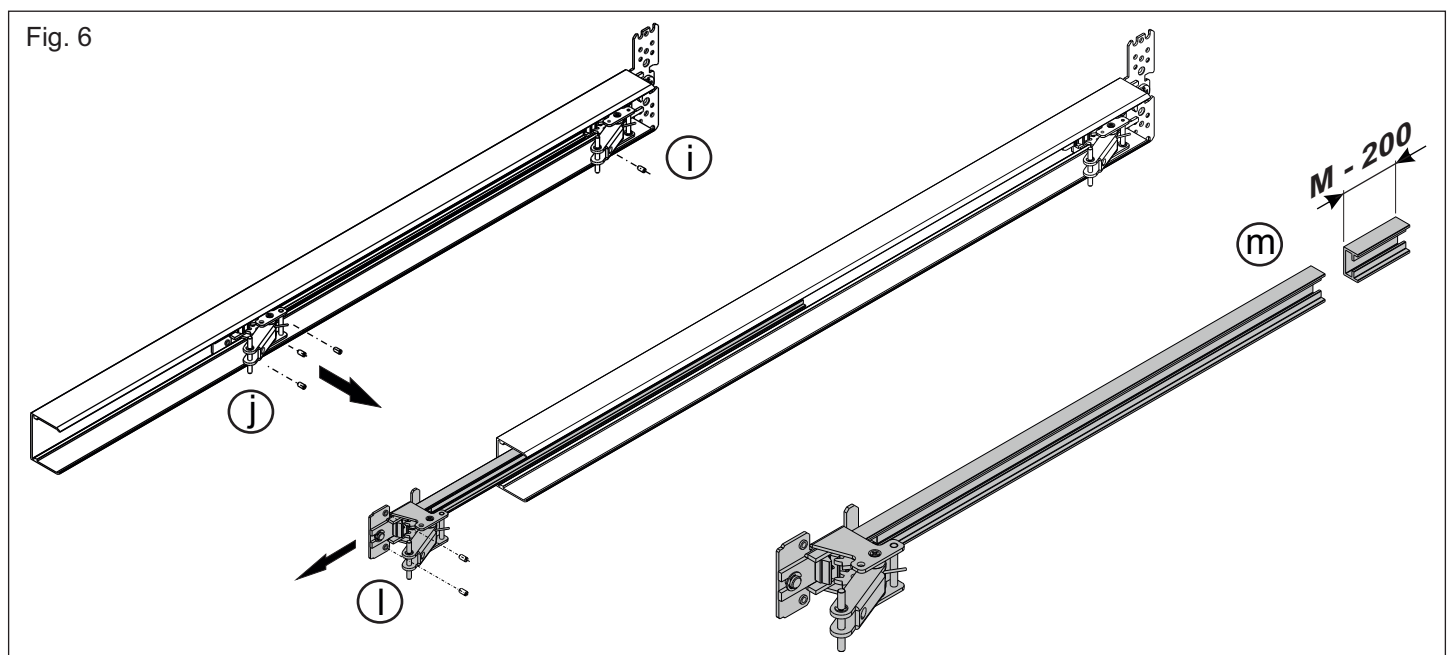
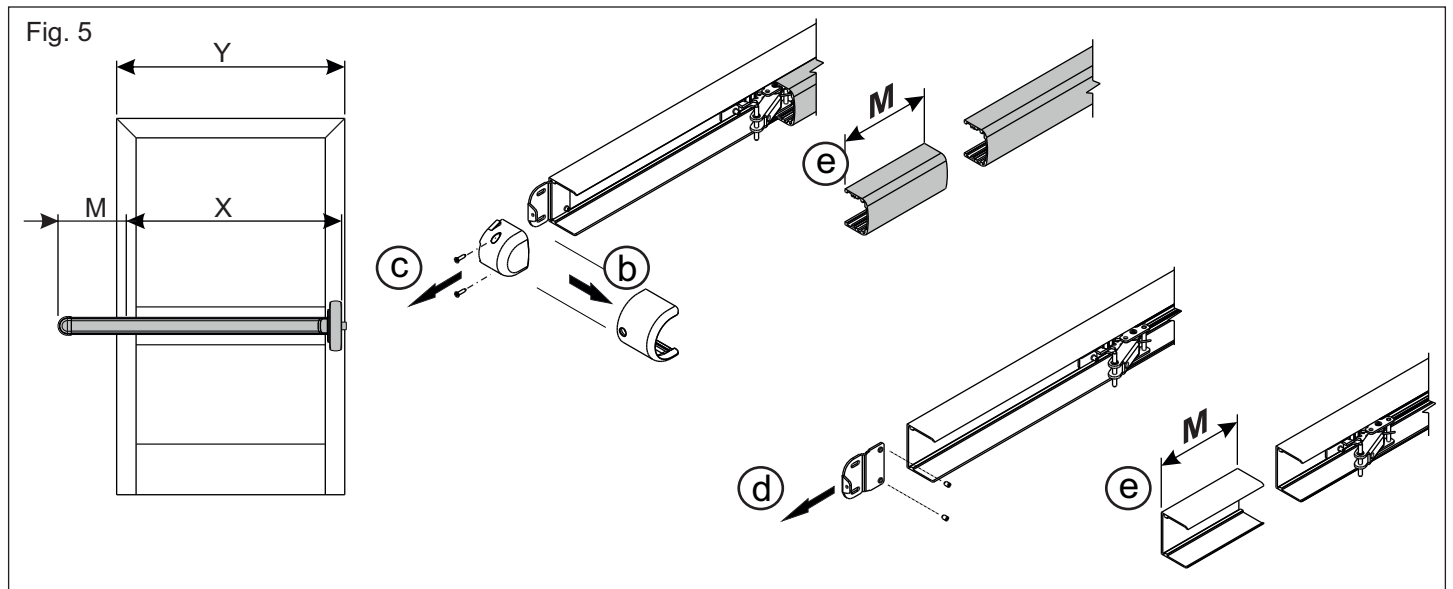

## INSTALACIÓN

### 5) Instalación del tirador **sin mando externo** (fig. 7):

a) aplicar al perfil de la hoja el mecanismo con pestillo, interponiendo la placa de espesor y fijarlo con 4 tornillos autorroscantes Ø3,9.

Si se desea eliminar el pestillo lateral del mecanismo modular, poner el tapón (Z) entre la placa de espesor y el mecanismo, antes de fijar los tornillos



Si se desea eliminar el pestillo lateral del mecanismo modular, poner el tapón (Z) entre la placa de espesor y el mecanismo, antes de fijar los tornillos

b) realizar dos orificios Ø3 a la altura de las dos ranuras presentes en el soporte posterior, manteniendo la referencia al eje horizontal "T-T" y fijar con 2 tornillos Ø3,9 el soporte posterior

c) montar el tapón del pulsador posterior sobre la barra y montar el cárter posterior en el soporte

d) aplicar el cover al mecanismo y fijarlo con los tornillos

e) apretar los tornillos del espesor de unión redondo.

### 6) Instalación del tirador **con Mando Externo**:

a) unir el mando externo y la placa mediante los tornillos métricos M5 adjunto

b) aplicar al perfil de la hoja el mecanismo con el pestillo y fijarlo con 4 tornillos autorroscantes Ø3,9.

c) proseguir con las fases descritas desde el punto b) hasta el punto g).

d) para la instalación del mando externo consultar la hoja de instrucciones.

Fig. 7

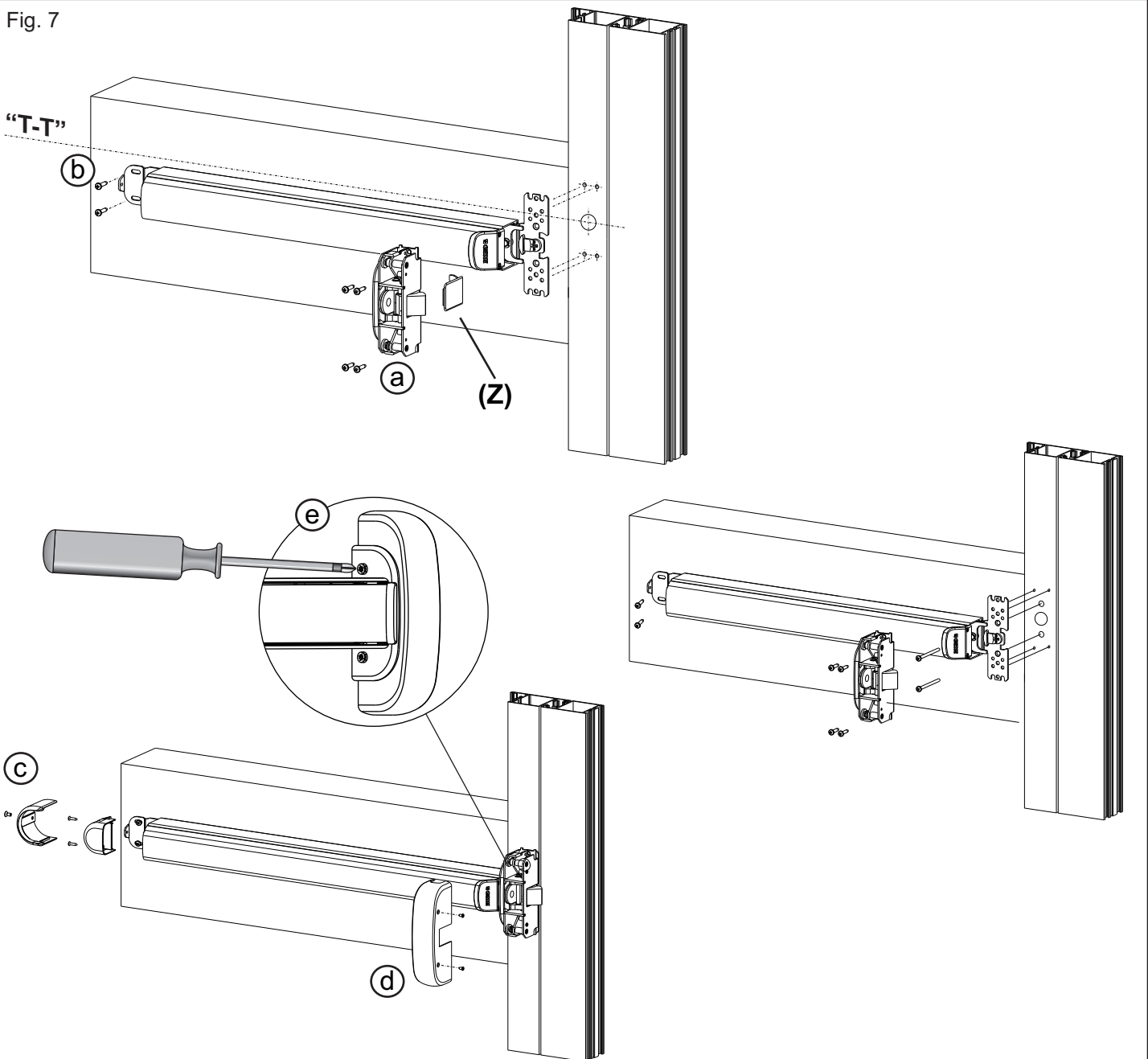

7) Instalación de la pletina (fig. 8, 9):

- a) apoyar la pletina en el perfil del marco y acercarla al pestillo
- b) comprobar que la pletina esté en contacto con el pestillo y que, al ejercer presión sobre la barra, la hoja se abra sin interferir con la pletina. En caso de interferencia o falta de contacto, ajustar la posición de la pletina utilizando los espesores suministrados, hasta hallar la posición correcta
- c) realizar 2 orificios laterales  $\varnothing 3,2$  utilizando la pletina como plantilla
- d) apretar la pletina y los eventuales espesores con 2 tornillos autorroscantes  $\varnothing 3,9$  suministrados de serie
- e) regular la posición de la pletina para obtener la compresión correcta de las juntas de la puerta
- f) realizar el orificio central  $\varnothing 3,2$  (utilizando la pletina como plantilla), apretar con el tercer tornillo autorroscante  $\varnothing 3,9$
- g) comprobar la apertura correcta de la hoja presionando la barra a fondo.

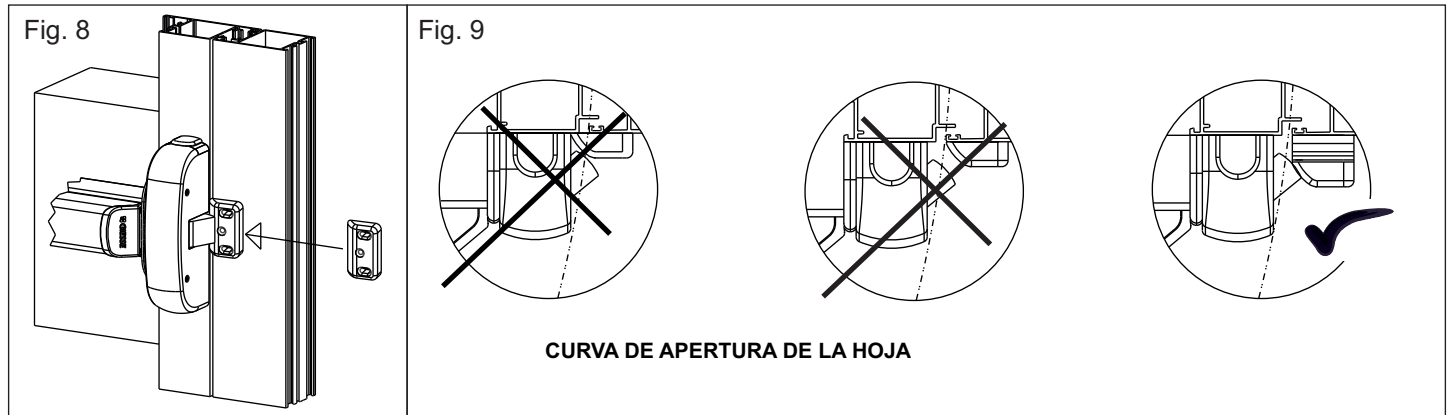

 8) Instalación de la pletina cortafuego (fig. 10, 11, 12):

- a) apoyar la pletina en el perfil del marco y acercarla al pestillo
- b) comprobar que la pletina esté en contacto con el pestillo y que, al ejercer presión sobre la barra, la hoja se abra sin interferir con la pletina. En caso de interferencia o falta de contacto, ajustar la posición de la pletina utilizando los espesores suministrados, hasta hallar la posición correcta
- c) realizar 2 orificios laterales  $\varnothing 4,2 \div \varnothing 4,5$  para la fijación de los tornillos
- d) apretar la pletina y los eventuales espesores con los 2 tornillos M4 suministrados con el producto
- e) comprobar la apertura correcta de la hoja presionando la barra a fondo.

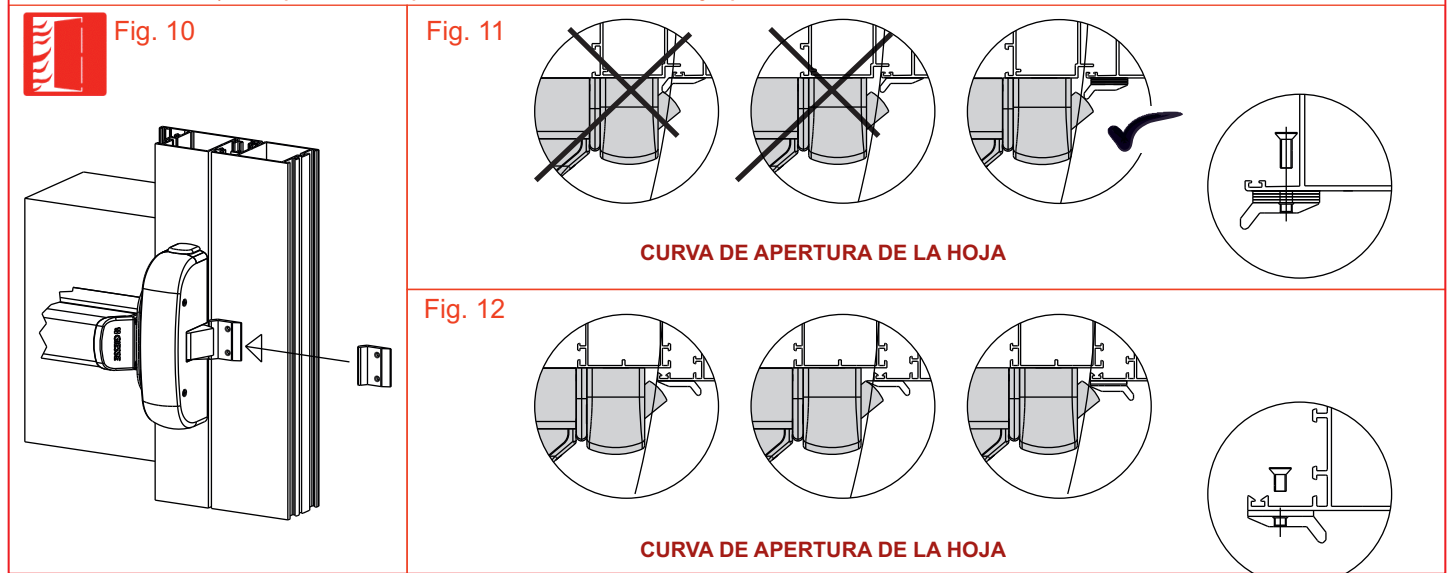

**RECOMENDACIONES PARA EL MANTENIMIENTO**

Se recomienda a los ocupantes y a los representantes autorizados ejecutar los siguientes controles de mantenimiento al menos una vez al mes:

- 1 - Controlar y accionar el cierre antipánico asegurándose de que todos los componentes estén en buenas condiciones de funcionamiento. Comprobar que los tornillos de fijación estén bien apretados.
- 2 - Comprobar que las pletinas de contacto estén libres de obstrucciones y bien unidas al marco.
- 3 - Comprobar que las superficies de contacto de los picaportes y las pletinas estén bien lubricadas. Si es necesario, se debe proceder a la lubricación como se indica en el punto 10 de las instrucciones de instalación y montaje.
- 4 - Registrar cada control en la libreta "Registro de mantenimiento".

Dimensión recomendada

Hay que tener en consideración la dimensión del montante y la anchura de la hoja

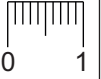

Borde del marco o de la hoja secundaria

Hoja principal

Hoja secundaria

Vp

Vs

8

51

Eje TT - recomendado a 1115±4 mm del suelo

Orificio para mando externo

Orificio a realizar para los artículos mando externo  
**ATENCIÓN** (Orificio sólo del lado externo)

**A** Orificio Ø 3 - A ejecutar cuando no es posible realizar ambos orificios laterales





**INSTRUCTIONS DE MONTAGE ET D'ENTRETIEN DES BARRES ANTI-PANIQUE  
"GIESSE" AP002/AP002 F À FOURNIR À L'UTILISATEUR**

Une copie de la déclaration de performance (DoP) du produit est disponible sur le site Web GIESSE ([www.giesse.it](http://www.giesse.it)).

**IMPORTANT:** les caractéristiques de cet article sont extrêmement importantes pour la sécurité des personnes.  
Aucune modification, outre celles décrites dans ces instructions, n'est autorisée.

Le domaine d'application de ces barres anti-panique, conformément à la norme EN1125:2008, présente les limites suivantes:

POIDS MAXIMUM DE LA PORTE	HAUTEUR MAXIMALE DE LA PORTE	LARGEUR MAXIMALE DE LA PORTE	TEMPÉRATURE LIMITE DE SERVICE
250 Kg	2500 mm	1300 mm	-10°C/+60°C

Les limites ci-dessus sont issues de la norme **EN1125**. Lorsque la porte dépasse une ou plusieurs de ces limites, les barres ne peuvent plus être certifiées conformes à la directive en question car elles ne respectent plus le champ d'application cité par la norme.

GIESSE garantit l'efficacité du produit pour les portes dont la hauteur dépasse 2500 mm et jusqu'à 3400 mm et dont la largeur dépasse 1300 mm et jusqu'à 1500 mm, bien que ces valeurs dépassent le champ d'application de la norme.

Les articles sont ambidextres ce qui permet de les monter sur des portes main droite ou main gauche.

La longueur efficace de la barre d'actionnement, cote « X », doit être la plus proche possible de la largeur efficace de la porte, cote « Y », sur laquelle la barre anti-panique doit être montée et, de toute façon, jamais au-dessous de 60%.

La cote « Z » ne doit jamais être supérieure à 150 mm.

Les barres anti-panique ne conviennent pas aux portes à double action (va-et-vient), sans butée et qui s'ouvrent dans les deux directions.

**GS AP002**

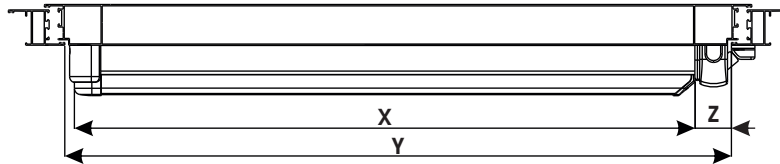

**CONFORMITÉ DU PRODUITS**

CERTIFICAT DE CONFORMITÉ **CE** À LA DIRECTIVE DES PRODUITS DE CONSTRUCTION 89/106/CEE

**Dispositif barre à contact par poussée série "AP002" à monter sur portes standard.  
Classe: Degré 0. Ne convient aux portes coupe-feu**

	<b>GIESSE</b> Via Tubertini, 1 40054 Budrio, Bologna Italy
0425-1645	05
EN 1125:2008	3 7 7 0 1 4 2 2 B A

Le certificat de conformité de la barre GS AP002 au marquage CE et la demande de la Déclaration de conformité aux termes de la norme EN 1125:2008 sont disponibles sur le site [www.giesse.it](http://www.giesse.it).

Pour toute autre information, appeler le numéro (Italie) 800 017833

Cet article convient aux portes situées sur des voies d'évacuation



**GS AP002 F**

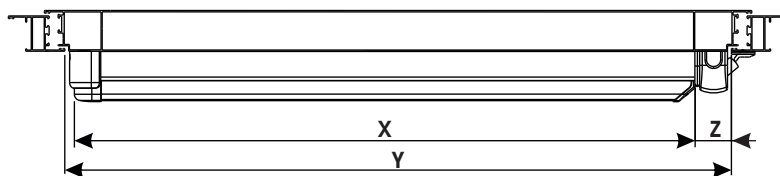

**CONFORMITÉ DU PRODUITS**

CERTIFICAT DE CONFORMITÉ **CE** À LA DIRECTIVE DES PRODUITS DE CONSTRUCTION 89/106/CEE

**Dispositif barre à contact par poussée série "AP002 F" à monter sur portes standard.  
Classe: Degré B. Adapté à portes coupe-feu.**

	<b>GIESSE</b> Via Tubertini, 1 40054 Budrio, Bologna Italy
0425-1646	05
EN 1125:2008	3 7 7 B 1 4 2 2 B A

Le certificat de conformité de la barre GS AP002 F au marquage CE et la demande de la Déclaration de conformité aux termes de la norme EN 1125:2008 sont disponibles sur le site [www.giesse.it](http://www.giesse.it).

Pour toute autre information, appeler le numéro (Italie) 800 017833

Cet article convient aux portes situées sur des voies d'évacuation

### RECOMMANDATIONS POUR L'INSTALLATION

1 - Les barres anti-panique, réalisées conformément à la norme **EN1125**, assurent un niveau de sécurité corporelle élevé et une sécurité matérielle suffisante si elles sont installées sur des portes et des dormant en bon état. Vérifier auparavant si les portes sont montées correctement et qu'aucun obstacle ne gêne leur ouverture.

2 - Faire de sorte que les joints d'étanchéité montés sur la porte complète ne compromettent pas le fonctionnement de la barre anti-panique.

3 - Avant de monter la barre anti-panique sur une porte coupe-feu/fumée, vérifier si les articles à installer peuvent être montés sur des portes résistant au feu/ à la fumée.

4 - Dans le cas de portes à deux vantaux avec butées, avec des barres anti-panique installées sur les deux vantaux, s'assurer que chaque vantail s'ouvre dès que l'on actionne sa barre et que les deux vantaux s'ouvrent sans problème lorsque les deux barres sont actionnées simultanément.

**5 - Respecter impérativement les instructions de montage durant l'installation. L'installateur doit remettre les instructions de montage et d'entretien à l'utilisateur.**

6 - Installer les éléments de fermeture et les gâches de sorte qu'ils s'encastrent parfaitement entre eux. S'assurer que la partie saillante des éléments de fermeture n'empêche pas la porte de tourner librement lorsqu'ils sont rétractés.

7 - Lorsque les barres anti-panique doivent être montées sur des portes à deux vantaux avec butée et dispositifs de fermeture automatique, monter un dispositif de coordination de la séquence de fermeture conforme EN1158 pour assurer la séquence correcte de fermeture des portes.

8 - S'il s'avère nécessaire d'utiliser un dispositif pour la fermeture de la porte pour ramener la porte en position de fermeture, s'assurer que les enfants, les personnes âgées et les invalides n'auront aucune difficulté à utiliser la porte pour sortir.

9 - Installer toutes les gâches fournies pour assurer la conformité à la norme EN1125.

10 - Lubrifier les surfaces de contact entre le loquet et la gâche avec de la graisse, à une température convenant aux conditions d'utilisation.

#### ATTENTION

**Pour assurer le fonctionnement de la barre anti-panique et ne pas compromettre la certification CE, utiliser exclusivement les accessoires originaux indiqués sur cette notice d'instructions.**

**GS AP002**

- 07410
- 07411
- 07412

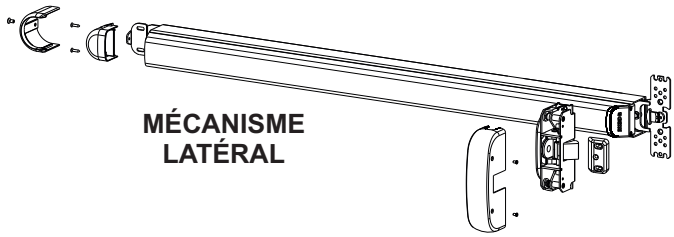

**MÉCANISME LATÉRAL**

- 07835N
- 07836N
- 07837N
- 07838N

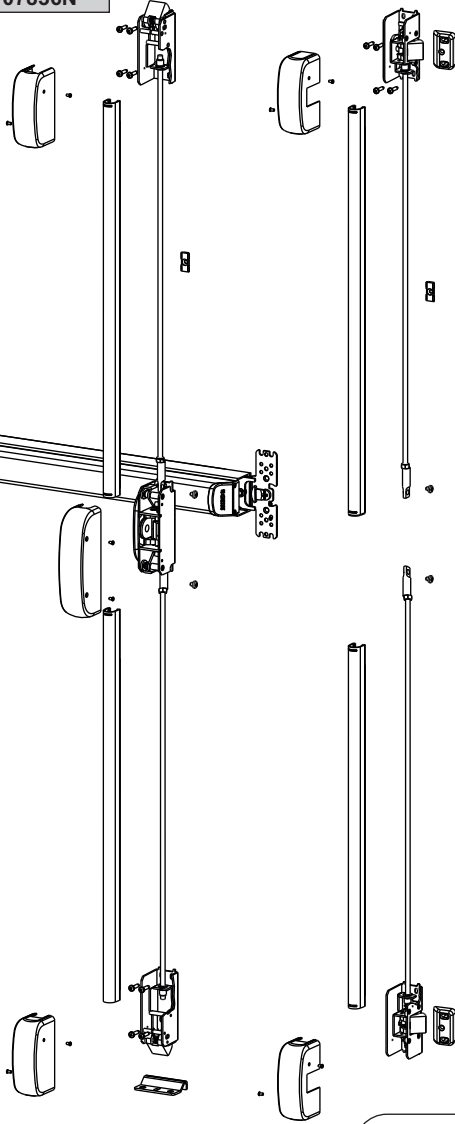

**MÉCANISME HAUT/BAS**

**MÉCANISME MODULABLE**

- 07413
- 07414
- 07415

- 07416
- 07417
- 07418

- 07837N
- 07838N

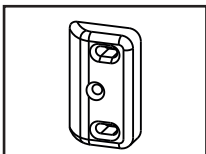

**07472 Gâche latérale**

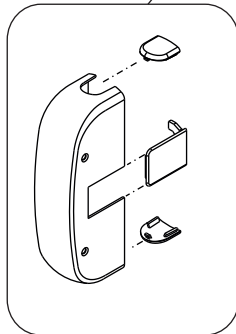

Code barre	Longueur [mm]
07410/07413/07416	840
07411/07414/07417	1170
07412/07415/07418	1300

Code article	Description
07835N	Kit points de fermeture haut/bas COURT
07836N	Kit points de fermeture haut/bas LONG
07837N	Kit points de fermeture latéraux COURT
07838N	Kit points de fermeture latéraux LONG

Code article	Description
07835N	Kit points de fermeture haut/bas COURT
07836N	Kit points de fermeture haut/bas LONG
07837N	Kit points de fermeture latéraux COURT
07838N	Kit points de fermeture latéraux LONG



**GS AP002 F**

07420

07421

07422

**MÉCANISME LATÉRAL**

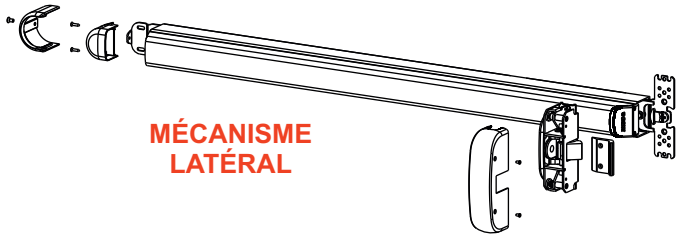

07315

07316

07317

07318

**MÉCANISME HAUT/BAS**

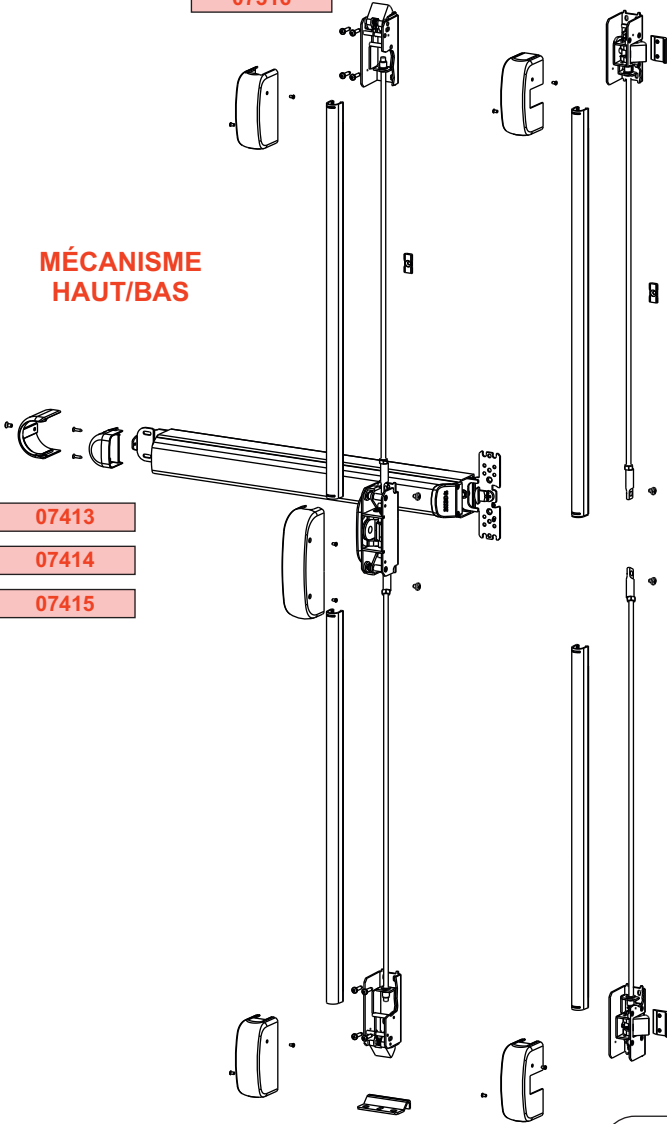

07413

07414

07415

**MÉCANISME MODULABLE**

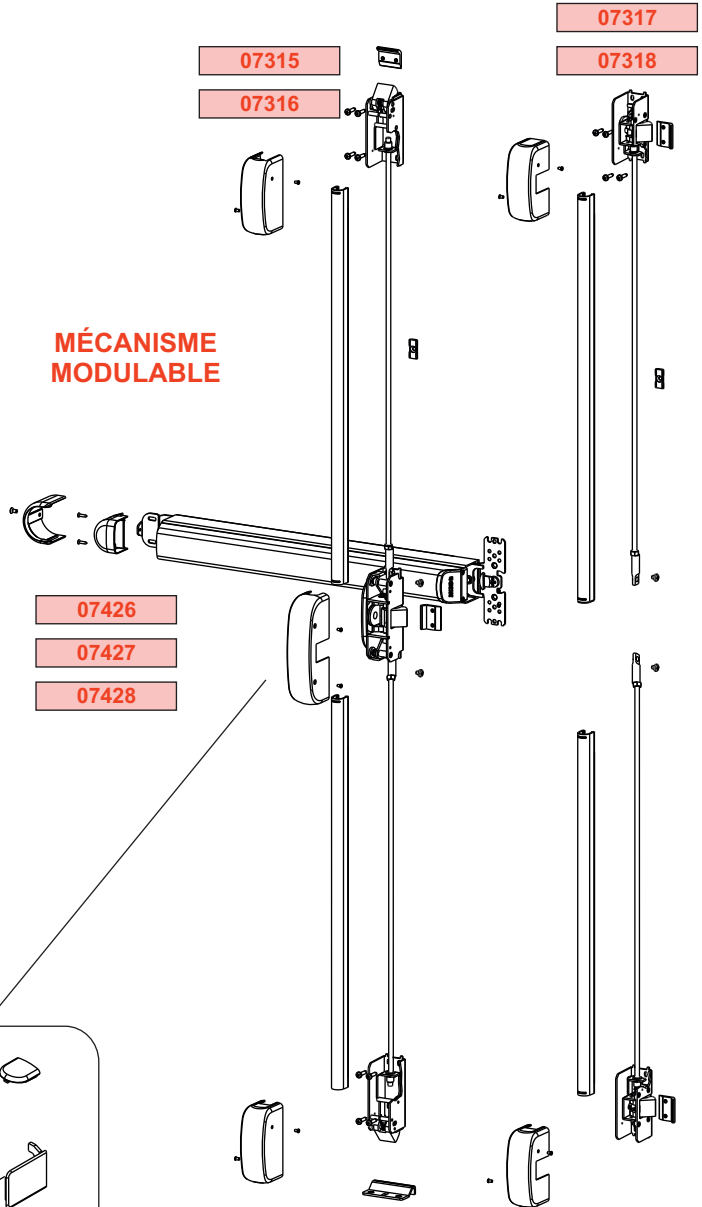

07317

07318

07315

07316

07426

07427

07428

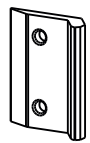
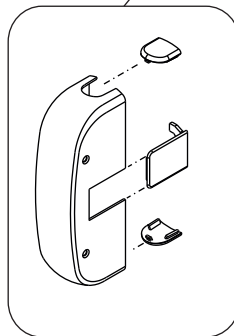

**07470N**  
**Gâche latérale**

Code barre	Longueur [mm]
07420/07413/07426	840
07421/07414/07427	1170
07422/07415/07428	1300

Code article	Description
07315	Kit points de fermeture haut/bas COURT
07316	Kit points de fermeture haut/bas LONG
07317	Kit points de fermeture latéraux COURT
07318	Kit points de fermeture latéraux LONG

Code article	Description
07315	Kit points de fermeture haut/bas COURT
07316	Kit points de fermeture haut/bas LONG
07317	Kit points de fermeture latéraux COURT
07318	Kit points de fermeture latéraux LONG

**USINAGES ET VÉRIFICATIONS POUR L'INSTALLATION**

**PRÉPARATION**

- 1) Porte fermée, tracer un axe horizontal "T-T" à  $1115 \pm 4$  mm du plancher fini (fig. 1). La hauteur conseillée permet d'éviter de couper l'habillage de la tringle inférieure en cas d'installation de points de fermeture supplémentaires.
- 2) Fixer les gabarits indiqués page 8 sur la porte (fig. 1) en les centrant par rapport à l'axe "T-T".

En cas de porte à un vantail :

- a) centrer le gabarit du mécanisme principal par rapport à l'axe Vp (fig. 1).

En cas de porte à deux vantaux :

- b) pour le vantail principal, faire référence aux opérations des points a).
- c) pour le vantail secondaire, placer le gabarit correspondant sur l'axe « T-T » à 51 mm du bord du montant.

La distance de 51 mm est une valeur conseillée. L'installateur pourra définir une distance différente en fonction du type de profil utilisé et des dimensions du vantail secondaire.

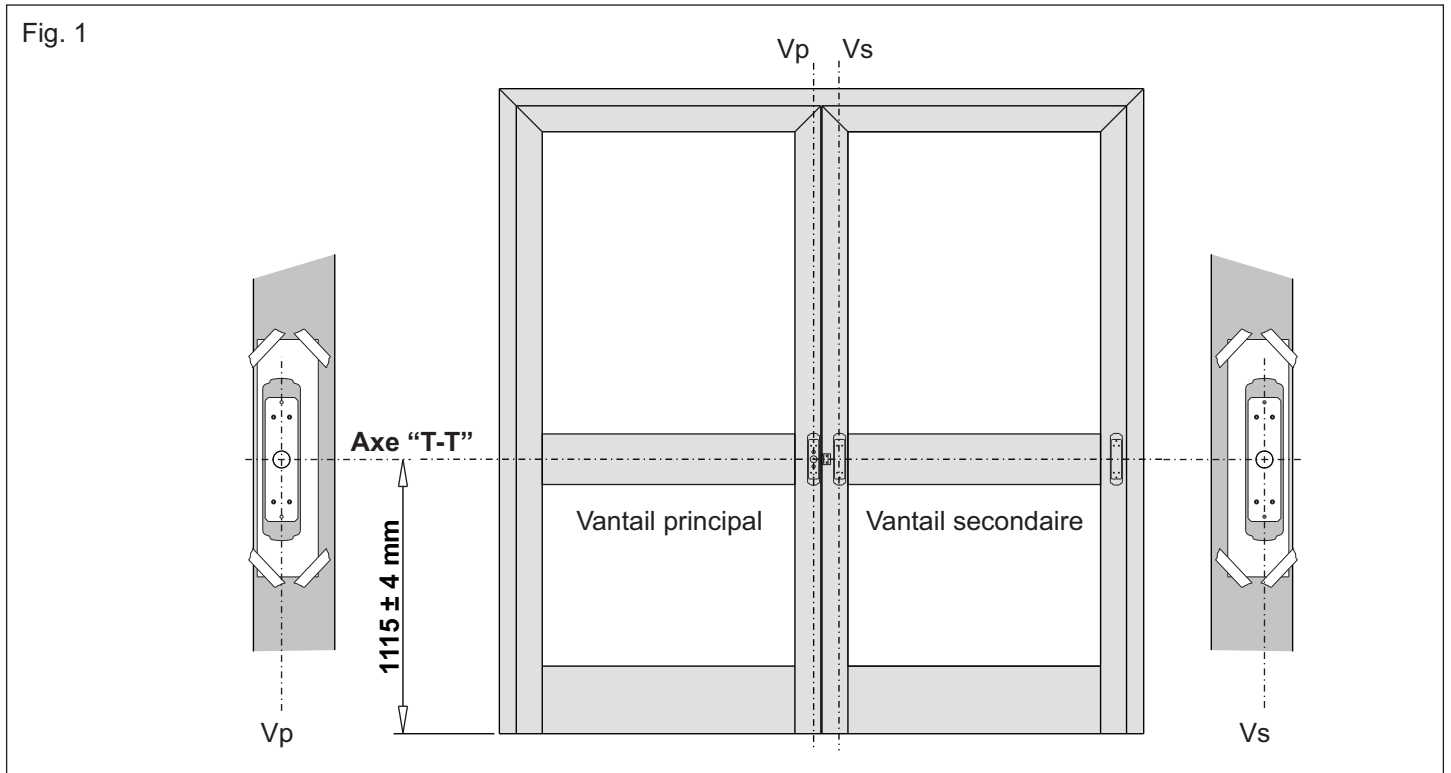

- 3) Installer les mécanismes sur la porte en procédant de la façon suivante :  
 en cas de vantail simple, suivre les opérations du point 3a).  
 en cas de vantail double, suivre les opérations des points 3a) et 3b).

**3a) Installation du mécanisme du vantail principal**

Barre **sans commande extérieure** (fig. 2)

- 4 trous Ø3
- 1 trous Ø20

Barre **avec commande extérieure** (fig. 3)

- 4 trous Ø3
- 2 trous Ø10 traversants
- 1 trou Ø20 traversant
- 1 trou Ø8,5 (uniquement sur l'extérieur du vantail)

**3b) Installation du mécanisme du vantail secondaire** (fig. 4)

- 4 trous Ø3
- 1 trous Ø20

**Attention**

Si la forme de certains profils ne permet pas de percer 2 des 4 trous Ø3, percer les trous A de Ø3 comme le montre le gabarit (pag. 8) et utiliser les vis autotaraudeuses à tête plate fraisée.

**Pour fixer correctement les mécanismes, toujours prévoir au moins 4 vis.**

Fig. 2

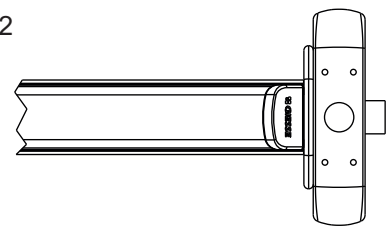

Fig. 3

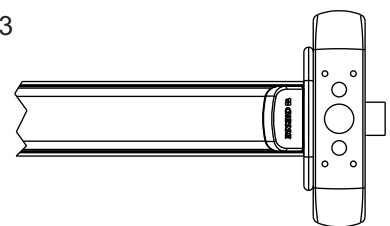
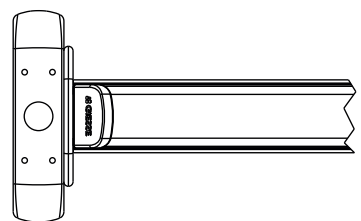

Fig. 4



4) Longueur de coupe de la barre (fig. 5) :

La longueur utile de la barre (X) devra être la plus proche possible de la largeur utile (Y) de la porte ; de toute façon, jamais moins de 60%.

- a) définir la cote **M** à couper
- b) ôter l'habillage arrière en dévissant la vis M4x8
- c) ôter le tampon arrière en dévissant les vis et sortir la barre en la dégageant des leviers arrière et avant
- d) desserrer les goujons de fixation du support arrière et le dégager de la base
- e) couper la barre et la base à la cote définie **M**

Après avoir coupé la barre, éliminer éventuellement les ébarbures qui pourraient empêcher d'encaster la barre dans les groupes des leviers

- f) replacer la barre en ayant soin de l'emboîter dans les groupes de leviers avant et arrière
- g) remettre le support arrière en place et serrer les goujons de fixation

Lorsque la cote **M > 200 mm**, procéder de la façon suivante (fig. 6) :

- h) répéter les phases a,b,c,d
- i) desserrer le goujon de fixation de la tringle de liaison au groupe des leviers avant
- j) desserrer les goujons de fixation du groupe des leviers arrière
- l) dégager le groupe des leviers arrière de la base en même temps que la tringle de liaison
- m) couper la barre et la base à la cote **M** puis couper la tringle de liaison à la cote **M - 200**
- n) replacer le groupe des leviers arrière dans la base en même temps que la tringle de liaison et serrer les goujons de fixation
- o) répéter les phases décrites aux points f, g.

Après avoir coupé la barre, éliminer éventuellement les ébarbures qui pourraient empêcher d'encaster la barre dans les étriers

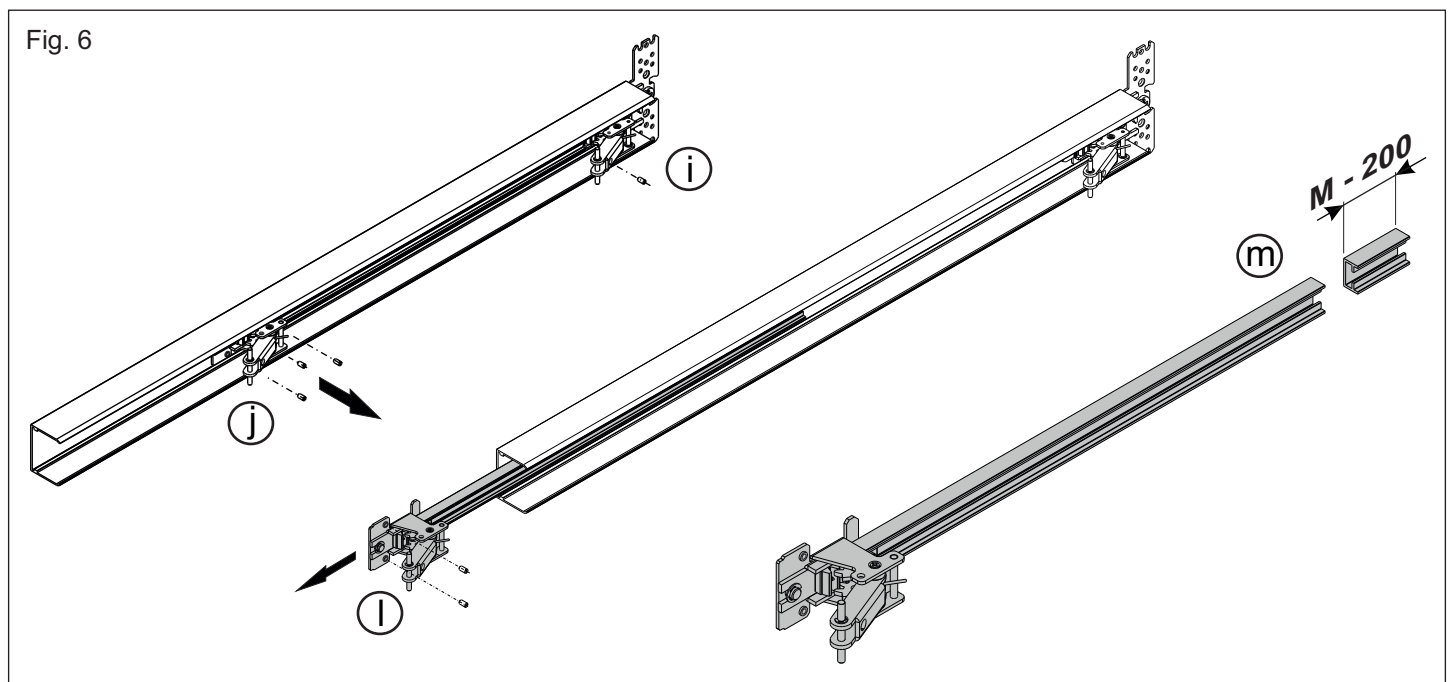
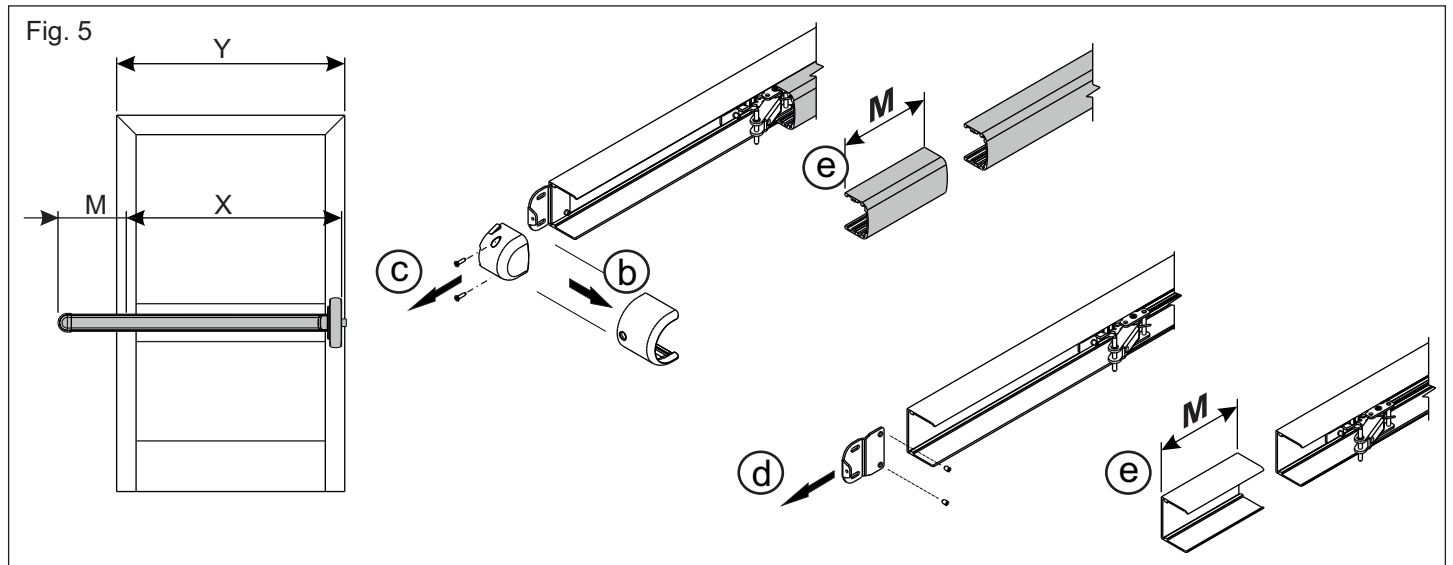

**INSTALLATION**

5) Installation de la barre **sans la commande extérieure (Fig. 7):**

a) poser la barre et le mécanisme avec le loquet contre le profil du vantail et fixer le tout à l'aide de 4 vis autotaraudeuses Ø3,9.

Pour éliminer le loquet latéral du mécanisme modulable, introduire le tampon (Z) entre la cale d'épaisseur et le mécanisme avant de fixer les vis.



Pour éliminer le loquet latéral du mécanisme modulable, introduire le tampon (Z) entre la cale d'épaisseur et le mécanisme avant de fixer les vis.

b) percer deux orifices Ø3 au niveau des deux fentes présentes sur le support arrière, en prenant la repère de l'axe horizontal « T-T » puis fixer le support arrière avec 2 vis Ø3,9

c) remonter le tampon arrière sur la barre et l'habillage arrière sur le support

d) poser le cache sur le mécanisme et le fixer à l'aide des vis

e) serrer les vis de la cale de raccordement ronde.

6) Installation de la barre **avec la commande extérieure:**

f) unir la commande extérieure avec la plaque fournie à l'aide des vis métriques M5 fournies

g) poser le mécanisme principal avec le loquet contre le profil du vantail et le fixer à l'aide de 4 vis autotaraudeuses ø3,9

h) suivre les phases décrites aux points b) à e)

i) pour l'installation de la commande extérieure, consulter la notice correspondante qui se trouve dans l'emballage.

Fig. 7

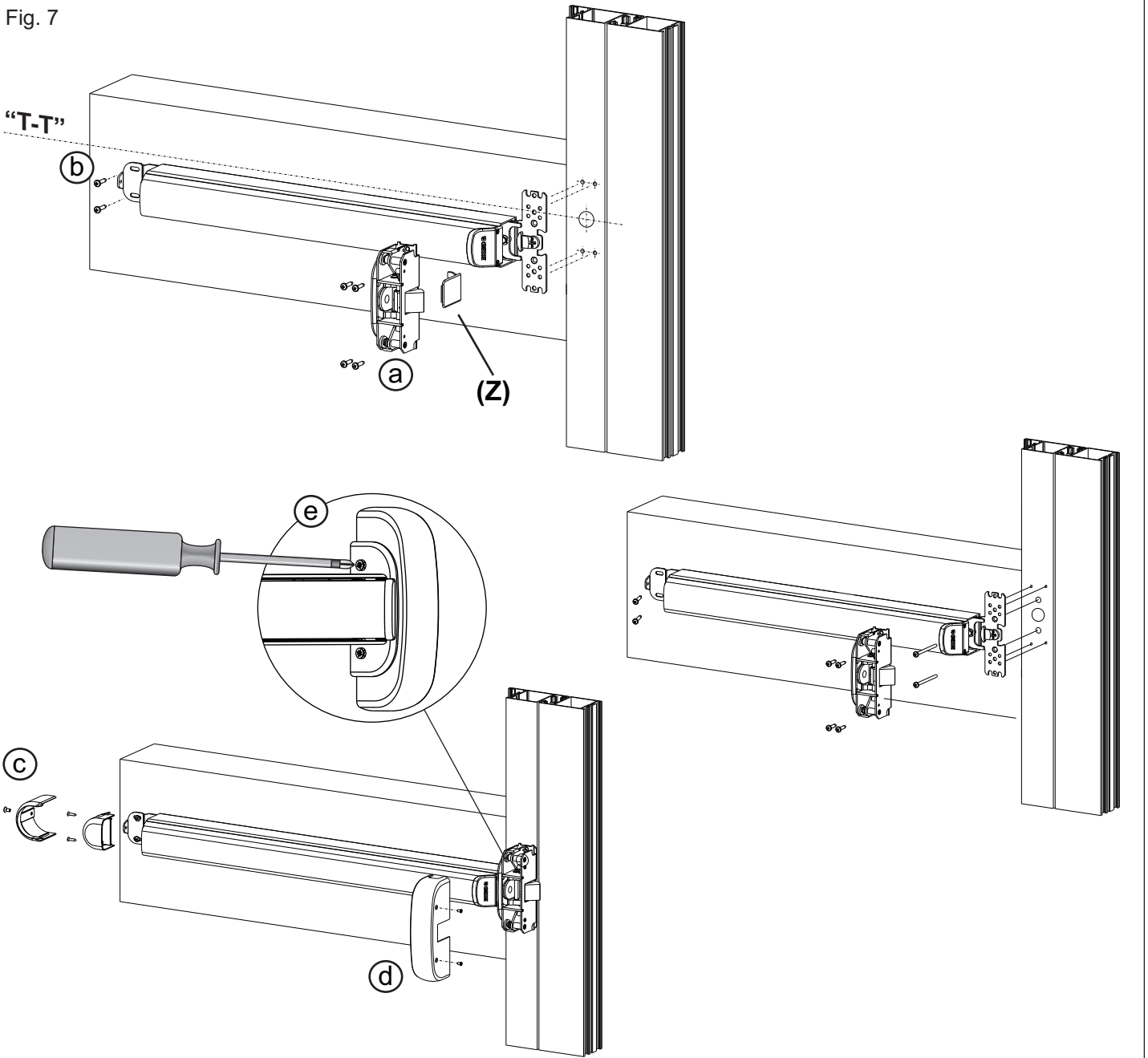



7) Installation de la gâche :

- a) poser la gâche sur le profil du dormant et l'approcher du loquet (fig. 10)
- b) s'assurer que la gâche entre en contact avec le loquet et que le vantail s'ouvre sans être gêné par la gâche lorsque l'on appuie sur la barre. En cas d'interférence ou d'absence de contact, replacer la gâche en utilisant les cales fournies jusqu'à obtenir la bonne position (fig. 11)
- c) percer 2 orifices latéraux  $\varnothing 3,2$  en utilisant la gâche comme gabarit
- d) serrer la gâche et éventuellement les cales à l'aide de 2 vis autotaraudeuses  $\varnothing 3,9$  fournies avec l'article
- e) régler la position de la gâche pour obtenir la bonne compression du joint de la porte
- f) percer l'orifice central  $\varnothing 3,2$  (en prenant la gâche comme gabarit) et serrer à l'aide de la troisième vis autotaraudeuse  $\varnothing 3,9$
- g) vérifier si la porte s'ouvre correctement en appuyant à fond sur la barre.

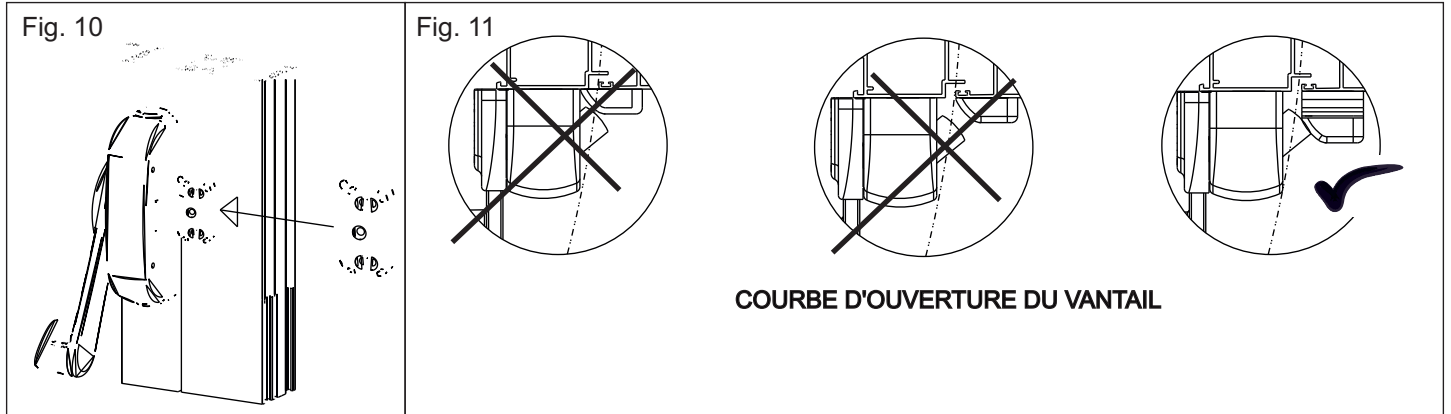

- 8) Installation de la gâche coupe-feu :
- a) poser la gâche sur le profil du dormant et l'approcher du loquet (fig. 12)
- b) s'assurer que la gâche entre en contact avec le loquet et que le vantail s'ouvre sans être gêné par la gâche lorsque l'on appuie sur la barre. En cas d'interférence ou d'absence de contact, replacer la gâche en utilisant les cales fournies jusqu'à obtenir la bonne position (fig. 13, 14)
- c) percer 2 orifices latéraux  $\varnothing 4,2+\varnothing 4,5$  pour y fixer les vis
- d) serrer la gâche et éventuellement les cales à l'aide de 2 vis M4 fournies avec l'article
- g) vérifier si la porte s'ouvre correctement en appuyant à fond sur la barre.

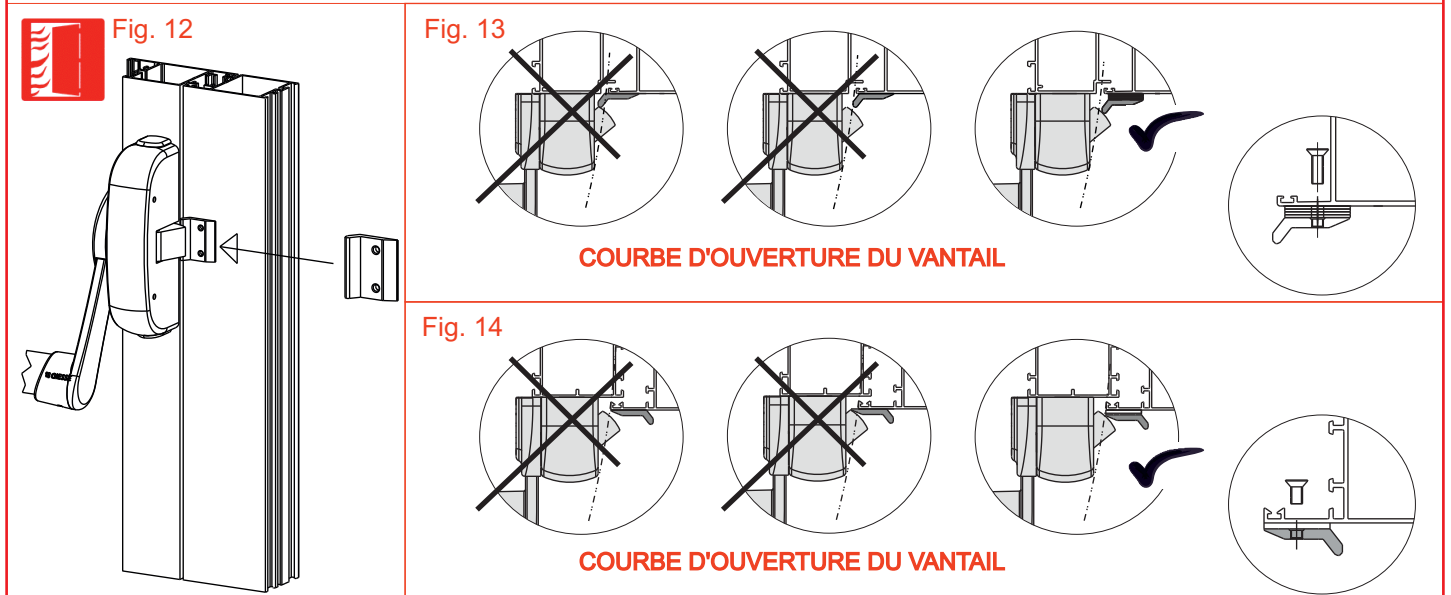

**RECOMMANDATIONS POUR L'ENTRETIEN**

- 1 - Contrôler et actionner la barre anti-panique en s'assurant que tous les composants sont en bon état. Contrôler tout particulièrement si les vis de fixation sont serrées correctement.
- 2 - Vérifier si la ou les gâches sont gênées par quoi que ce soit et qu'elles résultent parfaitement fixées au dormant
- 3 - S'assurer que les surfaces de contact des loquets et des gâches sont lubrifiées correctement. Si nécessaire, lubrifier en suivant les instructions au point 10 des recommandations pour l'installation et le montage.
- 4 - Inscire le contrôle sur le livret "Registre d'entretien".

Dimension conseillée  
Tenir compte de la dimension du montant et de la largeur du vantail

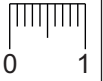

Bord du dormant ou du vantail secondaire

**Vantail Primaire**

**Vantail Secondaire**

**Vp**

**Vs**

8

51

Axe TT - conseillé à 1115±4 mm du sol

Perçage à réaliser pour la commande extérieure

Perçage à réaliser pour les composants de la commande extérieure  
**ATTENTION** Orifice uniquement sur la face extérieure

**(A)** Orifice Ø3 - À effectuer lorsqu'il s'avère impossible de percer les deux orifices latéraux

