

# OS OPERATOR SYSTEM

104810020CN/10-2016

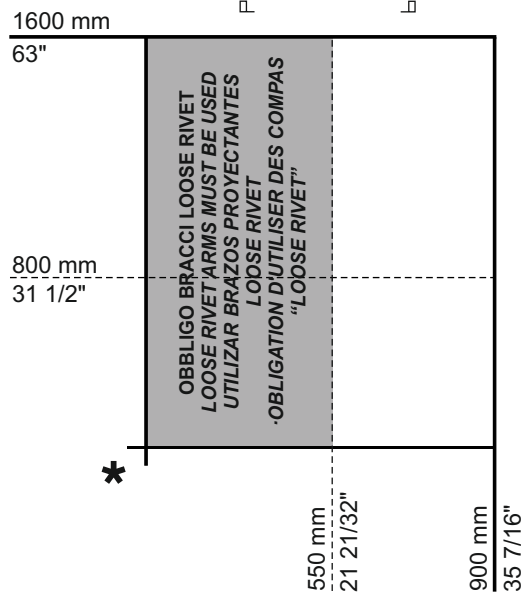
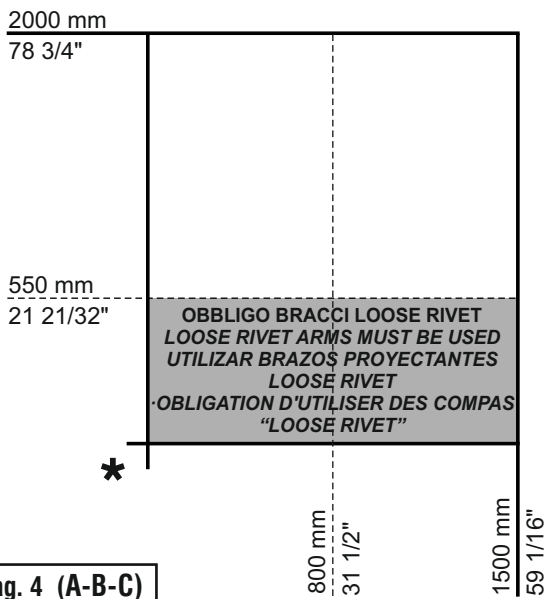
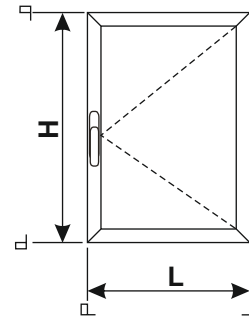
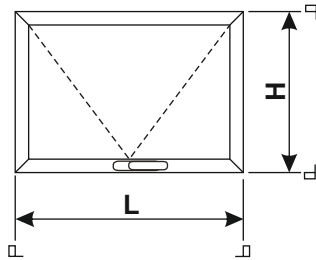
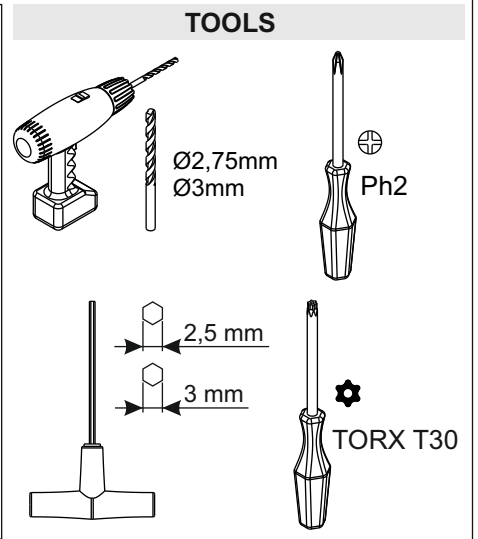
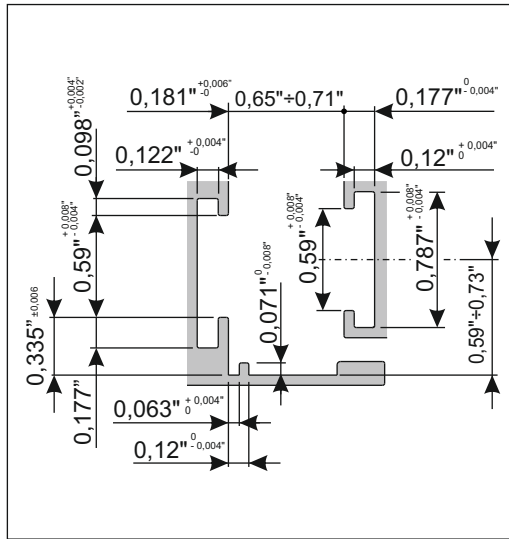
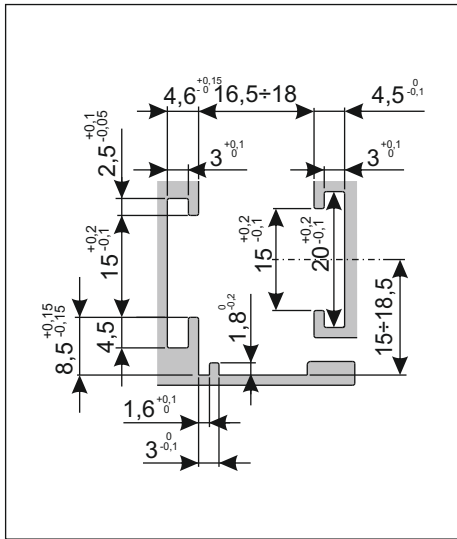

La massa complessiva dell'anta realizzabile è definita dagli accessori preposti a sostenere il carico dell'anta (ovvero dai bracci top-hung, side-hung, cerniere).

Fare riferimento alle specifiche tecniche di questi accessori per determinare i limiti dimensionali e di peso massimi realizzabili.

The total permissible weight of the window is determined by the accessories supporting the load (top-hung or side-hung arms, hinges). Refer to the data sheets for the accessories in question to determine the maximum permitted weights and sizes

El peso máximo realizable de la hoja esta relacionado a los accesorios utilizados para ser soportado (es decir brazos proyectante top-hung, side-hung, bisagra ..).

Controlar los datos técnicos de los accesorios para individuar los límites de dimensión y de peso realizable.

O peso total permitido na janela é determinado pelos acessórios que suportam a carga (braços ou dobradiças).

Consulte as folhas técnicas dos acessórios em questão para determinar o peso e tamanhos máximos permitidos.

La masse totale de l'ouvrant réalisable est définie par les accessoires préposés à soutenir la charge de l'ouvrant (soit les compas top-hung, side-hung, paumelles).

Merci de se référer aux spécifications techniques des ces accessoires pour déterminer les limites de poids et dimensions réalisables.

- La funzionalità del meccanismo OS Operator è garantita solo se non vi sono impedimenti alla movimentazione dell'anta mobile e se sono rispettate tutte le condizioni di utilizzo riportate in questo foglio istruzioni. Va sempre verificato che la dinamica di apertura dell'anta (generata dal tipo di braccio o cerniera utilizzato) sia compatibile con il meccanismo OS Operator.

- I bracci top-hung o side-hung utilizzati devono avere il sistema di frizionamento totalmente disabilitato (bracci non frizionati).

- È sempre consigliato l'utilizzo di bracci top-hung/side-hung di tipo "loose rivet"; è obbligatorio l'impiego di bracci "loose rivet" in finestre:

top-hung con altezza H<550mm

side-hung con larghezza L<550mm

**NELLE FINESTRE TOP HUNG CON ALTEZZA H<550MM SI CONSIGLIA INOLTRE DI IMPIEGARE BRACCI LOOSE RIVET TOP/SIDE HUNG OVVERO BRACCI CHE HANNO UN ANGOLO DI APERTURA MASSIMO DI CIRCA 90°. QUESTA TIPOLOGIA DI BRACCI "POLIFUNZIONALI" GARANTISCONO ALL'ANTA UNA DINAMICA DI APERTURA MAGGIORMENTE COMPATIBILE CON IL MECCANISMO OS OPERATOR.**

- Il meccanismo OS Operator necessita di lubrificazione come indicato in questo foglio istruzione. La pulizia e la lubrificazione del meccanismo e delle parti della finestra con esso interagenti, devono essere ripetute periodicamente al fine di garantire una condizioni d'uso che non ne pregiudichi il funzionamento.

- Per dimensioni, pesi e configurazioni diverse da quelle previste, contattare l'assistenza clienti Giesse.

- Utilizzo astine in poliamide.

*- The OS Operator mechanism is warranted to operate correctly provided there are no obstacles to prevent the free movement of the vent and all specifications given in these instructions are observed. Always verify that the window opens in a way that is compatible with the OS Operator mechanism.*

*(NOTE: This depends partly on the type of hinge used)*

*- If using a multi-bar hinge, the friction mechanism must be totally disabled (no friction force allowed).*

*- When multi-bar hinges are used, it is always recommended that they be loose rivet hinges.*

*Loose rivet hinges must be used:*

*On Project out (awning – Top Hung) windows, when the height H < 550mm (21 21/32")*

*On Out swing casement windows (Side Hung), when the width W < 550mm (21 21/32")*

**FOR PROJECT OUT (AWNING – TOP HUNG) WINDOWS WITH HEIGHT H < 550 MM (21 21/32"), GIESSE RECOMMENDS USING LOOSE RIVET MULTI-BAR HINGES WITH A MAXIMUM OPENING OF 90° OR LESS. THIS TYPE OF HINGE OPENS IN A WAY THAT IS COMPATIBLE WITH THE OS OPERATOR MECHANISM.**

*- To maximize the service life of the OS Operator mechanism, lubricate it as shown below. In addition, regularly cleaning of the mechanism and all parts of the window in contact with it are required. Lubricate the mechanism regularly.*

*- For sizes, weights and configurations other than those specified, contact Giesse customer service for assistance.*

*- Only polyamide rod.*

- La funcionalidad del mecanismo OS Operator está garantizada solo si no hay impedimento para el movimiento de la hoja y si cumple todas las condiciones de uso que figuran en esta hoja de instrucciones. Siempre se debe controlar que la apertura de la hoja (generados por el tipo de brazo o bisagra) sea compatible con el mecanismo OS Operator.

- La brazos top-hung o side-hung utilizado debe tener el sistema de embrague totalmente desenganchado (brazos sin embrague).

- Se recomienda siempre el uso de brazos top-hung y side-hung del tipo "loose rivet". Se requiere el uso de brazos "loose rivet" en las ventanas:

top-hung con una altura H < 550 mm

side-hung con un ancho de L < 550 mm

**EN LAS VENTANAS TOP HUNG CON UNA ALTURA H < 550 MM SE RECOMIENDA UTILIZAR TAMBIÉN LOS BRAZOS LOOSE RIVET ES DECIR BRAZOS PROYECTANTES QUE TENGAN UN ÁNGULO DE APERTURA MÁXIMA DE UNOS 90°. ESTE TIPO DE BRAZOS MULTIUSO GARANTIZAN A LA HOJA UNA APERTURA MÁS COMPATIBLE CON EL SISTEMA OS OPERATOR.**

- EL Mecanismo OS OPERATOR necesidad de lubricación como se especifica en esta hoja de instrucciones.

La Limpieza y lubricación del mecanismo y las partes de la ventana, se deben repetir periódicamente para garantizar las condiciones de uso y no perjudicar el funcionamiento del mismo.

- Para medidas, pesos y configuraciones distintas de las previstas, contactar la asistencia técnica Giesse.

- Utilizar varillas de poliamida.

*- O mecanismo da OS Operator é garantia de correta operação somente caso não existam impedimentos para a movimentação da folha móvel e se são respeitadas todas as condições de uso nesta folha de instruções (há uma nota similar na folha de instrução da janela abre-tomba). Sempre confira se a forma de abertura da janela (que depende do tipo de braço ou dobradiça utilizada) é compatível com o mecanismo da OS Operator.*

*- Se utilizado um braço com abertura lateral ou superior, o mecanismo de fricção deve estar completamente desativado (sem força de fricção).*

*- Recomendamos o uso de um braço "loose rivet" de abertura superior ou lateral. Os braços "loose rivet" devem ser usados em:*

*- Janelas de abertura superior, altura H<550mm*

*- Janelas de abertura lateral, largura W<550mm*

**PARA JANELAS DE ABERTURA SUPERIOR COM ALTURA H<550MM, RECOMENDAMOS O USO DE BRAÇOS COM ABERTURA SUPERIOR/LATERAL, OU SEJA, BRAÇOS COM UMA ABERTURA MÁXIMA EM TORNO DE 90°. ESTE TIPO DE BRAÇO MULTI-FUNCIONAL SE ABRE DE UMA FORMA MAIS COMPATÍVEL COM O MECANISMO DA OS OPERATOR.**

*- O mecanismo da OS Operator requiere lubrificação, como explicado na folha de instrução. Para assegurar que o mecanismo tenha uma longa vida de funcionamento, limpe-o regularmente, bem como todas as partes da janela que entrem em contato com ele. Lubrifique o mecanismo regularmente para protegê-lo contra mau-funcionamento.*

*- Para tamanhos, peso e configurações diferentes do especificado, entre em contato com o atendimento à clientes Giesse.*

*- Use somente haste em poliamida.*

- L'OS Operator ne peut marcher qu'en absence de tout empêchement au mouvement de l'ouvrant et si toutes les conditions d'utilisation de cette notice sont respectées. Il est nécessaire de toujours vérifier que la dynamique d'ouverture du vantail (générée par le type de compas ou paumelle utilisée) soit compatible avec le mécanisme OS Operator.

- Le système de frictionnement des compas top-hung ou side-hung utilisés doit être toujours et totalement désactivé (compas non frictionnés).

- Il est toujours conseillé d'utiliser des compas top-hung/side-hung de type "loose rivet"; Les compas "loose rivet" doivent être obligatoirement utilisés dans les fenêtres :

top-hung avec hauteur H<550mm ;

side-hung avec largeur L<550mm

**DANS LES FENÊTRES TOP HUNG AVEC HAUTEUR H<550MM IL EST CONSEILLÉ ÉGALEMENT D'UTILISER DES COMPAS LOOSE RIVET TOP/SIDE HUNG, C'EST À DIRE COMPAS AVEC UN ANGLE D'OUVERTURE MAXIMUM D'ENVIRON 90°. CETTE TYPOLOGIE DE COMPAS "POLYVALENTS" GARANTIT À L'OUVRANT UNE DYNAMIQUE D'OUVERTURE MIEUX COMPATIBLE AVEC LE MÉCANISME OS OPERATOR.**

- Le mécanisme OS Operator doit être lubrifié comme indiqué dans cette notice.

Le nettoyage et lubrification du mécanisme et des parties concernées de la fenêtre doivent être effectués périodiquement afin de garantir les conditions d'utilisation nécessaires au bon fonctionnement.

- Pour des dimensions, poids et configurations différentes de celles prévues, nous vous prions de bien vouloir contacter le service d'assistance clients Giesse.

- Utiliser la tringle en polyamide.

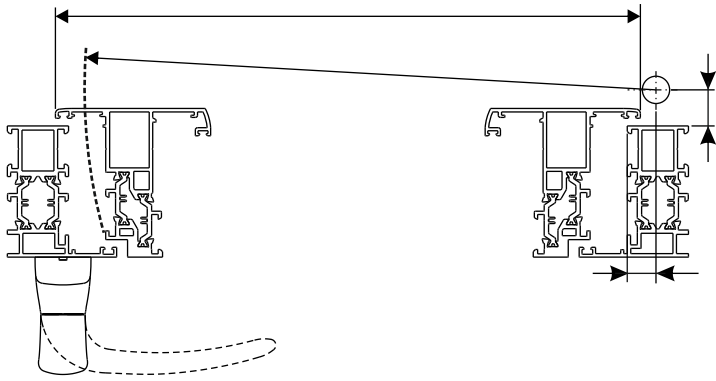

L'impiego di cerniere in sostituzione di bracci top-hung o side-hung è subordinato alla geometria del nodo del profilo, alla dimensione dell'infisso e alla cerniera impiegata.

Close up hinges may be used in place of multi-bar hinges only when the profile cross sections, the size of the window and hinges in question are all suitable.

El utilizo de bisagras en sustitución de los brazos proyectante (top-hung, side-hung), esta relacionado a la geometría del nudo y a las medidas de la ventana.

O emprego de dobradiças em substituição aos braços de abertura superior ou lateral é subordinado à seção do perfil, à dimensão da janela e à especificação da dobradiça em questão.

L'utilisation de paumelles en remplacement des compas top-hung ou side-hung dépend de la géométrie du nœud du profil, de la dimension du châssis et de la paumelle utilisée.

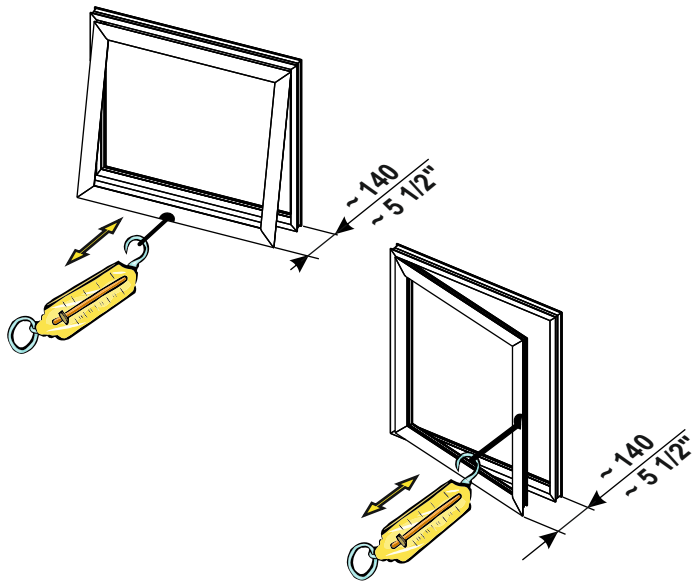

La forza frontale per aprire/chiedere l'anta deve essere < di 50N. Per forze >35N è obbligatorio l'impiego di bracci "loose rivet" (La determinazione della forza deve essere seguitata tramite strumenti idonei quali: dinamometro , cella di carico o bilancella).

The frontal force required to open & close the window must be < 50 N (11 lbs). If the force required is greater than 35 N (8 lbs), loose rivet hinges must be used. (To determine the force, use equipment such as a torque wrench, load cell or scales).

La fuerza frontal para abrir y cerrar la ventana tiene que ser < 50N. Para fuerzas > 35N es obligatorio el utilizo de los brazos proyectante "loose rivet" (para medir la fuerza utilizada es necesario el uso de instrumentos como el dinamómetro, transductor de fuerza o balanza de muelle).

A força frontal para abrir/fechar a folha deve ser <50N. Para força >35N, é obrigatório o emprego de braço "loose rivet" (para determinar a força, utilize equipamento próprio como dinamômetro, célula de carga ou balanças).

La force frontale pour ouvrir/fermer l'ouvrant doit être < di 50N. Pour des forces >35N il faut utiliser des compas "loose rivet" (La force frontale doit être déterminée par le biais d'outils adaptés: dynamomètre, cellule de charge ou balancelle).

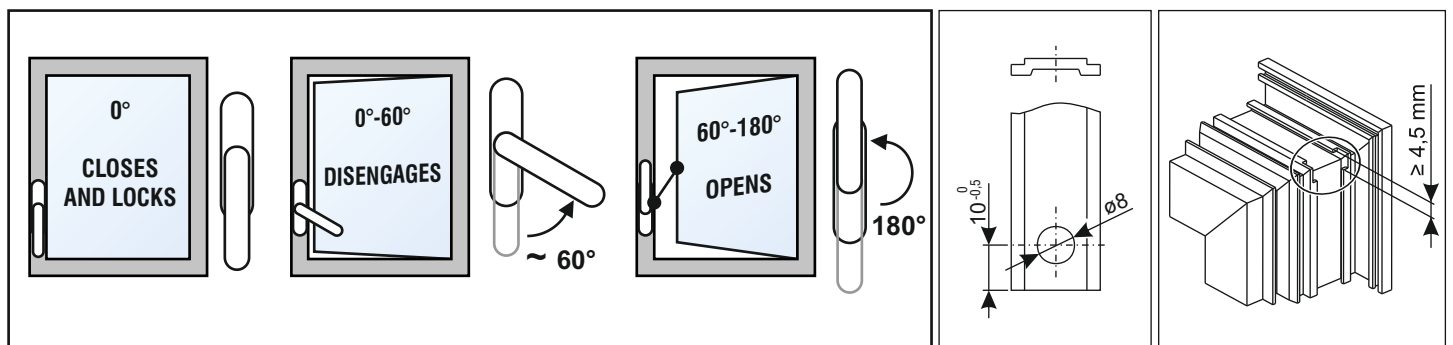
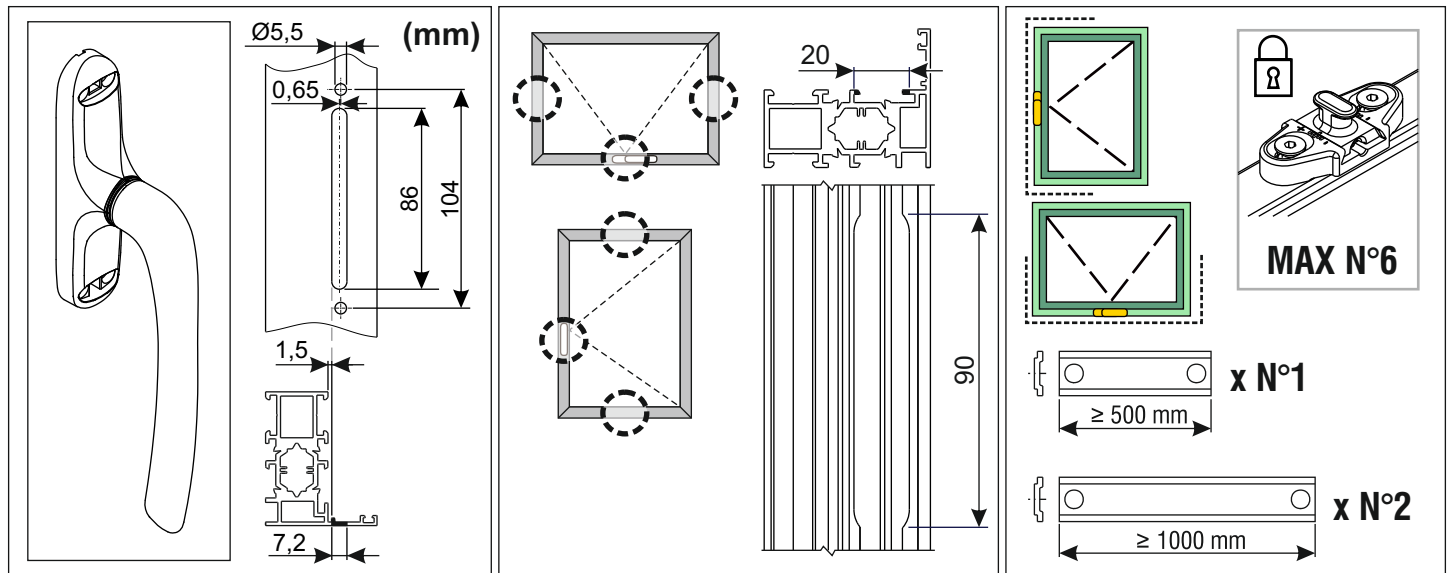

**A**

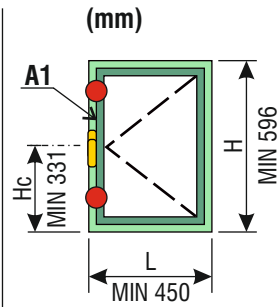
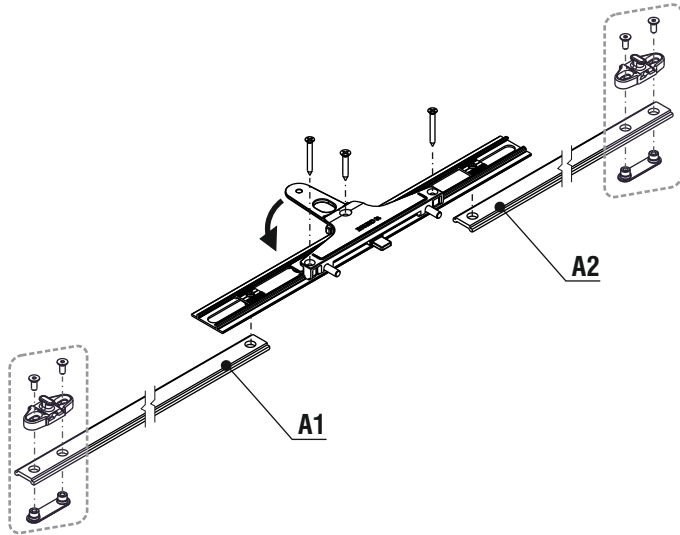

$A1 = Hc - 146$   
 $A2 = H - Hc - 142$

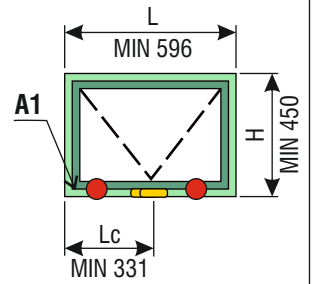

$A1 = Lc - 146$   
 $A2 = L - Lc - 142$

**B**

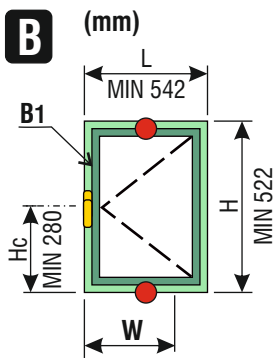

$B1 = Hc - 130$   
 $B2 = H - Hc - 166$   
 $B3 = W - 211$

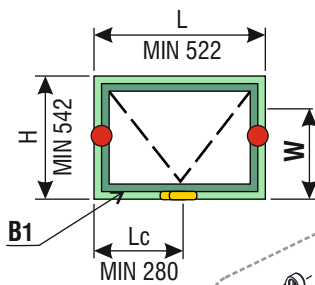

$B1 = Lc - 130$   
 $B2 = L - Lc - 166$   
 $B3 = W - 211$

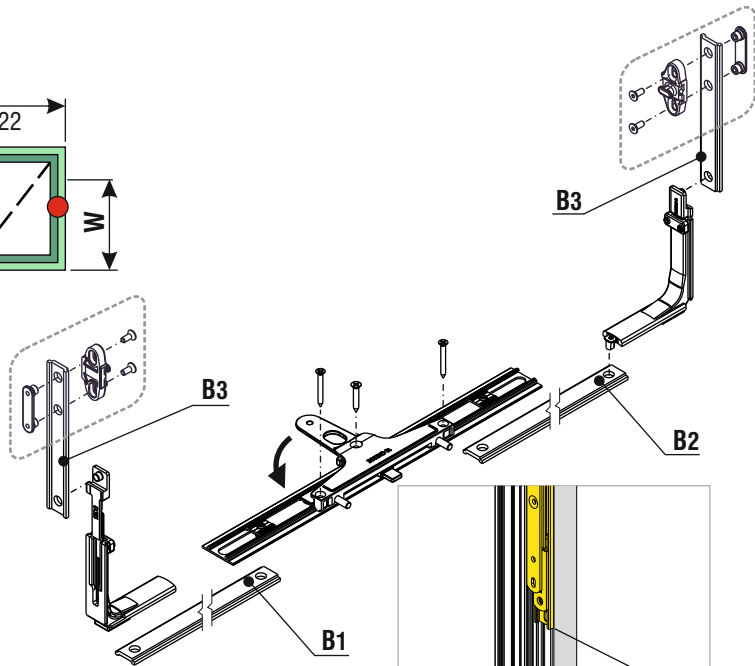

**C**

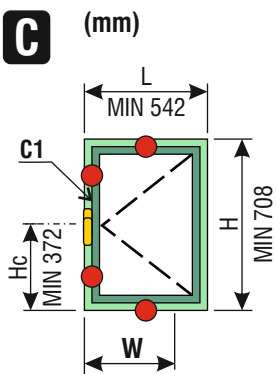

$C1 = Hc - 130$   
 $C2 = H - Hc - 166$   
 $C3 = W - 211$

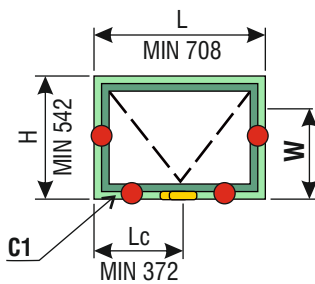

$C1 = Lc - 130$   
 $C2 = L - Lc - 166$   
 $C3 = W - 211$

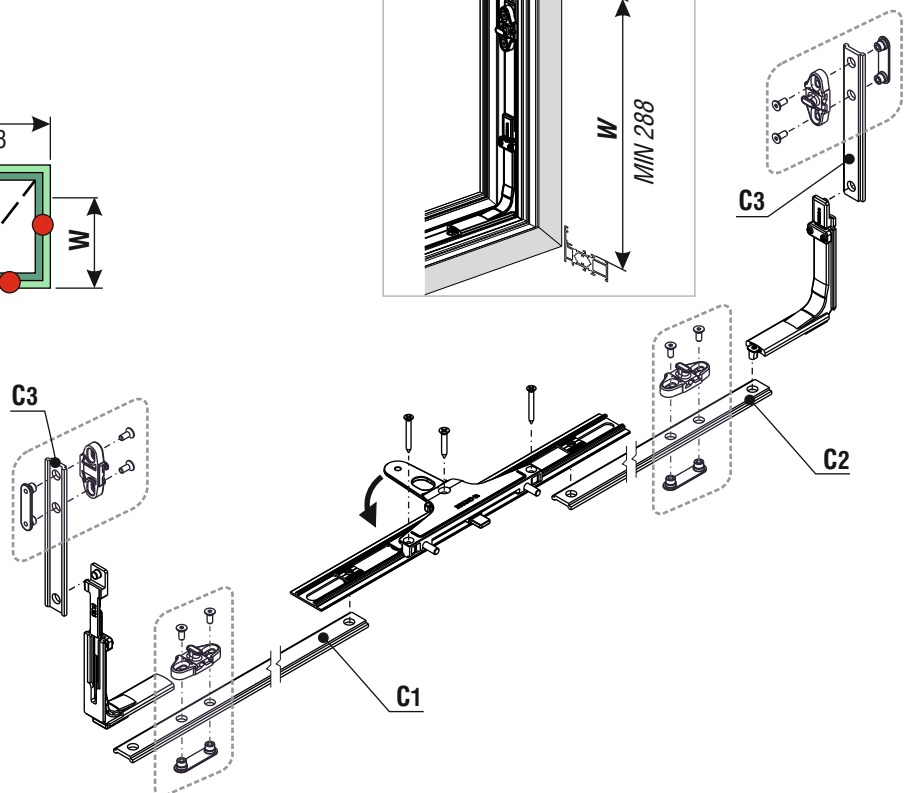

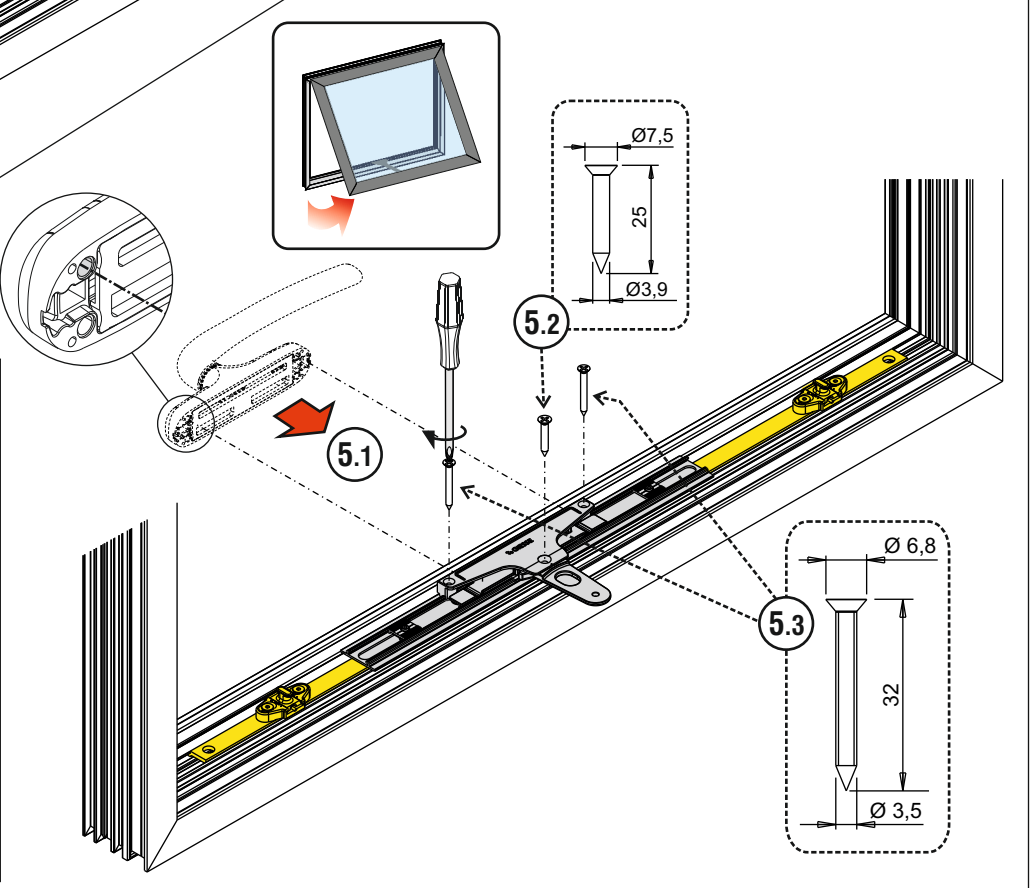
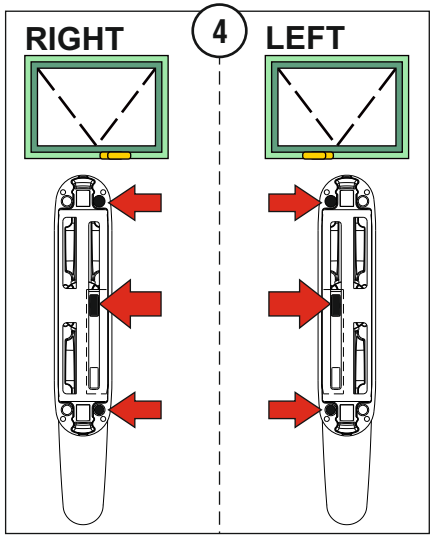
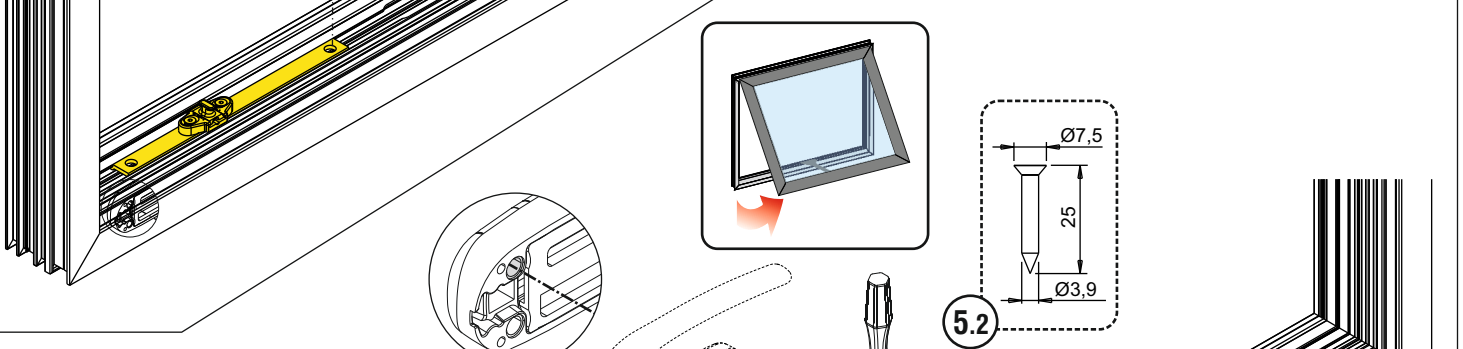
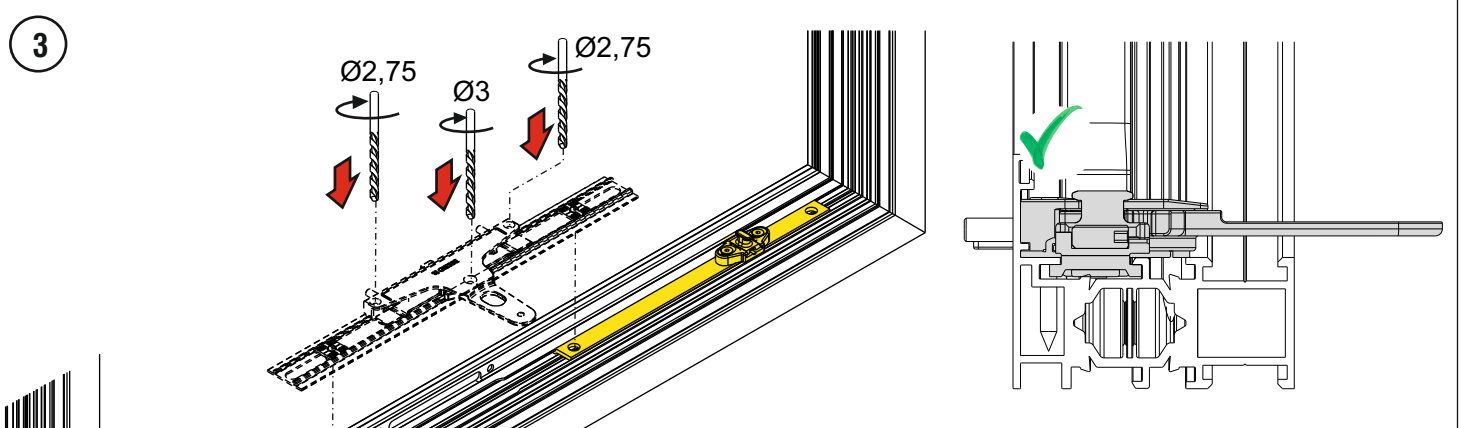
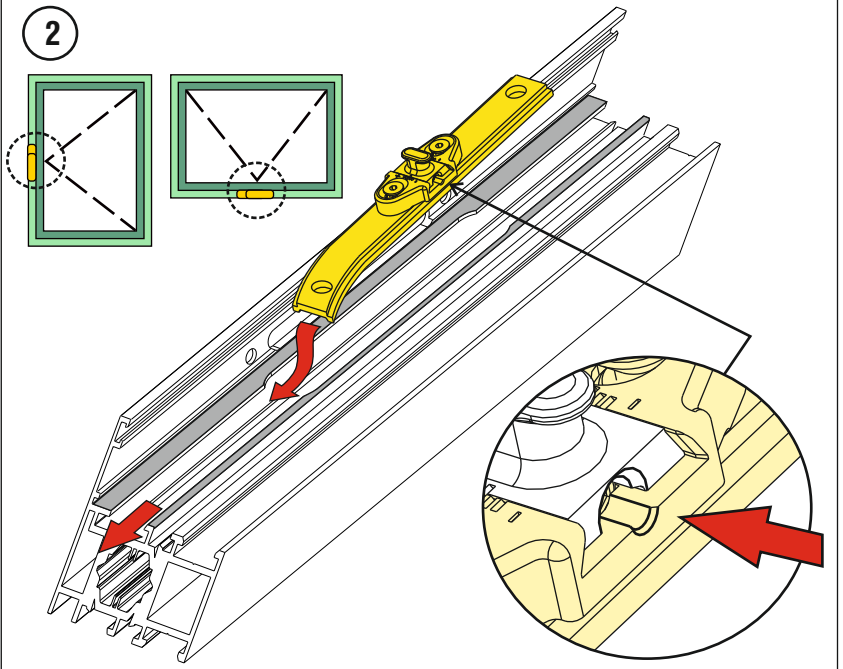
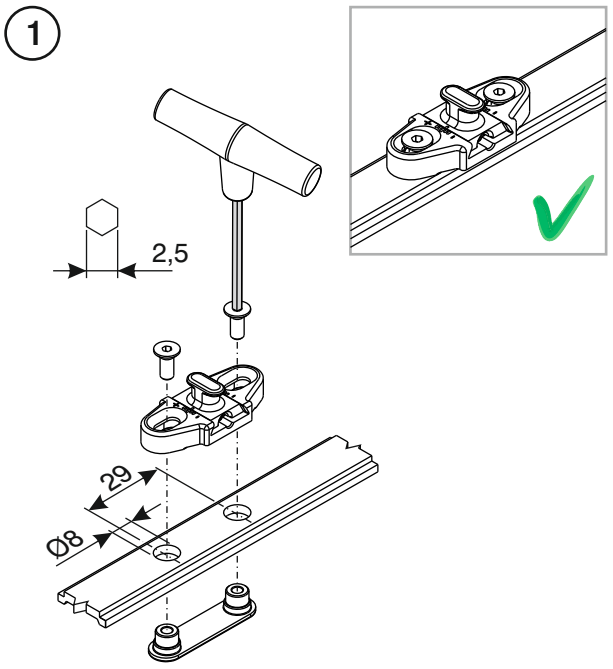

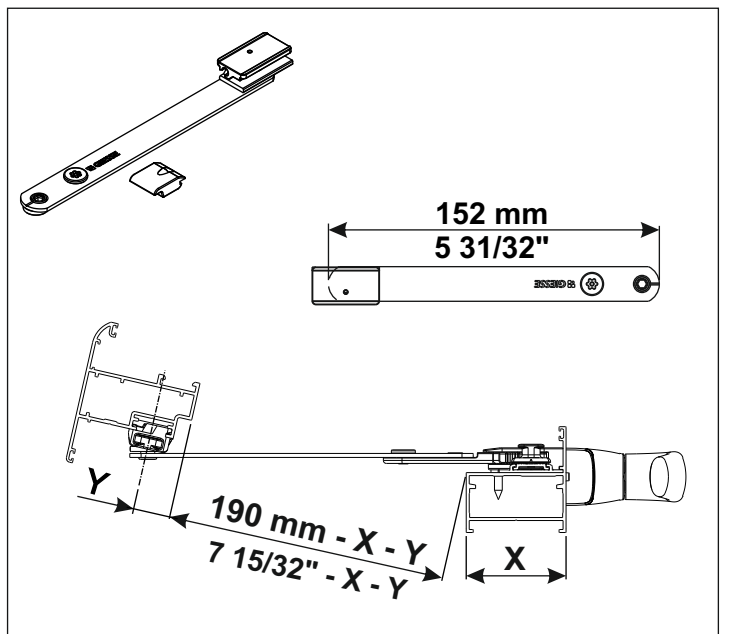
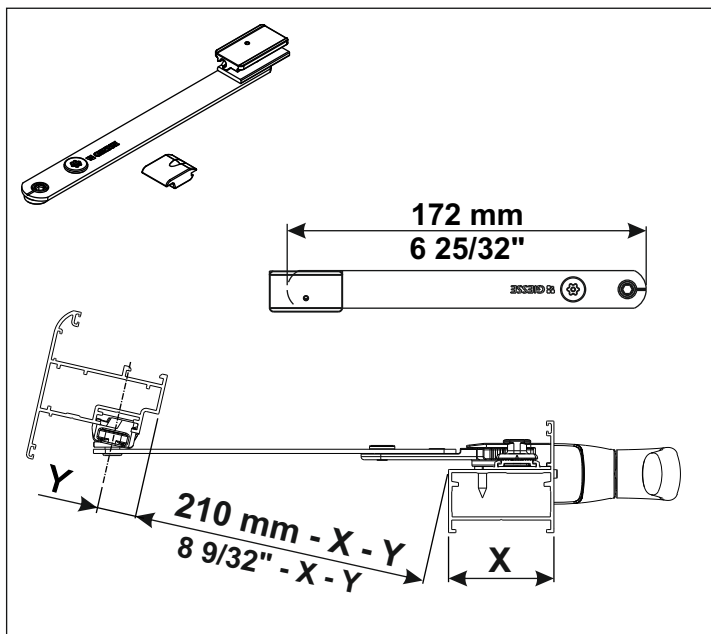
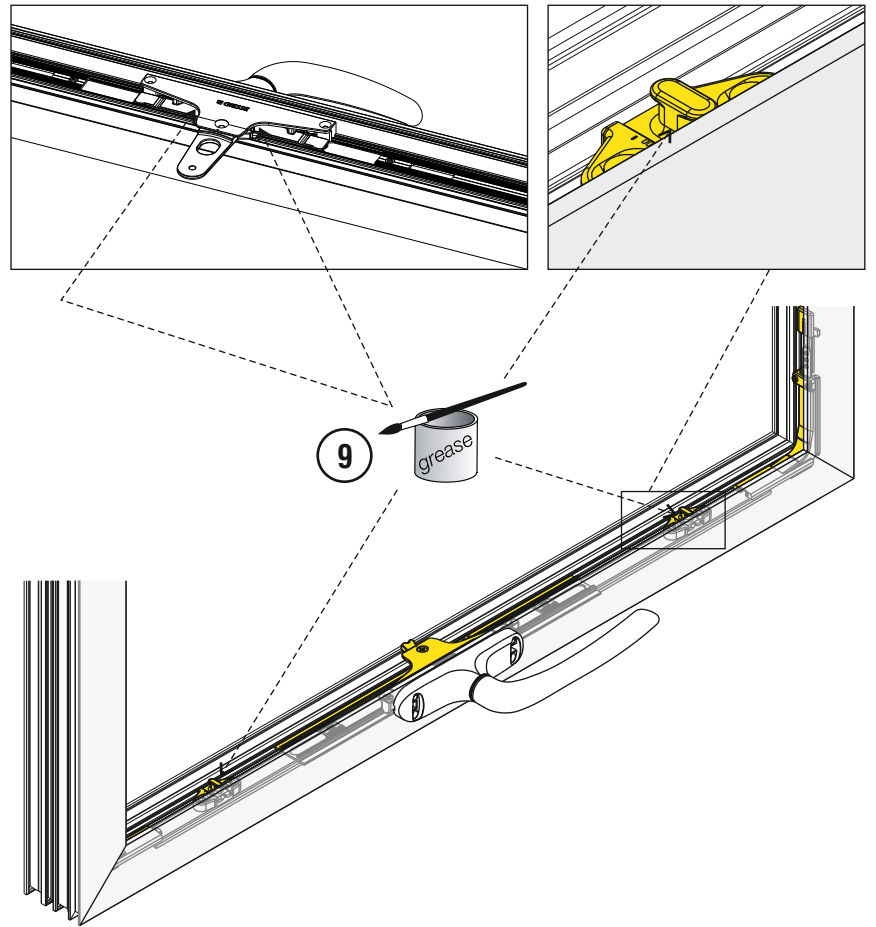
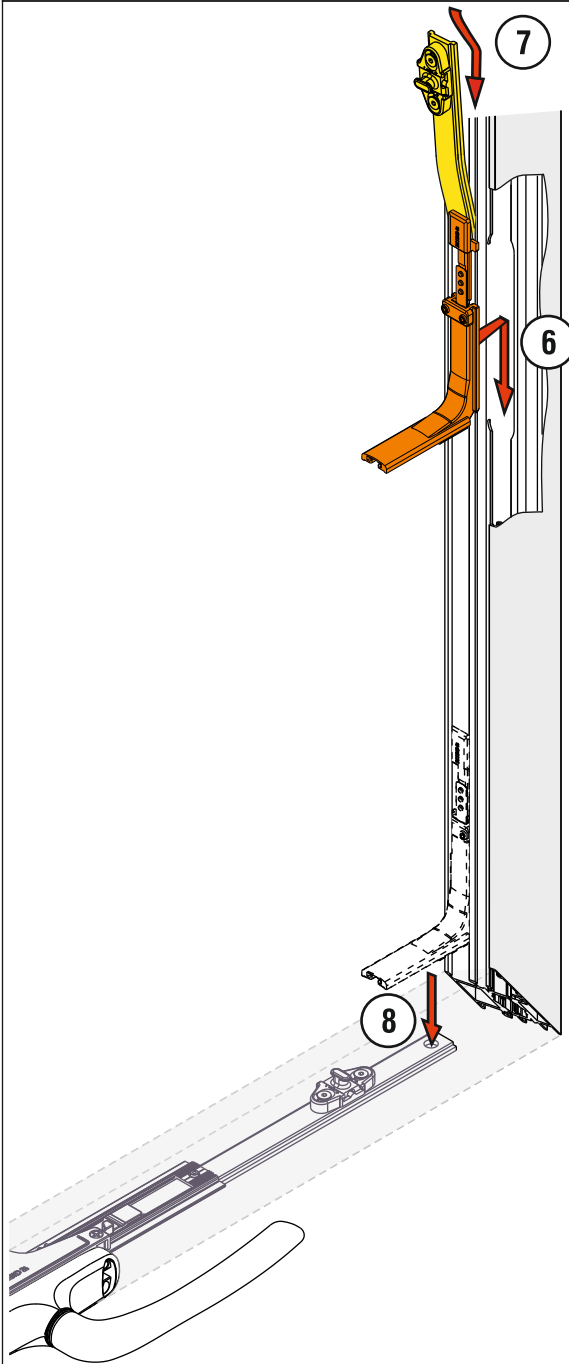

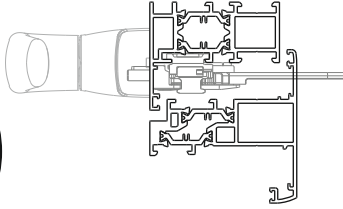
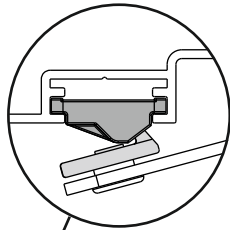
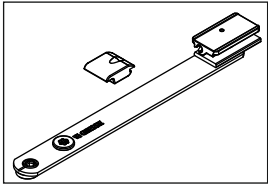

RIGHT

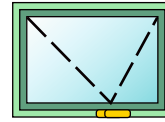

LEFT

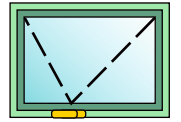

10

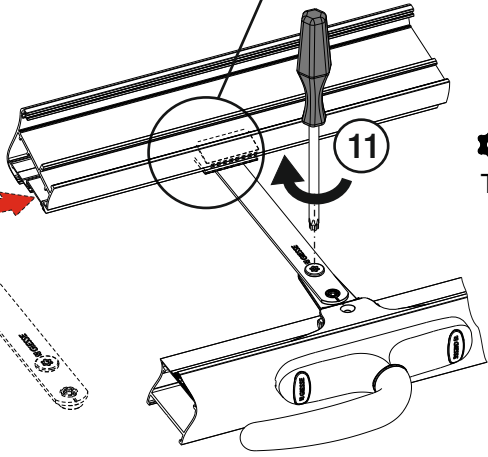
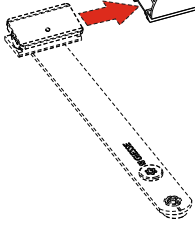

11



TORX T30

13

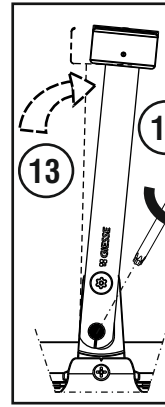

12

13.1

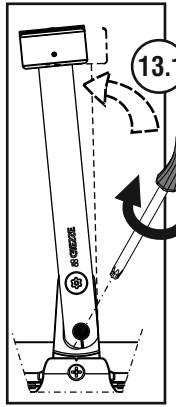

12.1

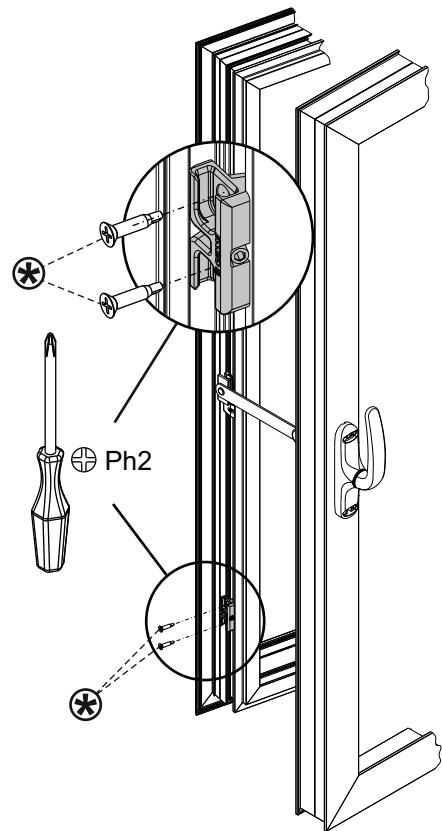
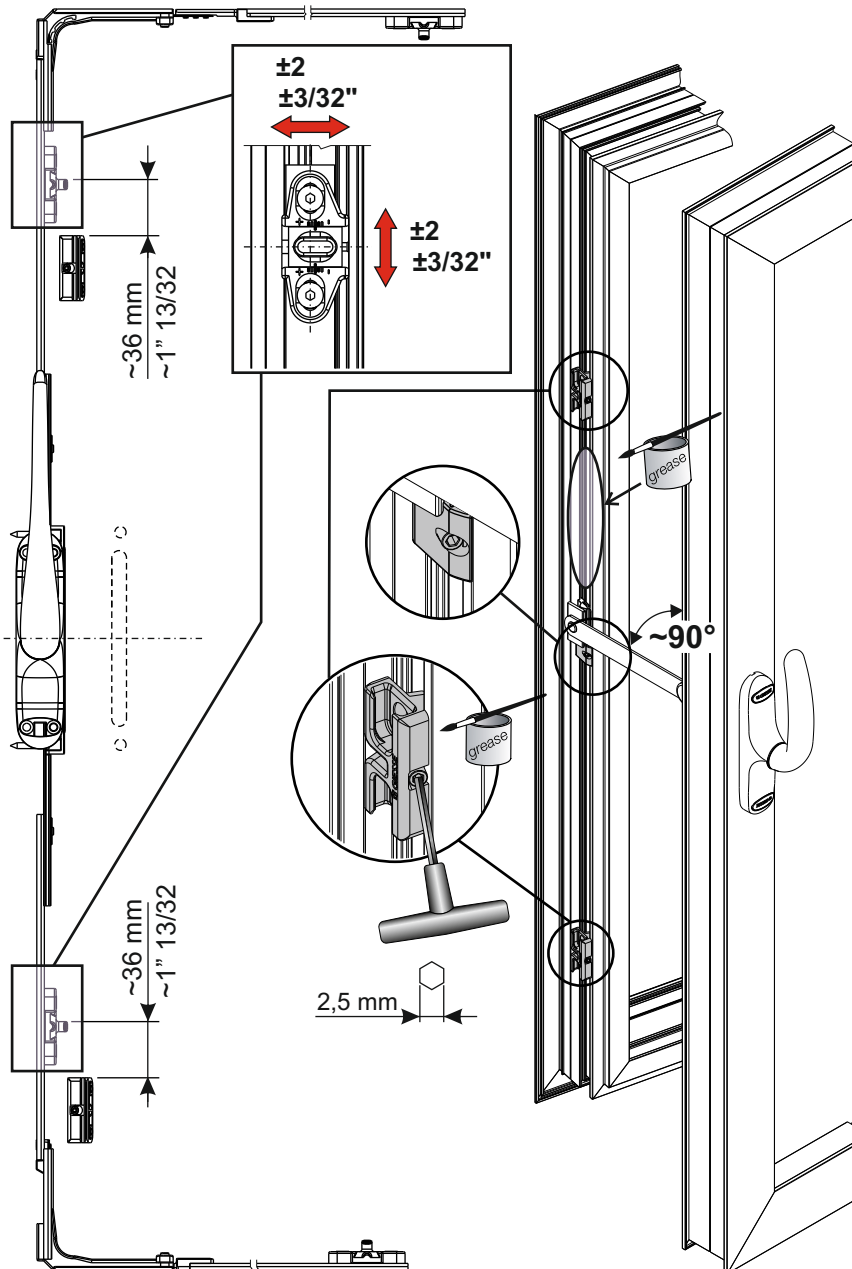

⊛ TSPPH UNIENISO15482-3,9X19

