

KIT VARIA

Montaggio con profili G.A.C.S.
Mounting with G.A.C.S. profiles
Montage avec profiles G.A.C.S.
Montage mit Euronut-Profilen
Montaje con perfiles G.A.C.S.

AVVERTENZE DI SICUREZZA

IT

ATTENZIONE!

Il serramento deve essere provvisto di adeguati sistemi per la sicurezza e il sostegno dello stesso.
L'attuatore non può essere considerato parte di sostegno o sicurezza del serramento.

NOTA!

In caso di installazioni in zone particolarmente ventose consultare il Servizio Assistenza Tecnica.

SAFETY NOTES

GB

WARNING!

The window must have suitable support and safety systems.
The actuator cannot be considered as a support or safety device for the window.

NOTE!

In case of installation in windy zones, it's recommended to contact our Technical Assistance Service before starting to install the product.

NORMES DE SÉCURITÉ

F

ATTENTION!

La menuiserie doit être équipée de systèmes en mesure de supporter l'actionneur et garantir le fonctionnement en toute sécurité.
L'actionneur ne peut être considéré comme une pièce de support ou de sécurité de la fenêtre.

NOTA!

En cas de installation dans des zones de très fort vent, veuillez consulter notre Service d'Assistance Technique avant de commencer à installer le produit.

SICHERHEITSNORMEN

D

ACHTUNG!

Das Fenster muß mit angemessenen Stützen und Sicherheitssystemen ausgestattet sein.
Der Antrieb kann nicht als dergleichen betrachtet werden.

NOTA!

Fuer Installationen in sehr windanfaelligen Bereichen bitte den technischen Kundendienst kontaktieren.

NORMAS DE SEGURIDAD

E

ATENCIÓN!

El cierre tiene que estar provisto de sistemas de soporte y seguridad adecuados.
El actuador no puede considerarse como un elemento de soporte o seguridad del cierre.

NOTA!

En caso de instalación en zonas con posibilidad de fuertes vientos, se recomienda consultar con nuestro Servicio Técnico, antes de iniciar el montaje.

**APERTURE A SPORGERE
TOP-HUNG OUTWARD OPENING
FENETRE A PROJECTION
KLAPPFENSTER
PROYECTABLES**

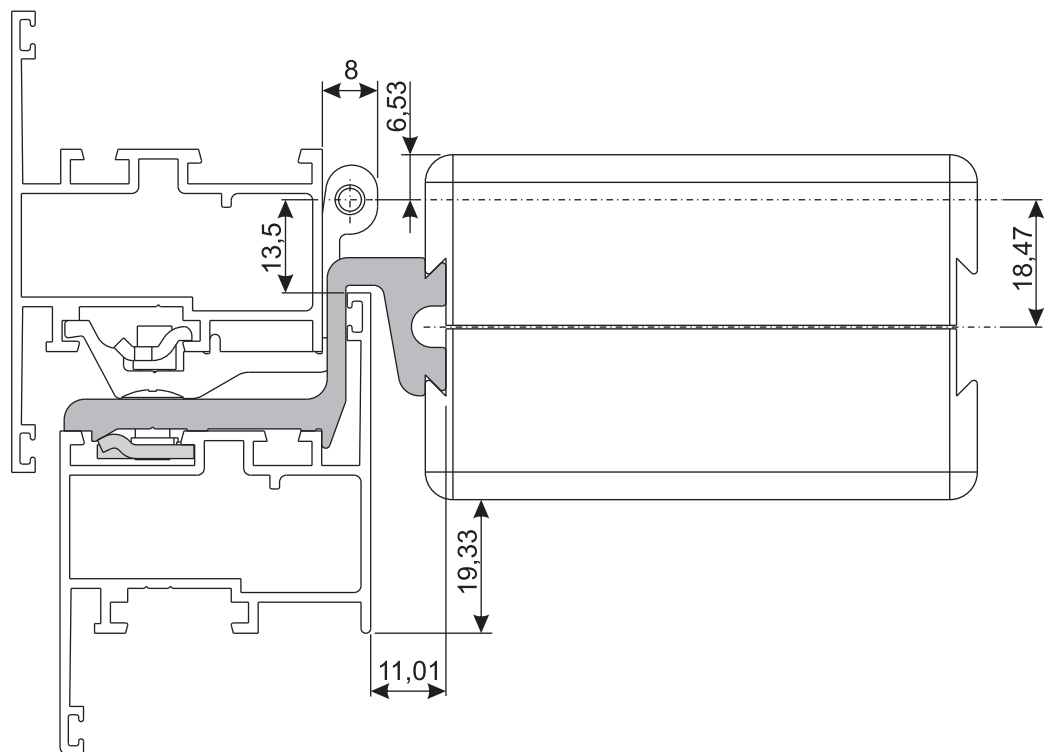

Serie di PROFILI COMPATIBILI
DOMAL STOPPER PG solamente i profili
Pr 15083 e Pr 19662

Series de PROFILS COMPATIBLES
DOMAL STOPPER PG seulement les profils
Pr 15083 et Pr 19662

Series de PERFILES COMPATIBLES
DOMAL STOPPER PG sólo los perfiles
Pr 15083 e Pr 19662

Series of COMPATIBLE PROFILES
DOMAL STOPPER PG only the profiles
Pr 15083 and Pr 19662

KOMPATIBLE PROFILSERIEN
DOMAL STOPPER PG nur die Profilserien
Pr 15083 und Pr 19662

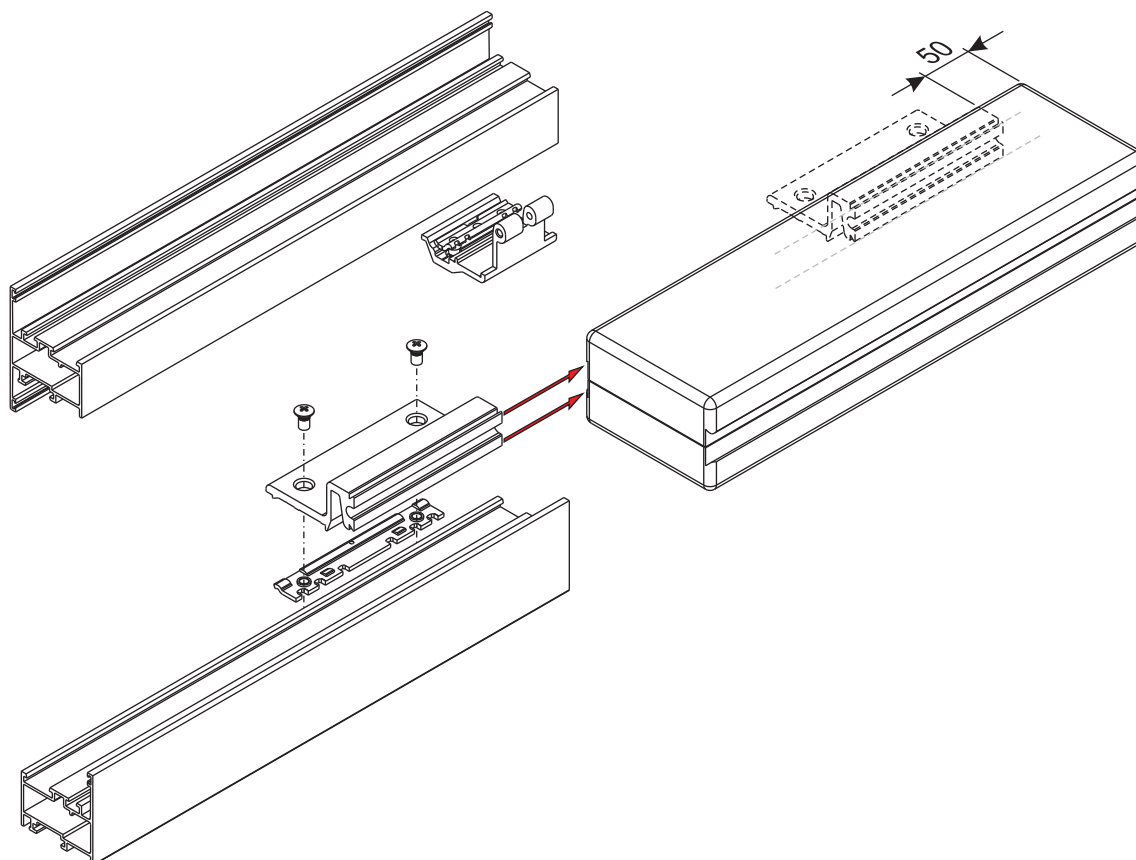

**APERTURE A VASISTAS
BOTTOM-HUNG APPLICATION
FENETRE ABATTANTE
KIPPFENSTER
ABATIBLES**

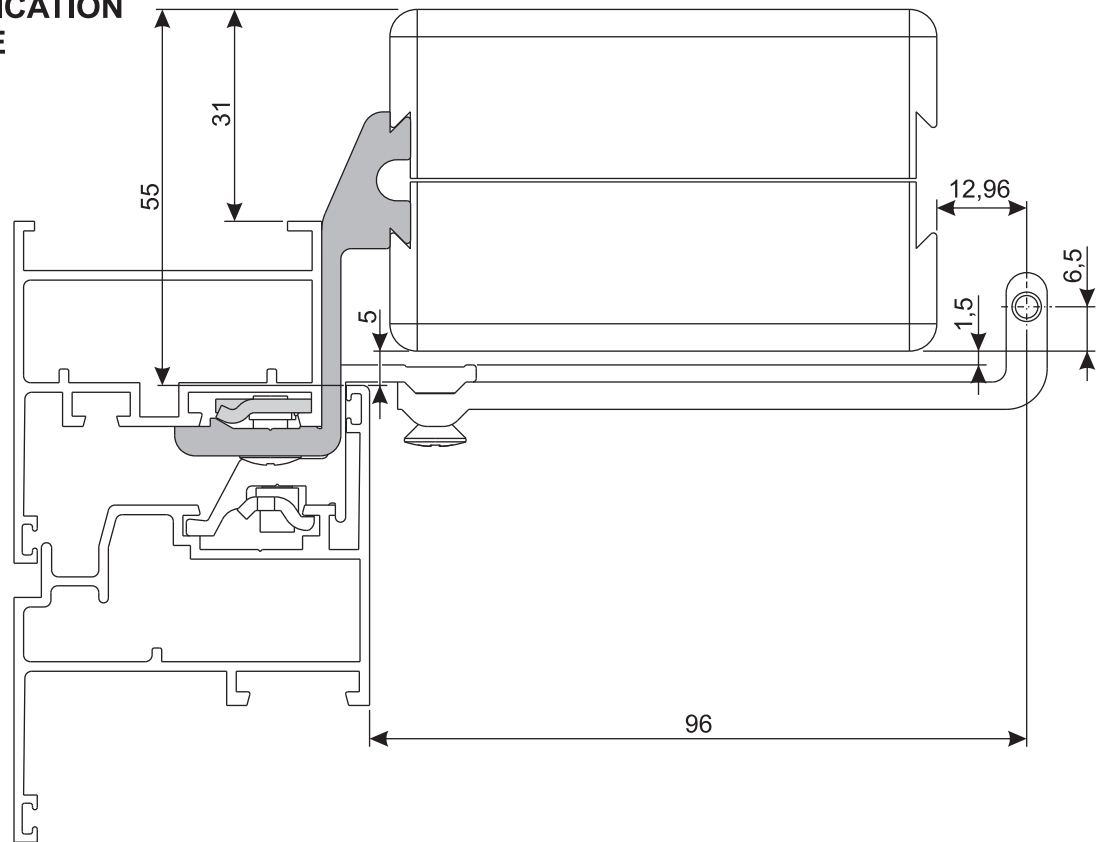

**Serie di PROFILI COMPATIBILI
Series of COMPATIBLE PROFILES
Series de PROFILS COMPATIBLES
KOMPATIBLE PROFILSERIEN
Series de PERFILES COMPATIBLES**

- | | |
|------------------|------------------|
| A30 - SORMONTO | PEEKU 72 TT |
| ABITHAL GREEN | RIVIERA SORMONTO |
| ALFIL - BATTENTE | SYNTESI S 45 |
| ALSEC 2000 59 | SYS 2207 |
| ALSEC 2000 70 | SYS 2208 |
| BATTENTE 45 | UNNO |
| BX | WINNER |
| DOMALBREAK PA 52 | WM 78 |
| DOMALBREAK PA 70 | NC45STH |
| DOMALSTOPPER | NC55IL |
| DOMALSTOPPER PG | |
| EKIPTERMO | |
| EXPORT 40 | |
| EXPORT 45 TT | |
| EXPORT 50 | |
| EXPORT 50 TT | |
| GOLD 400 | |
| GOLD 490 | |
| GOLD 500 | |
| GOLD 600 | |
| MAASTRICHT 53 | |
| MAASTRICHT TH 60 | |
| MAASTRICHT TH 68 | |
| MG45 | |
| NC451 | |
| NC68STH | |
| PEEKU 53 | |
| PEEKU 64TT | |

