

STANGEN

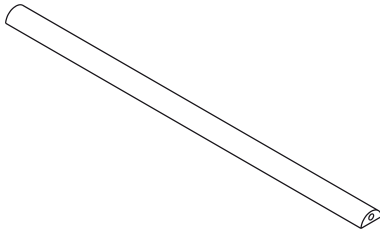

Funktion

Sichtbare Verbindungsstange zum Schließen des Getriebegriffs Provence.

Technisches On-line-Datenblatt



Technische Merkmale

In verschiedenen Längen erhältlich, je nach der Position des Getriebegriffs und der Flügelgröße nach Maß zuschneiden.

An den Enden werden der Zapfen zur Verbindung mit dem Getriebegriff (mit diesem geliefert) und der getrennt zu bestellende Schließbolzen hinzugefügt.

Stangenführung

Zusätzliches Element; wird bei besonders großen Fenstern oder Türen bestellt, um zu vermeiden, dass sich die Stange biegt.

Die Verwendung in der Nähe des dritten Schließpunkts wird empfohlen, um diesen - falls vorgesehen - zu verstärken.

Stangenführung aus Zamak-Druckguss.

Schrauben aus verzinktem Stahl.

Spielreduzierungsselement aus Polyamid.

Werkstoffe

Strangepresstes Aluminium

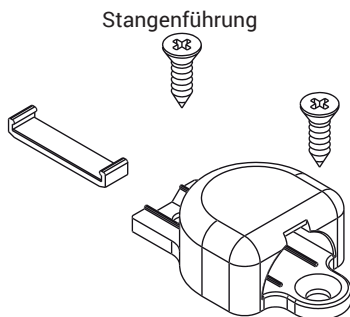

Stangenführung

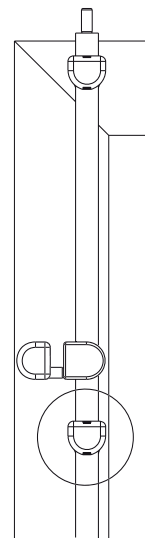
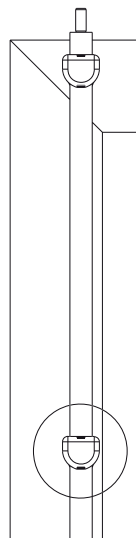

Art. Nr.	Einzelteilbezeichnung	Länge	Basis Neutral	Elektroiertes Elox	Lackiert	Trend/Gold Messing	Stücke pro Schachtel
01297	SCHLIESSSTANGE PROVENCE	1600 mm	X		X		10
01298	STANGENFÜHRUNG PROVENCE		X		X		10
01300	SCHLIESSSTANGE PROVENCE	1000 mm	X		X		10
01304	SCHLIESSSTANGE PROVENCE	1250 mm	X		X		10