

VERBINDUNGSSTANGEN



Funktion

Verbindungsstange für Beschläge von Einlassgetrieben.

Technisches Online-Datenblatt



Technische Merkmale

Gemäß Abbildung speziell für die Bearbeitung durch die halbautomatischen Maschinen PM008 und PA009 und durch die automatischen Maschinen GS003, GS008 GS009 und TF10 hergestellt.

Die Rollenverpackung gewährleistet eine erhebliche Verringerung des Raumbedarfs, da sich in einer Rolle von 90 cm Durchmesser die äquivalente Menge von mehr als 40 6 m langen Aluminiumstangen befindet.

Das Stangenverlängerungselement ermöglicht die Montage der Fehlbedien-sicherung und des Schließteils am Mittelposten von zweiflügligen Fenstern oder Türen am Sitz des Riegels.

Werkstoffe

Mit Glasfasern angereichertes Polyamid

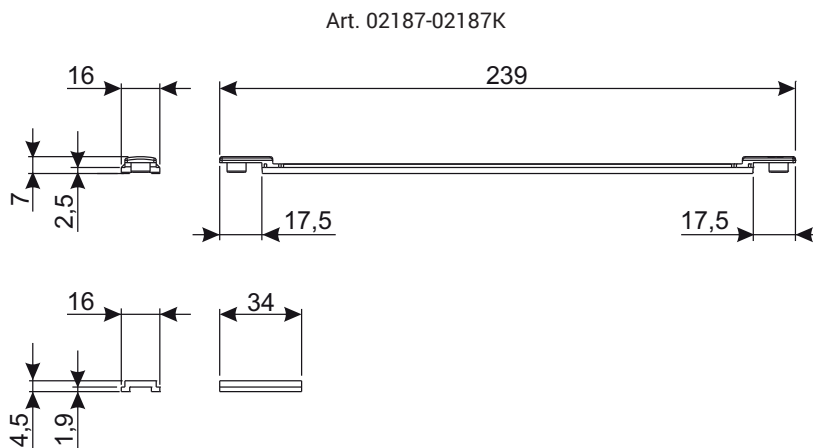
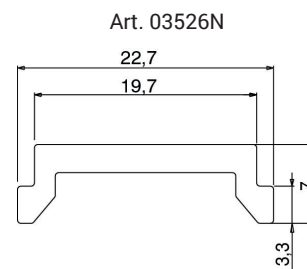
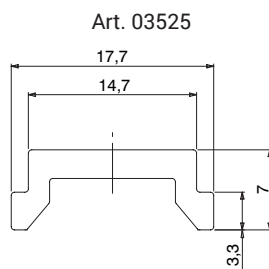
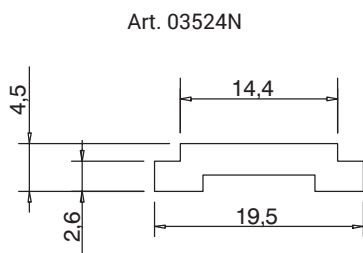

Art. Nr.	Einzelteilbezeichnung	QUERSCHNITT	Laufrihle (mm)	Farbe	Basis Neutral	Eloxiertes Elox	Lackiert	Trend/Gold Messing	Stücke pro Schachtel
01216	STANGENVERLÄNGERUNG	C007	15 ÷ 18	Grau	X				20
02187	STANGENVERLÄNGERUNG	C001-C002-C003-C004-C005-C006-C009-C010-C012-C013-C014-C015-C016-C017	15 ÷ 20	Schwarz	X				20
02187K	STANGENVERLÄNGERUNG	C001-C002-C003-C005-C010-C011-C012-C013-C014-C015-C016-C017	15 ÷ 20	Grau	X				20
03524N	VERBINDUNGSSTANGE	C001-C013-C016-C017-P002	15 ÷ 20	-	X				1
03525	VERBINDUNGSSTANGE	C007	15 ÷ 18	-	X				1
03526N	VERBINDUNGSSTANGE	C008	20 ÷ 23	-	X				1