

SCHERE GS HD TYP A



Funktion

Links und rechts verwendbare selbstausgleichende Scheren, die in der Lage sind, einen Klappflügel (Top Hung) oder einen Drehflügel (Side Hung) außen zu tragen und in dieser Stellung zu halten.

Technisches Online-Datenblatt



Technische Merkmale

Die Scheren GS-HD - Typ A eignen sich für die Herstellung von Fenstern Top und Side Hung (siehe Tabelle) mit mittlerem-niedrigem Gewicht und mittleren-kleinen Abmessungen.

Einige Modelle können unterschiedslos auf diesen beiden verschiedenen nach außen öffnenden Fenstertypen eingesetzt werden (siehe Tabelle).

Die Scheren GS HD Typ A sind mithilfe der Sicherungsschraube auf dem Gleitelement sperrbar.

In Verbindung mit den Öffnungsbegrenzungsarmen I, L und Laser dienen sie zur Beschränkung der maximalen Öffnung eines Top Hung-Flügels.

Die Scheren GS HD des Typs A sind von Giesse für bis zu 30.000 Zyklen getestet.

Anwendbarkeit

Die Arme GS HD des Typs A können serienmäßig auf Profilen mit "Spaltluft" (Abstand Flügel / Rahmen) von 16 mm montiert werden.

Werkstoffe

Edelstahl AISI 304

Top Hung (A: innen; B: außen)

Side Hung (A: innen; B: außen)

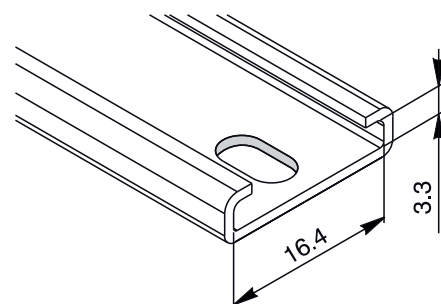
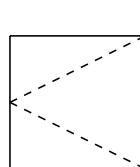
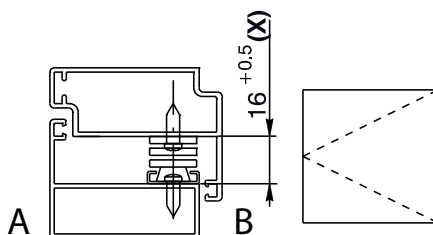
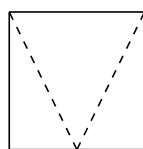
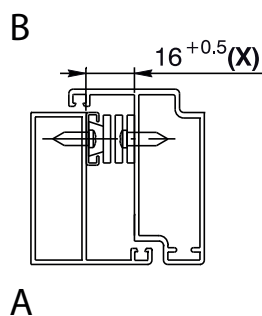

SCHEREN FÜR FASSADEN - KLAPP- UND DREHFLÜGELFENSTER

Art. Nr.	Einzelteilbezeichnung	Zulässige Öffnungsart	Breite der Schere	Scherenstärke (mm)	Scherenlänge (mm)	TOP HUNG maximaler Öffnungswinkel	TOP HUNG Maximale Höhe (mm)	TOP HUNG Maximale Breite (mm)	TOP HUNG Maximales Gewicht (kg)	SIDE HUNG Maximale Höhe (mm)	SIDE HUNG Maximale Breite (mm)	SIDE HUNG Maximales Gewicht (kg)	Basis Neutral	Stück pro Packung
08127N	GS HD - 10" Typ A	Top-Side	18	15,5+0,5	261	84	400	1200	16	1200	550	14	X	6
08128N	GS HD - 12" Typ A	Top-Side	18	15,5+0,5	305	85	550	1200	18	1200	600	16	X	6
08129N	GS HD - 14" Typ A	Top-Side	18	15,5+0,5	351	87	650	1200	20	1200	600	18	X	6
08130N	GS HD - 16" Typ A	Top-Side	18	15,5+0,5	407	87	750	1200	21	1200	600	20	X	6
08131N	GS HD - 18" Typ A	Top-Side	18	15,5+0,5	457	87	850	1200	24	1200	650	22	X	6
08133N	GS HD - 22" Typ A	Top	18	15,5+0,5	563	40	1100	1200	-	-	-	-	X	6