

## REGELBARE LAUFWAGEN CARRERA 1

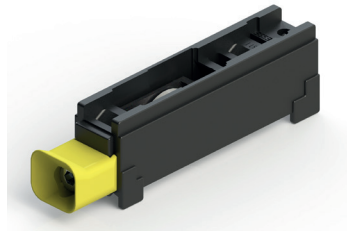

### Funktion

Einstellbarer Laufwagen mit einer Rolle für Fenster und Türen aus Aluminium.

Technisches On-line-Datenblatt



### Technische Merkmale

Der Laufwagen wird mit einem Gegenbolzen befestigt, um Sonderbearbeitungen zu vermeiden.

Die Feineinstellung ermöglicht die vertikale Flügelbewegung in einem Gesamtbereich von durchschnittlich 4 mm (siehe Spalte Einstellung in der Tabelle).

Die Regelung ist leicht durchführbar, da sich die Stellschraube im gelben Zentrierstück befindet, das das Einstecken des Schlüssels erleichtert. Die Regelung kann auch bei bereits montiertem und installiertem Flügel vorgenommen werden.

Die Rollen sind je nach Modell auf Kugel- oder Nadellagern montiert und können gemeinsam mit dem Halter herausgenommen werden, ohne den Laufwagen ausbauen zu müssen.

Die Rollen mit Lagern sind verkleidet, damit das Schmierfett innen erhalten bleibt.

### Werkstoffe

Externer Halter aus grauem Polyamid

Besondere Schlüsselzentrierung aus gelbem Polyamid

Interner Rollenhalter aus Zamak Silver Plus oder Polyamid je nach Ausführung (siehe Tabelle)

Rolle mit Stahllager und Abdeckung aus verstärktem neutralem Polyamid

Befestigungsbolzen und Stellschraube aus Edelstahl

### Belastbarkeit

Siehe Tabelle

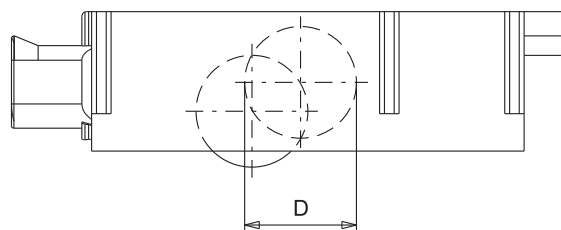
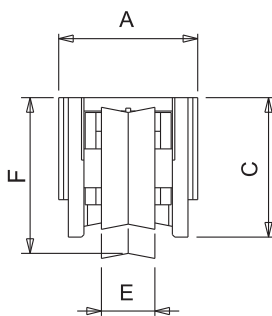
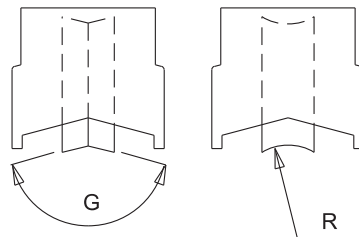
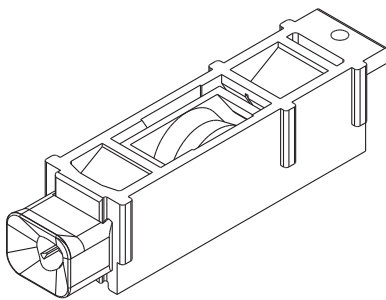

# VERSTELLBARE LAUFWERKE

Art. Nr.	Einzelteilbezeichnung	Anmerkung	Tragfähigkeit Laufwerk [kg]	A [mm]	C [mm]	D [mm]	E [mm]	F [mm]	Einstellung [mm]	G [°] R [mm]	Lagertyp	Außengehäuse	Innengehäuse	Basis Neutral	Eloxiertes Elox	Lackiert	Trend/Gold Messing	Stücke pro Schachtel
02633	VERSTELLBARES LAUFWERK CARRERA 1	Lose Verpackung	30	20,5	29,3	19	8	27,1	+2,2/ -2,6	150°	Kugeln	Polyamid	Zamak	X				40
02914	VERSTELLBARES LAUFWERK CARRERA 1	Lose Verpackung	40	25,5	26,1	27	11	29,7	+2,5/-2,5	5 mm	Kugeln	Polyamid	Zamak	X				100
03104	VERSTELLBARES LAUFWERK CARRERA 1	Lose Verpackung	45	27,4	23,4	19	8	26,6	+2,6/ -2,3	150°	Kugeln	Polyamid	Zamak	X				100
03146N	VERSTELLBARES LAUFWERK CARRERA 1	Lose Verpackung	55	28	30	28,8	12	32	+2,4/ -3,4	156°	Kugeln	Polyamid	Zamak	X				200
03147N	VERSTELLBARES LAUFWERK CARRERA 1	Lose Verpackung	55	28	30	27,3	11	30,2	+2,2/ -2,8	10,1 mm	Kugeln	Polyamid	Zamak	X				200
03148N	VERSTELLBARES LAUFWERK CARRERA 1	Lose Verpackung	45	24,5	23,6	21,7	9	26,9	+4,7/ -2,1	150°	Kugeln	Polyamid	Zamak	X				200
03290	VERSTELLBARES LAUFWERK CARRERA 1	Lose Verpackung	45	22,7	25,8	20,4	8	24,6	+2,7/ -2,1	150°	Rollen	Polyamid	Zamak	X				40
03297	VERSTELLBARES LAUFWERK CARRERA 1	Lose Verpackung	25	28	30	28,6	11	32	+2,4/ -3,4	156°	Kugeln	Polyamid	Zamak	X				200
03324	VERSTELLBARES LAUFWERK CARRERA 1	Lose Verpackung	45	25,5	28,8	19	12	26	+3/-2,2	150°	Rollen	Polyamid	Zamak	X				200
03398	VERSTELLBARES LAUFWERK CARRERA 1	Lose Verpackung	45	22,7	25,8	19	8	23,7	+2,7/ -2,1	150°	Kugeln	Polyamid	Zamak	X				100
03473	VERSTELLBARES LAUFWERK CARRERA 1	Lose Verpackung	55	27,7	30	26	11	30,6	+3,3/ -2,5	4 mm	Kugeln	Polyamid	Zamak	X				200
04560	VERSTELLBARES LAUFWERK CARRERA 1	Lose Verpackung	45	22,7	25	19	8	24,5	+/-2,3	150°	Kugeln	Polyamid	Zamak	X				100
04571	VERSTELLBARES LAUFWERK CARRERA 1	Lose Verpackung	35	24,6	32	18,4	8	30,5	+2,5/ -2,2	140°	Kugeln	Polyamid	Zamak	X				100
06504	VERSTELLBARES LAUFWERK CARRERA 1	Lose Verpackung	40	22,2	23	19	8	23	+2,1/ -2,7	5 mm	Kugeln	Polyamid	Zamak	X				100
06955	VERSTELLBARES LAUFWERK CARRERA 1	Lose Verpackung	45	22,7	25,8	19	8	24,6	+2,7/ -2,1	150°	Kugeln	Polyamid	Zamak	X				40
00806	VERSTELLBARES LAUFWERK CARRERA 1	Satz mit 4 Stück	45	22,7	25,8	19	8	23,7	+2,7/ -2,1	150°	Kugeln	Polyamid	Zamak	X				16
03178	VERSTELLBARES LAUFWERK CARRERA 1	Satz mit 4 Stück	45	22,7	25	19	8	24,5	+/-2,3	150°	Kugeln	Polyamid	Zamak	X				50