

RIEGEL MAYA

Funktion

Einseitig wirkender Hebelriegel mit geringem Raumbedarf für Türprofile.

Technisches On-line-Datenblatt



Technische Merkmale

Der Riegel eignet sich für stark benutzte Türen (Einsatzklasse 4 - intensiver Gebrauch - in Entsprechung der Norm EN12051:1999). Umkehrbar, wird sowohl an der Türober- als auch -unterseite am Profil aufliegend montiert. Schließbolzen mit herausragender Einbruchsicherung. Hub des Schließbolzens 21 mm. Schnitt des Schließbolzens 8x5 mm. Befestigung am Profil mit Gewinde-Schneidschrauben. Modulares Cover aus Aluminium. In den Längen 140, 220, 450 und 650 lieferbar, Auswahl in Abhängigkeit von der besten Position für den Betätigungshebel je nach Türhöhe. In Abhängigkeit von besonderen Montageanforderungen auch in verschiedenen anderen Längen herstellbar.

Werkstoffe

- Gehäuse aus lackiertem Zamak
- Betätigungshebel aus Zamak mit Glanzverchromung (erhöhte Korrosionsfestigkeit)
- Modulares Cover aus stranggepresstem Aluminium
- Feder, Schubstangen, Zapfen und Befestigungsschrauben aus Edelstahl
- Schließbolzen aus Edelstahl (hohe Korrosionsfestigkeit)

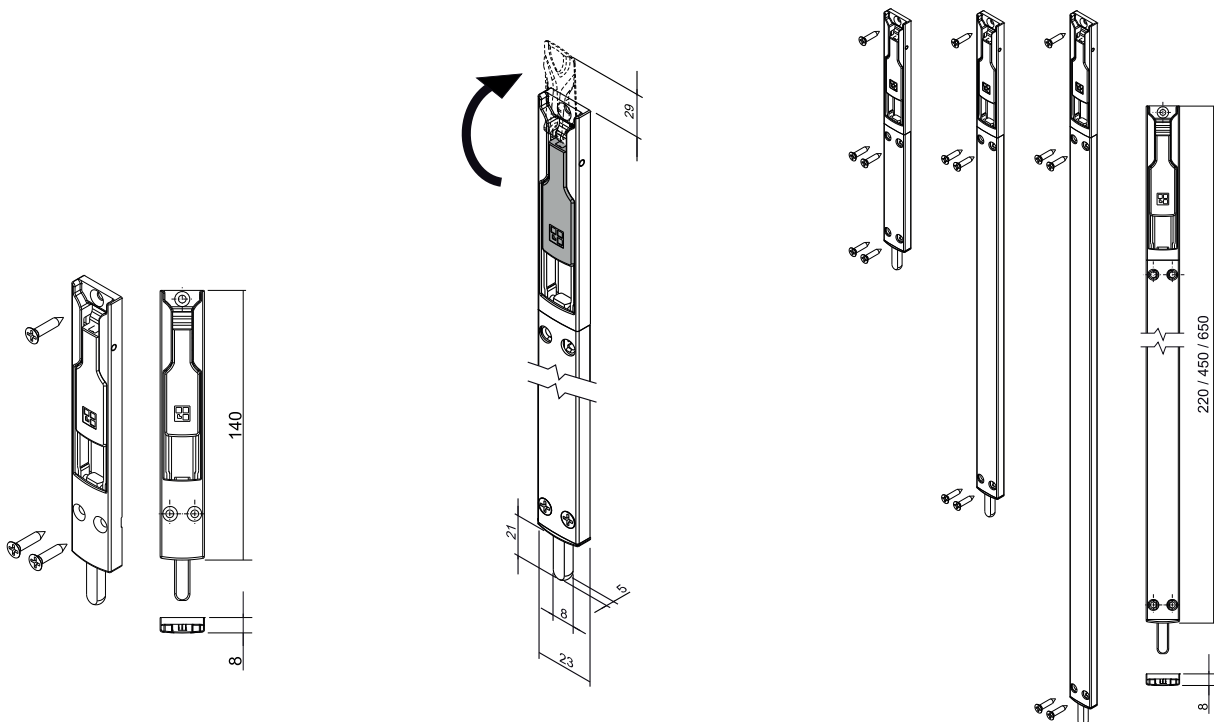

Art. Nr.	Einzelteilbezeichnung	Länge	Schließbolzenmaße	Basis Neutral	Eloxiertes Elox	Lackiert	Trend/Gold Messing	Stücke pro Schachtel
02080	RIEGEL MAYA	140 mm	8x5 mm			X		10
02081	RIEGEL MAYA	220 mm	8x5 mm			X		10
02082	RIEGEL MAYA	450 mm	8x5 mm			X		10
02083	RIEGEL MAYA	650 mm	8x5 mm			X		10