



## RIEGEL TOTEM

### Funktion

Einseitig wirkender Hebelriegel zur Anwendung in der Nut, geeignet für Türen mit Fensterprofil.

Technisches On-

line-Datenblatt



### Technische Merkmale

Der Riegel eignet sich für stark benutzte Türen (Einsatzklasse 4 - intensiver Gebrauch - in Entsprechung der Norm EN12051:1999).

Da umkehrbar ist eine Anwendung sowohl im oberen als auch unteren Teil der Tür möglich.

Schnittfester Schließzapfen für hohe Dichtigkeit der Schließteile und hohen Einbruchschutz.

Hub des Schließbolzens 21 mm.

Andruck +0,6 mm auf Schließteile mittels mitgelieferter Exzenterbuchse (außer bei Ausführung für Laufrille 15x18).

Befestigung am Profil mit den zwei vormontierten Gewindestiften, ohne Bearbeitung des Profils.

Der Riegel kann mit der spezifischen Schubstange der Serie verlängert werden, die zwischen Verbindungselement und Verschlussteil positioniert ist.

Beschläge und Schließbolzen sind auch separat bestellbar, so dass verschiedene Kombinationen möglich sind.

### Werkstoffe

- Basis des Beschlags und Element zur Verbindung an Schließbolzen aus Zamak
- Betätigungshebel aus Zamak mit Glanzverchromung (erhöhte Korrosionsfestigkeit)
- Feder, Pleuelstange, Zapfen und Gewindestifte aus Edelstahl
- Schließzapfen aus schnittfestem karbonitriertem Stahl mit Oberflächenbehandlung Giesse SilverPlus (über 500 Stunden Korrosionsfestigkeit)
- Verschlussteil, Verbindungsklotz, Exzenterbuchse der Schließbolzenabdeckung und „Z“-Blöcke aus Polyamid

Schema für Art. 02075  
Abmessungen Beschlag und Schließbolzen

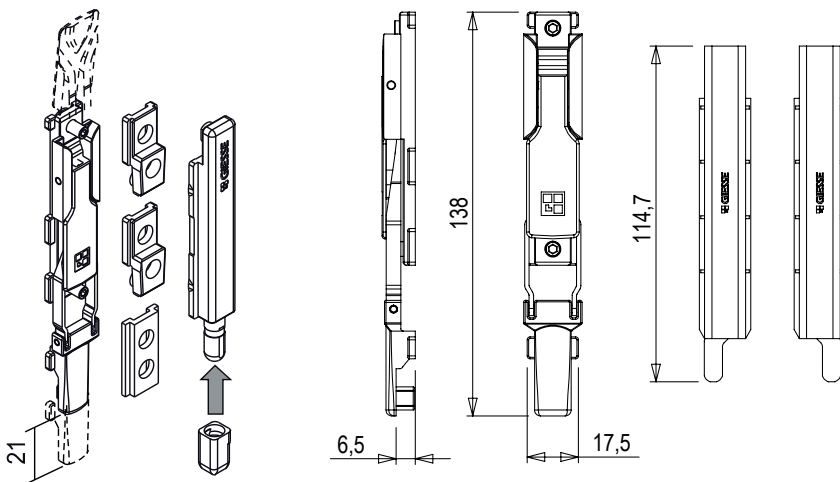

Schema für Art. 02071-02072-02073-02074  
Abmessungen Beschlag und Schließbolzen

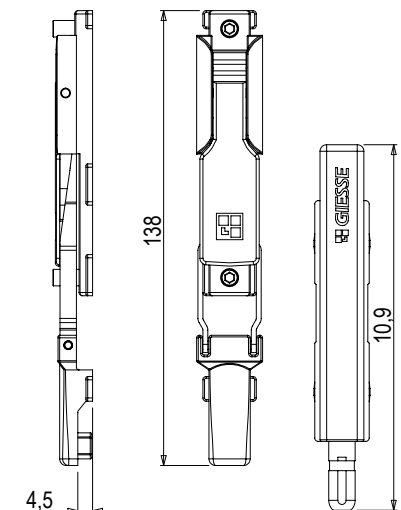

Schnitt 1 - Laufrille 13.5x16.7

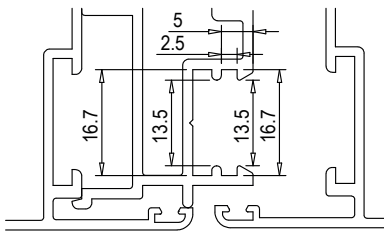

Schnitt 2 - Laufrille 14x19

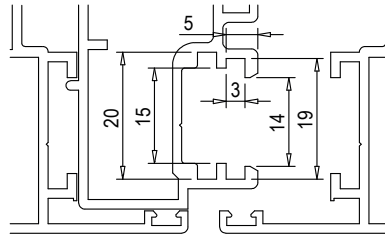

Schnitt 3 - Laufrille 15x20

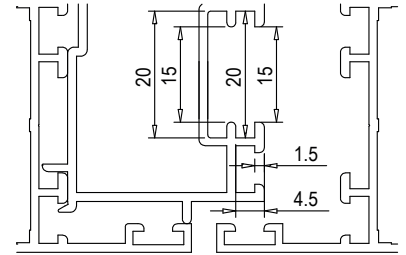

Schnitt 4 - Laufrille 14x18

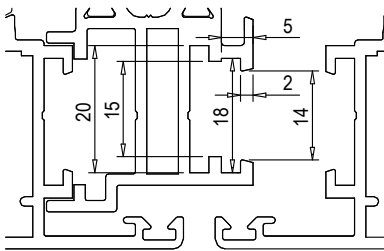

Schnitt 5 - Laufrille 15x18

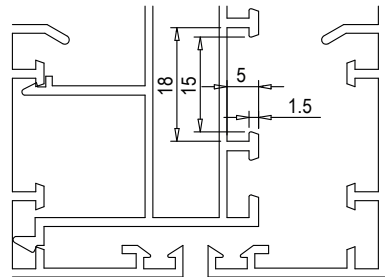

Art. Nr.	Einzelteilbezeichnung	Laufrille	Verstellung	Dezentraler Bolzen	Schließbolzenmaße	Zeichnung	Basis Neutral	Eloxieretes Elox	Lackiert	Trend/Gold Messing	Stücke pro Schachtel
02071	Riegel TOTEM	13,5x16,7	+ 0,6 mm	NEIN	Ø 8 mm	sez.1			X		10
02072	Riegel TOTEM	14x19	+ 0,6 mm	NEIN	Ø 8 mm	sez.2			X		10
02073	Riegel TOTEM	15x20	+ 0,6 mm	NEIN	Ø 8 mm	sez.3			X		10
02074	Riegel TOTEM	14x18	+ 0,6 mm	NEIN	Ø 8 mm	sez.4			X		10
02075	Riegel TOTEM	15x18	-	JA	4x6 mm	sez.5			X		5
02177K	Riegel TOTEM	14x18	+ 0,8 mm	NEIN	Ø 6 mm	sez.4	X				10