



GETRIEBEGRIFF ASIA KEY

Funktion

Links und rechts verwendbares Getriebe mit absperbarem Griff, Drehung 90°, 135° (Ausführung mit Mikrolüftung) und 180°, Rastung beim Öffnen und Schließen.

Technisches Online-Datenblatt



Technische Merkmale

Die Verwendung von hochwertigen Druckguss-Werkstoffen und die Anwendung eines neuen GIESSE-Lackiersystems gewährleisten vorzügliche mechanische Eigenschaften, eine gleichmäßige Farbgebung und hohe Abriebfestigkeit. Die Zylinder der Getriebegriffe ASIA KEY sind gleichmäßig bestiftet; auf Wunsch können spezielle Aufträge mit individueller Bestiftung ausgeführt werden.

Der Zylinder der Getriebegriffe ASIA KEY Logica und Mikrolüftung Logica ist mit dem System Key Capture Giesse ausgestattet.

Der Zylinder kann den Getriebegriff je nach Ausführung bei 90°, 135° und 180° feststellen. Wenn der Griff auf 90° oder 135° gestellt ist, kann der Schlüssel abgezogen werden. Der Flügel kann daher in sicherer gekippter Lage oder in der Stellung für Mikrolüftung bleiben.

Wenn der Griff auf 180° gestellt und der Flügel daher ganz geöffnet ist, kann der Schlüssel nicht vom Zylinder abgezogen werden.

Werkstoffe

Griff aus Aluminium-Druckguss
 Gehäuse, Zahnrad, Zahnstangen und Schiebeelemente aus Zamak-Druckguss.
 Zylinder aus vernickeltem Messing
 Platine aus Hostaform
 Feder, Schrauben und Befestigungsplatte aus Edelstahl

Raumbedarf Art. 01065

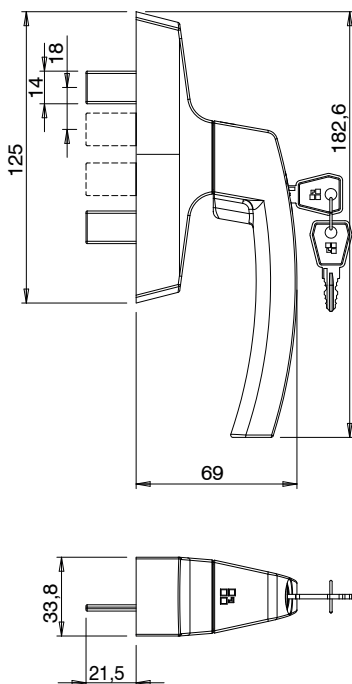

Raumbedarf Art. 01085

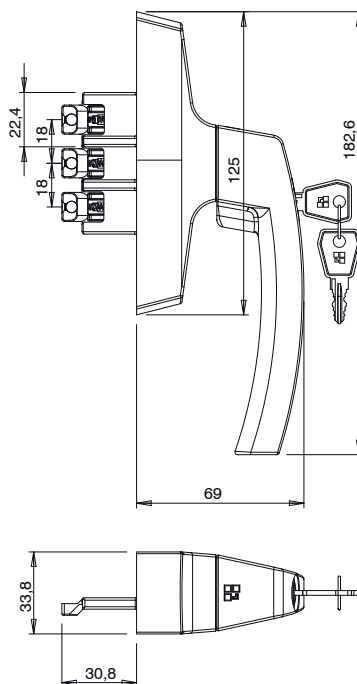

Raumbedarf Art.-Nr. 01196

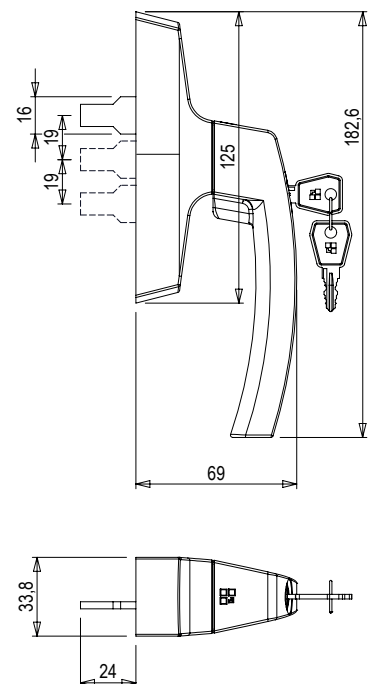

Bearbeitung Drehpunktstand
84,5 mm

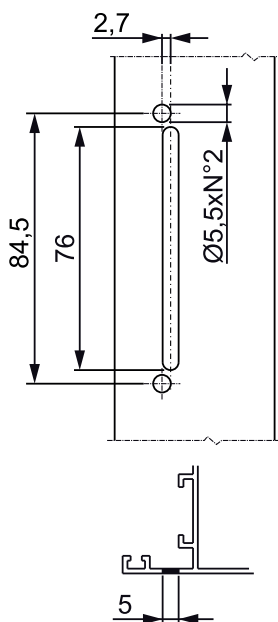

Bearbeitung Drehpunktstand
92 mm

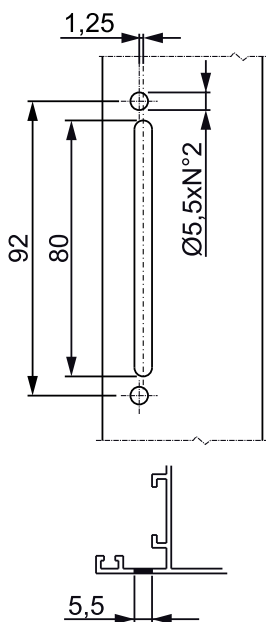

Bearbeitung Drehpunktstand
98 mm

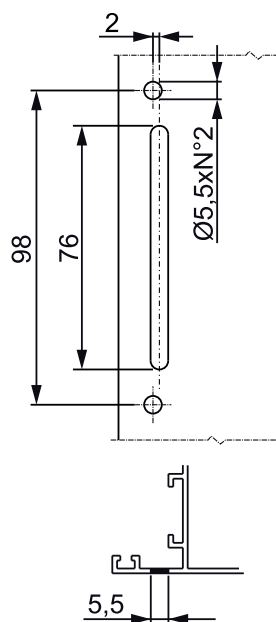

Bearbeitung Drehpunktstand
104 mm

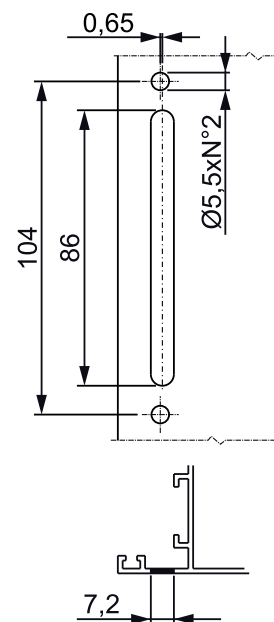

Art. Nr.	Einzelteilbezeichnung	QUERSCHNITT	Typologie	Ausführung	Achsenabstände	Leistung	Funktio- nieren	Griff 0°	Griff 90°	Griff 135°	Griff 180°	Basis Neutral	Eloxiertes Elox	Lackiert	Trend/Gold Messing	Stücke pro Schachtel
01065	GETRIEBEGRIFF ASIA KEY	C001-C002-C003-C004-C005-C006-C007-C008-C009-C010-C012-C013-C014-C015-C016-C017-P001-P002-P004-P005-P006-P007-P008-P009-P010	Flügel	-	104 - 98 - 92 - 84	> 100 N/m	zwei-seitig wirkend	ge-schlo-sen	geöffnet	-	-	X		X		5
0108501	GETRIEBEGRIFF ASIA KEY MICRO SKG	C001-C002-C003-C005-C006-C013-C014-C015-C016-C017	Dreh-kippflü-gel	Mikro	104 - 98 - 92 - 84	> 100 N/m	einseitig wirkend	ge-schlo-sen	geöffnet	Mikro	Kipp-fenster	X		X	X	5
01086	GETRIEBEGRIFF ASIA KEY CAPTURE LGC	C001-C002-C003-C004-C005-C006-C007-C012-C013-C014-C015-C016-C017	Dreh-kippflü-gel	Logica	104 - 92	> 100 N/m	einseitig wirkend	ge-schlo-sen	Kipp-fenster	-	geöffnet	X		X		5
01087	GETRIEBEGRIFF ASIA KEY CAPTURE MICRO	C001	Dreh-kippflü-gel	Mikro	104 - 92	> 100 N/m	einseitig wirkend	ge-schlo-sen	Kipp-fenster	Mikro	geöffnet	X		X		5
01196	GETRIEBEGRIFF ASIA KEY DREHKIPPFLÜGEL MIT EINEM MITNEHMER	C001-C002-C003-C004-C005-C006-C007-C008-C009-C010-C012-C013-C014-C015-C016-C017-P001-P002-P004-P005-P006-P007-P008-P009-P010	Dreh-kippflü-gel	-	104 - 98 - 92 - 84	> 100 N/m	Einseitig wirkend	ge-schlo-sen	geöffnet	-	Kipp-fenster	X		X		5