

GETRIEBEGRIFF UNICA



Funktion

Rechts und links verwendbarer Getriebegriff für die Betätigung der Beschläge Giesse.

Technisches On-

line-Datenblatt



Technische Merkmale

Mit dem Getriebegriff Unica lässt sich die gleiche Beschlagsoptik an nach innen oder nach außen öffnenden Fenstern oder Türen, Fensterläden und Drehkipplügeln erzielen.

Der Getriebegriff Unica hat einen Lochabstand von 104 mm (rechtsgängig geliefert).

Sowohl mit zweiseitig als auch einseitig wirkender Betätigung mit Rastmechanik des Griffs bei 0°, 90° und 180° sowohl in der Ausführung APEX lieferbar.

Der Getriebegriff Unica Apex lässt sich auf Fensterlädenprofile oder nach außen öffnenden Profilen montieren und erfordert keinen internen Verbindungs-satz.

Das von Giesse patentierte System Apex lässt sich nach Ausführung der erforderlichen Bearbeitungen einfach und schnell am Flügelprofil anbringen.

Der Gleitweg des Teleskop-Gleitstücks reicht von 16 mm bis 35 mm.

Die zur Bewegungsübertragung von den Gleitstücken des Getriebegriffs auf die Stange zu verwendenden Zapfen hängt von der spezifischen Profilgeometrie ab. Entsprechend sind sie unter den von Giesse lieferbaren auszuwählen.

Werkstoffe

Griff aus lackiertem Aluminium-Druckguss

Gehäuse aus lackiertem Zamak-Druckguss

Feder aus Stahl

Schraube aus verzinktem Stahl

Passscheiben aus Hostaform

Drehteil, Zahnstangen und Gleitelemente aus Zamak-Druckguss:

Art. 01154001

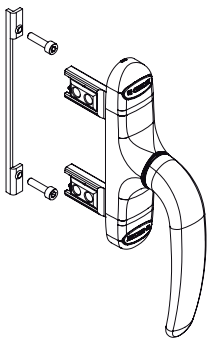

Art. 01155001

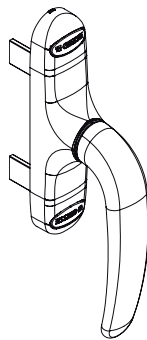

Art. 01157001

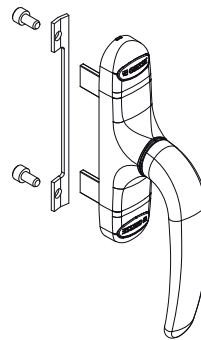

Art. 01159001

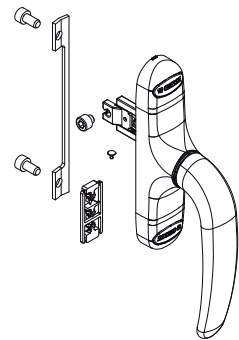

Art. 01154001

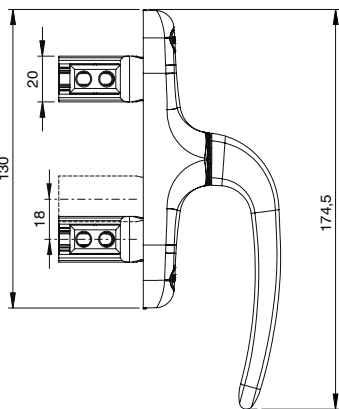

Art. 01155001

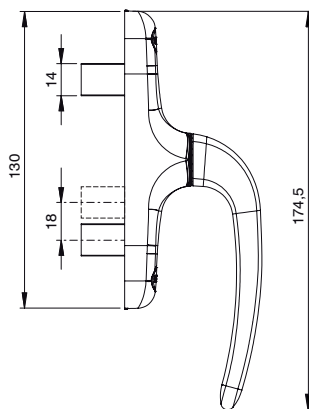

Art. 01157001

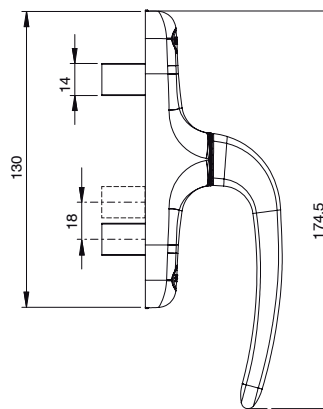

Art. 01159001

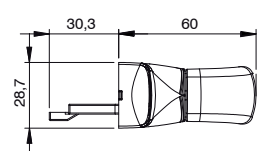
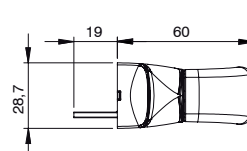
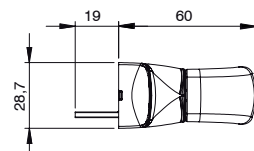
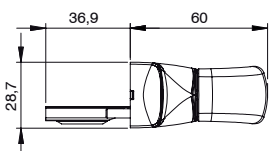
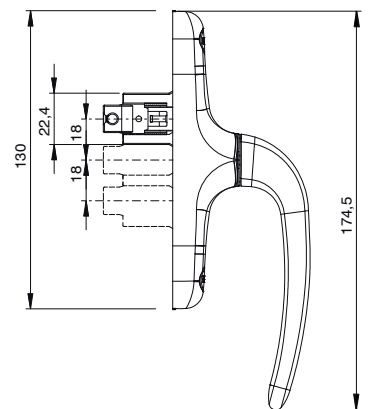

Art. 01164N

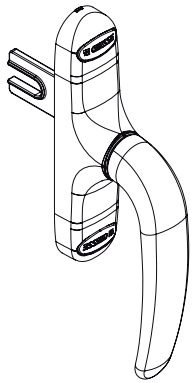

Art. 01165N

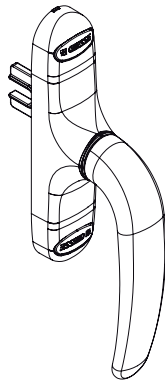

Art. 01166N

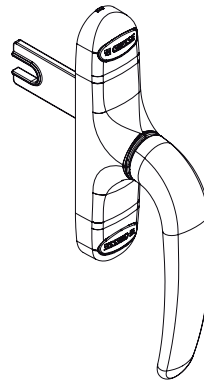

Art. 01173N

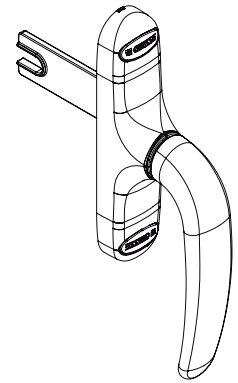

Art. 01164N

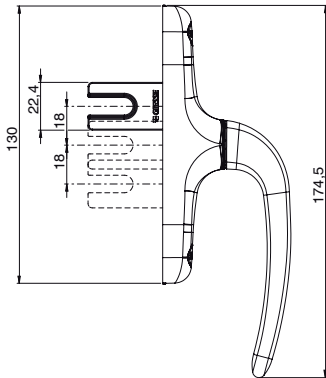

Art. 01165N

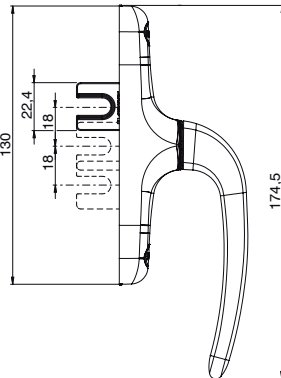

Art. 01166N

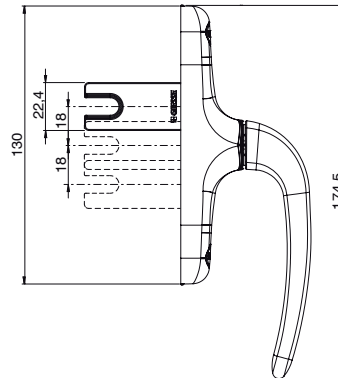

Art. 01173N

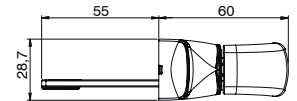
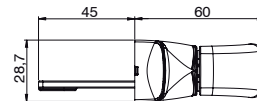
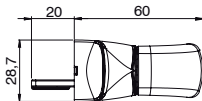
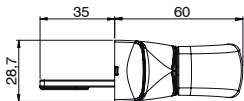
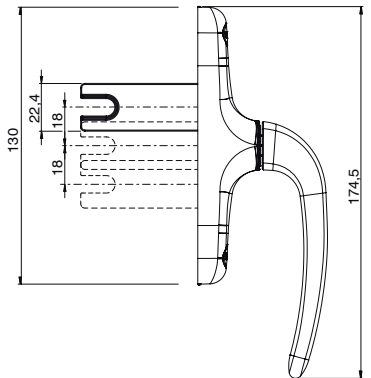

Bearbeitung Getriebe Art. 01154001, 01155001

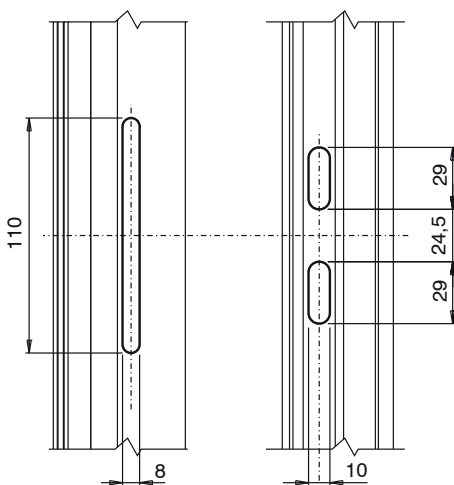

Bearbeitung der Getriebe Art. 01164N, 01165N, 01166N, 01173N

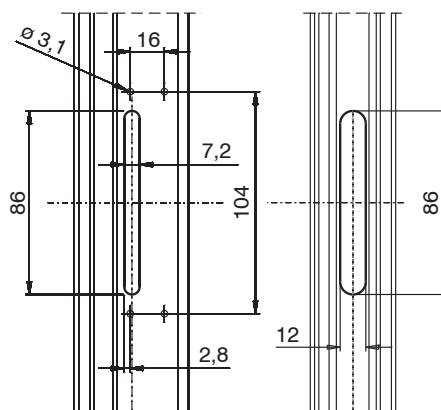

Bearbeitung Getriebe Art. 01157001, 01159001

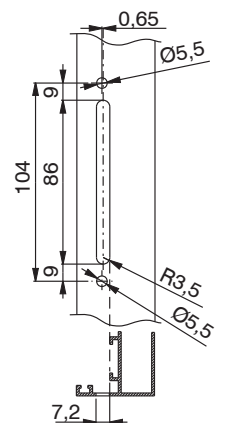

GETRIEBEGRIFFE

Art. Nr.	Einzelteilbezeichnung	QUERSCHNITT	Typ der Öffnung	Funktionieren	Griff 0°	Griff 90°	Griff 180°	Basis Neutral	Eloxiertes Elox	Lackiert	Trend/Gold Messing	Stücke pro Schachtel
01154001	GETRIEBEGRIFF UNICA APEX	-	Außen - Fensterladen	Zweiseitig wirkend	geschlossen	geöffnet		X		X	X	10
01155001	GETRIEBEGRIFF UNICA	-	Außen - Fensterladen	Zweiseitig wirkend	geschlossen	geöffnet				X	X	10
01157001	GETRIEBEGRIFF UNICA	C001-C002-C003-C004-C005-C006-C007-C008-C009-C010-C012-C013-C014-C015-C016-C017-P001-P002-P004-P005-P006-P007-P008-P009-P010	Intern	Zweiseitig wirkend	geschlossen	geöffnet				X	X	10
01159001	GETRIEBEGRIFF UNICA	C001-C002-C003-C004-C005-C006-C007-C008-C009-C010-C012-C013-C014-C015-C016-C017	Drehkipplügel	Einseitig wirkend	geschlossen	geöffnet	Kippfenster			X	X	10
01164N	EINSEITIG WIRKENDER GETRIEBEGRIFF UNICA	-	Außen - Fensterladen	Einseitig wirkend	geschlossen	geöffnet		X		X		20
01165N	EINSEITIG WIRKENDER GETRIEBEGRIFF UNICA	-	Außen - Fensterladen	Einseitig wirkend	geschlossen	geöffnet		X		X		10
01166N	EINSEITIG WIRKENDER GETRIEBEGRIFF UNICA	-	Außen - Fensterladen	Einseitig wirkend	geschlossen	geöffnet		X		X		10
01173N	EINSEITIG WIRKENDER GETRIEBEGRIFF UNICA	-	Außen - Fensterladen	Einseitig wirkend	geschlossen	geöffnet		X		X		20