

## GETRIEBEGRIFF UNICA AWAY



### Funktion

Beidhändiger Getriebegriff mit separat gelieferten abnehmbarem Griff für die Betätigung der Beschläge Giesse.

Ideal für Krankenhäuser, Schulen und alle Gebäude, in denen sicher gestellt werden muss, dass die Benutzer die Türen und Fenster nicht nach Belieben öffnen und schließen.

Technisches On-line-Datenblatt



### Technische Merkmale

Der Getriebegriff Unica Away ist lieferbar für rechten und linken Einbau und hat einen Achsabstand der Befestigung von 104 mm.

Der Getriebegriff Unica Away wird ohne abziehbaren Griff geliefert, der gesondert bestellt werden muss.

Der abziehbare Griff ist mit allen Getriebegriffen Unica Away verwendbar. Er wird auf den Sechskant des Getriebegriffs gedrückt und bleibt während der Betätigung eingerastet.

Der Teil des Griffs, der auf den Getriebegriff aufgesetzt wird, hat eine besondere Form, die erfordert, dass er immer phasengleich mit dem Getriebe ist.

Das Design und die längliche Form des Griffs (172 mm) gewährleisten einen bequemen Handgriff in jeder Lage.

### Werkstoffe

Griff aus lackiertem Aluminium-Druckguss

Gehäuse aus lackiertem Zamak-Druckguss

Feder aus Stahl

Schraube und Befestigungsplatte aus Edelstahl.

Drehteil, Zahnstangen und Gleitelemente aus Zamak-Druckguss:

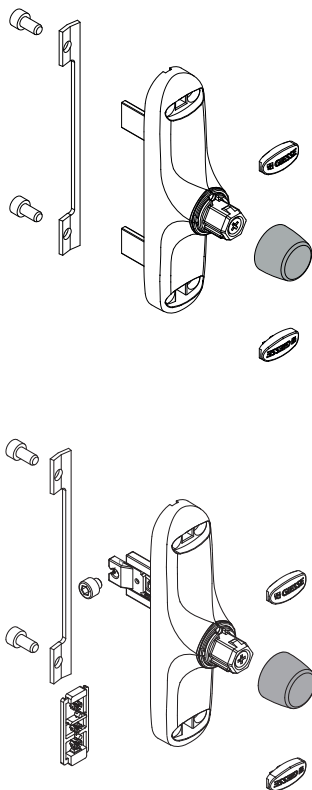

Montage des Griffs

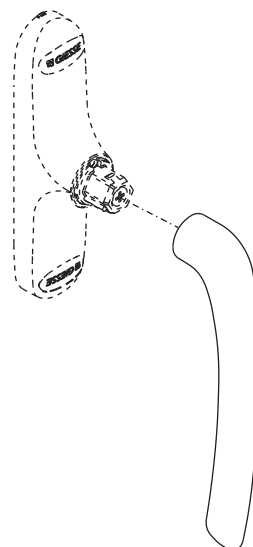

Bearbeitung Drehpunkt Abstand 104 mm

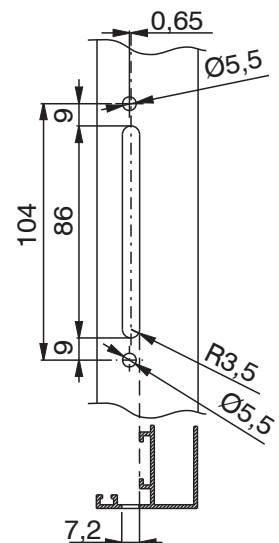

Abmessungen Art. 01138

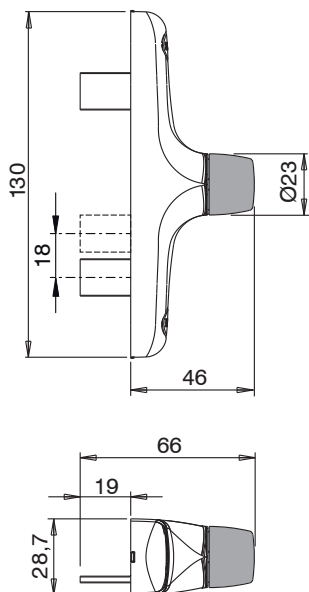

Abmessungen Art. 01139

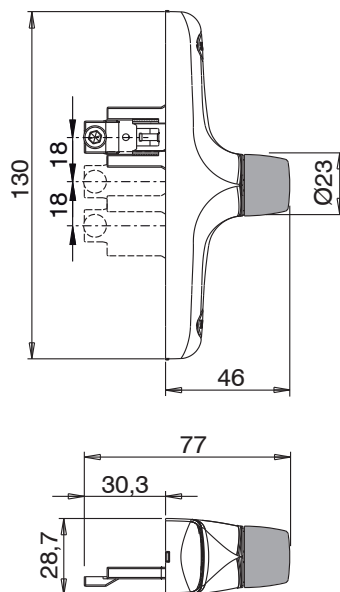

Abmessungen Art. 01129

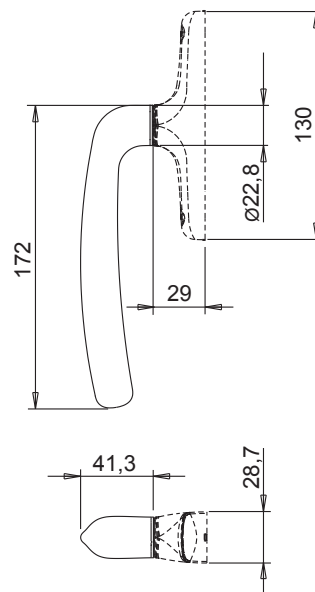

Art. Nr.	Einzelteilbezeichnung	QUERSCHNITT	Typologie	Achsenabstände	Funktionieren	Griff 0°	Griff 90°	Griff 180°	Basis Neutral	Eloxiertes Elox	Lackiert	Trend/Gold Messing	Stücke pro Schachtel
01129	GRIFF FÜR UNICA AWAY	-	-	-	-	-	-	-			X		10
01138	GETRIEBEGRIFF UNICA AWAY	C001-C002-C003-C004-C005-C006-C007-C008-C009-C010-C012-C013-C014-C015-C016-C017-P001-P002-P004-P005-P006-P007-P008-P009-P010	Öffnung nach innen	104	zweiseitig wirkend	geschlossen	geöffnet				X		10
01139	GETRIEBEGRIFF UNICA AWAY	C001-C002-C003-C004-C005-C006-C007-C008-C009-C010-C012-C013-C014-C015-C016-C017	Drehkipplügel	104	einseitig wirkend	geschlossen	geöffnet	Kipfenster			X		10