



GETRIEBEGRIFFE SICHERHEITSFLÜGEL

Funktion

Die Getriebegriffe Key Capture Giesse sind für den Betrieb des Sicherheitsflügels unerlässlich.

Technisches On-line-Datenblatt



Technische Merkmale

Funktionsweise:

- Griffdrehung 0° - Flügel geschlossen
- Griffdrehung 90° - Flügel offen (Teilöffnung)
- Griffdrehung 180° - Flügel komplett geöffnet

Der Zylinder verfügt über das System Key Capture Giesse.

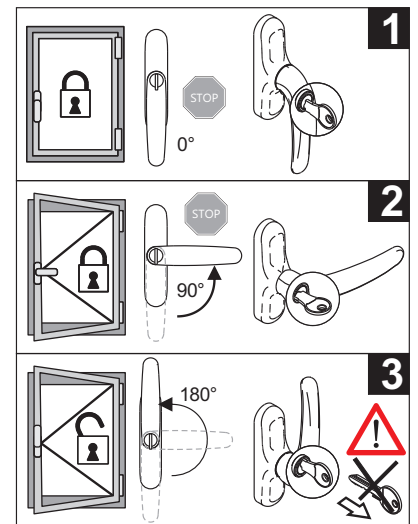
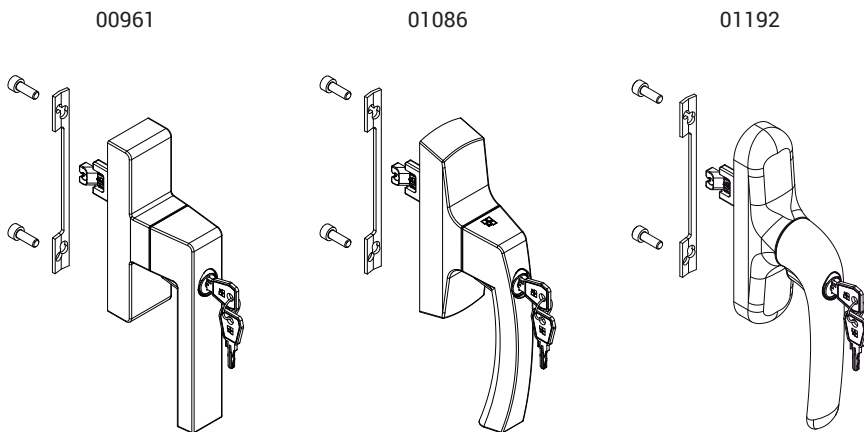

Art. Nr.	Einzelteilbezeichnung	QUERSCHNITT	Achsenabstände	Funktionieren	Basis Neutral	Eloxiertes Elox	Lackiert	Trend/Gold Messing	Stücke pro Schachtel
00961	GETRIEBEGRIFF KORA KEY D/K LGC	C001-C002-C003-C004-C005-C006-C007-C008-C009-C010-C012-C013-C014-C015-C016-C017	104 - 92	einseitig wirkend	X		X	X	5
01086	GETRIEBEGRIFF ASIA KEY CAPTURE LGC	C001-C002-C003-C004-C005-C006-C007-C012-C013-C014-C015-C016-C017	104 - 92	einseitig wirkend	X		X		5
01192	GETRIEBEGRIFF PRIMA KEY CAPTURE LGC	C001-C002-C003-C004-C005-C006-C007-C010-C012-C013-C014-C014-C015-C016-C017	104 - 92	einseitig wirkend	X		X		5