

## CHAMPION PLUS BEFESTIGUNGSBAUSATZ MIT MIKROBELÜFTUNG



### Funktion

Der Befestigungsbausatz ist erforderlich, um eine Champion-Stange mit Mikrobelüftung korrekt und dauerhaft in einem speziellen Aluminium-Schiebesystem zu befestigen und die Funktion der Mikroluftzirkulation herzustellen.

Technisches Online-Datenblatt



### Technische Merkmale

Der Befestigungsbausatz Champion Plus mit Mikrobelüftung ist in zwei Versionen erhältlich:

- für Mehrfachschließsystem mit 2 Schließstellen
- für Mehrfachschließsystem mit 3 Schließstellen

Der Champion Plus Befestigungsbausatz mit Mikrobelüftung enthält in der Regel alle Bestandteile, die für den Einbau der Verschlussstange in ein bestimmtes Aluminium-Schiebesystem erforderlich sind.

Diese Bausätze enthalten daher im Allgemeinen:

- Passstücke zum Anpassen der Stange an das Flügelprofil
- Rahmengenplatten
- Gegenplatte für Mikrobelüftrahmen
- Passstücke zum Anpassen der Rahmengenplatte
- Bauteil mit Anhebsicherung
- Befestigungsschrauben
- Fenstergriff-Abstandsrohre

Mit der Sicherungsschraube an der Vorderseite der Gegenplatte kann das Maß der Mikrobelüftung durch Verstellen des Flügel-Rahmen-Kreuzpunktes von +3 mm auf +6 mm eingestellt werden.

Die Passstücke zum Anpassen der Stange rasten in diese ein und erleichtern die Installation der Beschläge.

Je nach verwendetem Schiebesystem haben diese Adapter unterschiedliche Befestigungssysteme:

- direkt an dem Profil, an dem die Schraube in das Flügelprofil greift
- durch Spreizung (von Giesse patentiert), bei der sich der Adapter ausdehnt und ohne erforderliche Bohrungen in das Flügelprofil greift

### Werkstoffe

Passstücke für die Stangenanpassung an das Profil, Passstücke für die Schließplatte und Abstandhalter des Steckgriffs aus grauem Polyamid  
Befestigungsschrauben der Stange am Profil aus Edelstahl  
Rahmenschließplatte aus verzinktem Stahl  
Gegenplatte für Mikrobelüftung, Bauteil mit Anhebsicherung und Spreizer (falls vorhanden) aus Zamak-Guss

Gegenplatte Mikrobelüftung

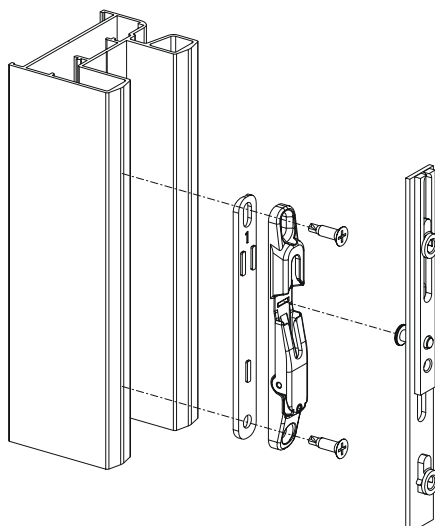

Mikrobelüftung

Einstellung Mikrobelüftung

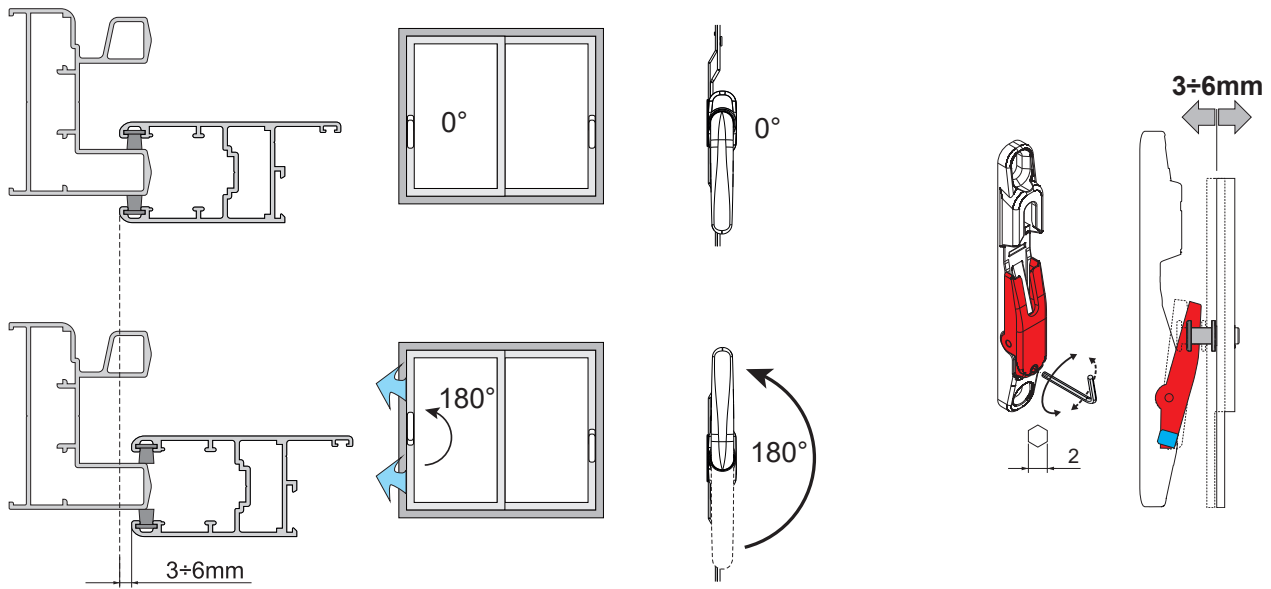

Type 1

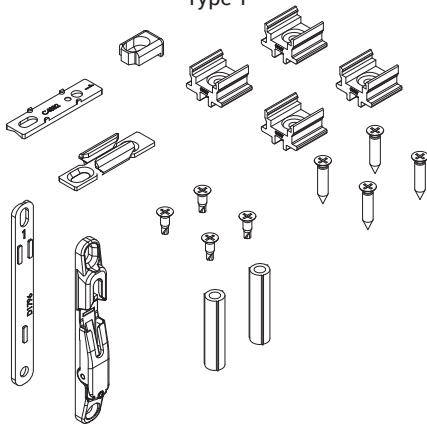

Type 2

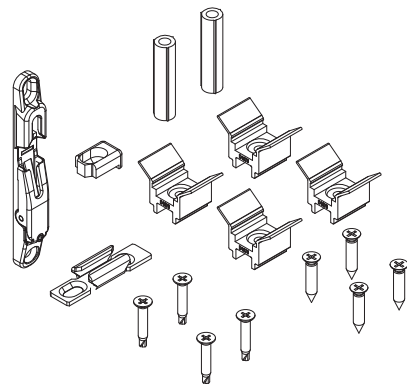

Type 3

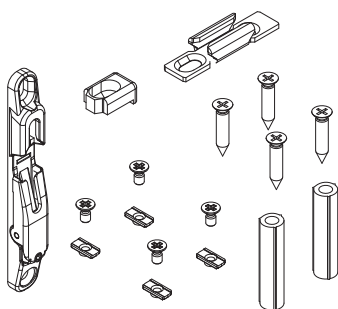

Typ 4

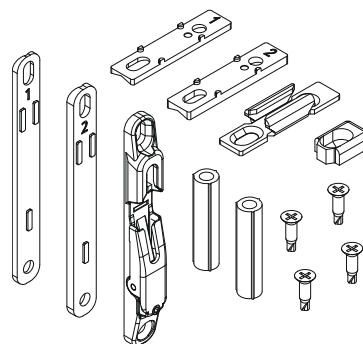

Direktbefestigung (A1)

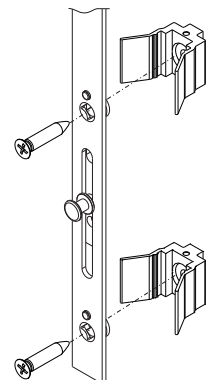

Art. Nr.	Einzelteilbezeichnung	Zu kombinieren mit Stange	Typologie	Befestigung der Stange auf dem Flügel	Basis Neutral	Eloxiertes Elox	Lackiert	Trend/Gold Messing	Stücke pro Schachtel
06344	BEFESTIGUNGSBAUSATZ Champion Plus Mikrobelüftung mit 2 Schließstellen	06334 - 06335 - 06337 - 06338	1	Direktbefestigung (A1)	X				8
06345	BEFESTIGUNGSBAUSATZ Champion Plus Mikrobelüftung mit 3 Schließstellen	06336 - 06339 - 06340	1	Direktbefestigung (A1)	X				8
06346	BEFESTIGUNGSBAUSATZ Champion Plus Mikrobelüftung mit 2 Schließstellen	06334 - 06335 - 06337 - 06338	2	Direktbefestigung (A1)	X				8
06347	BEFESTIGUNGSBAUSATZ Champion Plus Mikrobelüftung mit 3 Schließstellen	06336 - 06339 - 06340	2	Direktbefestigung (A1)	X				8
06348	BEFESTIGUNGSBAUSATZ Champion Plus Mikrobelüftung mit 2 Schließstellen	06334 - 06335 - 06337 - 06338	1	Direktbefestigung (A1)	X				8
06349	BEFESTIGUNGSBAUSATZ Champion Plus Mikrobelüftung mit 3 Schließstellen	06336 - 06339 - 06340	1	Direktbefestigung (A1)	X				8
06354	BEFESTIGUNGSBAUSATZ Champion Plus Mikrobelüftung mit 2 Schließstellen	06334 - 06335 - 06337 - 06338	1	Direktbefestigung (A1)	X				8
06355	BEFESTIGUNGSBAUSATZ Champion Plus Mikrobelüftung mit 3 Schließstellen	06336 - 06339 - 06340	1	Direktbefestigung (A1)	X				8
06356	BEFESTIGUNGSBAUSATZ Champion Plus Mikrobelüftung mit 2 Schließstellen	06334 - 06335 - 06337 - 06338	2	Direktbefestigung (A1)	X				8
06357	BEFESTIGUNGSBAUSATZ Champion Plus Mikrobelüftung mit 3 Schließstellen	06336 - 06339 - 06340	2	Direktbefestigung (A1)	X				8
06358	BEFESTIGUNGSBAUSATZ Champion Plus Mikrobelüftung mit 2 Schließstellen	06334 - 06335 - 06337 - 06338	2	Direktbefestigung (A1)	X				8
06359	BEFESTIGUNGSBAUSATZ Champion Plus Mikrobelüftung mit 3 Schließstellen	06336 - 06339 - 06340	2	Direktbefestigung (A1)	X				8
06364	BEFESTIGUNGSBAUSATZ Champion Plus Mikrobelüftung mit 2 Schließstellen	06334 - 06335 - 06337 - 06338	1	Direktbefestigung (A1)	X				8
06365	BEFESTIGUNGSBAUSATZ Champion Plus Mikrobelüftung mit 3 Schließstellen	06336 - 06339 - 06340	1	Direktbefestigung (A1)	X				8
06366	BEFESTIGUNGSBAUSATZ Champion Plus Mikrobelüftung mit 2 Schließstellen	06334 - 06335 - 06337 - 06338	1	Direktbefestigung (A1)	X				8
06367	BEFESTIGUNGSBAUSATZ Champion Plus Mikrobelüftung mit 3 Schließstellen	06336 - 06339 - 06340	1	Direktbefestigung (A1)	X				8
06368	BEFESTIGUNGSBAUSATZ Champion Plus Mikrobelüftung mit 2 Schließstellen	06334 - 06335 - 06337 - 06338	3	Direktbefestigung (A1)	X				8
06369	BEFESTIGUNGSBAUSATZ Champion Plus Mikrobelüftung mit 3 Schließstellen	06336 - 06339 - 06340	3	Direktbefestigung (A1)	X				8
06374	BEFESTIGUNGSBAUSATZ Champion Plus Mikrobelüftung Universal mit 2 Schließstellen	06334-06335-06337-06338	4	Direktbefestigung (A1)	X				8
06375	BEFESTIGUNGSBAUSATZ Champion Plus Mikrobelüftung Universal mit 3 Schließstellen	06336-06339-06340	4	Direktbefestigung (A1)	X				8
06384	BEFESTIGUNGSBAUSATZ Champion Plus Mikrobelüftung mit 2 Schließstellen	06334-06335-06337-06338	1	Direktbefestigung (A1)	X				8
06385	BEFESTIGUNGSBAUSATZ Champion Plus Mikrobelüftung mit 3 Schließstellen	06336-06339-06340	1	Direktbefestigung (A1)	X				8