



SICHERHEITSSYSTEME DOMINA HP

Funktion

Sicherheitssysteme für frontseitig montierte Bänder DOMINA HP und DOMINA HP COVER.

Technisches Online-Datenblatt



Technische Merkmale

Das Sicherheitssystem SKG ermöglicht die Herstellung von nach außen öffnenden Türen, die je nach Anzahl der eingesetzten Bänder über die SKG-Kennzeichnung mit zwei oder drei Sternen verfügen.

Der mit den Schließplatten und den Schrauben M12 für Direktbefestigung der Bänder am Profil kompatible Bausatz Einbruchsicherung ist in den Ausführungen für zwei- und dreiteilige Bänder lieferbar.

Der Bausatz Einbruchschutz für 2-teilige Bänder besteht aus:

- 1 Hülse der Seitenverstellung mit einem äußerst schnitt- und korrosionsfesten Zapfen, die die mit dem Band gelieferte Hülse ersetzt
- 2 Edelstahlkugelhalter, die in den Sitz der Befestigungsschrauben des Bands am Profil eingesetzt werden

Der Bausatz Einbruchschutz für 3-teilige Bänder besteht aus:

- 2 hochschnitt- und korrosionsfeste Stahlhalbzapfen, die die Zapfen der mit dem Band gelieferten Hülse der Seitenverstellung ersetzen
- 3 Edelstahlkugelhalter, die in den Sitz der Befestigungsschrauben des Bands bei nach außen öffnenden Türen eingesetzt werden

Der Bausatz Einbruchschutz ist mit Kappen mit Markenzeichen SKG der Klasse 2 (2 Sterne) und Klasse 3 (3 Sterne) zu kombinieren, die je nach gewählter Konfiguration die mit dem Band gelieferten Standardkappen ersetzen.

Für Türen mit 2 (2- oder 3-teiligen) Bändern wird die Kappe SKG der Klasse 2, für Türen mit drei (2- oder 3-teiligen) Bändern und mit einbruchssicheren Kugeln wird die Kappe mit 3 Sternen verwendet.

Werkstoffe

- Kugeln der Einbruchsicherung aus Edelstahl
- Kugelhalter aus Polyamid
- Stahlzapfen mit hoher Korrosions- und Schnittfestigkeit
- SKG-Kappen aus Polyamid



Artikel 05241

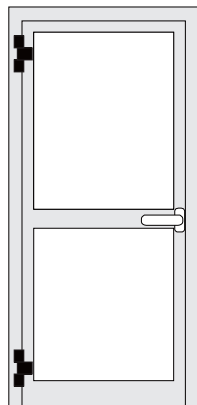
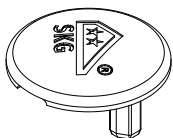

Artikel 05242

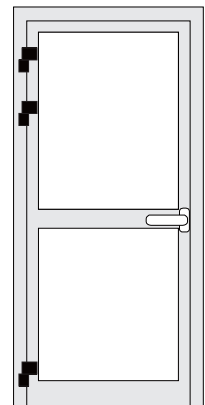
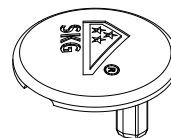

Artikel 05243 (Kit 2-Teilig)

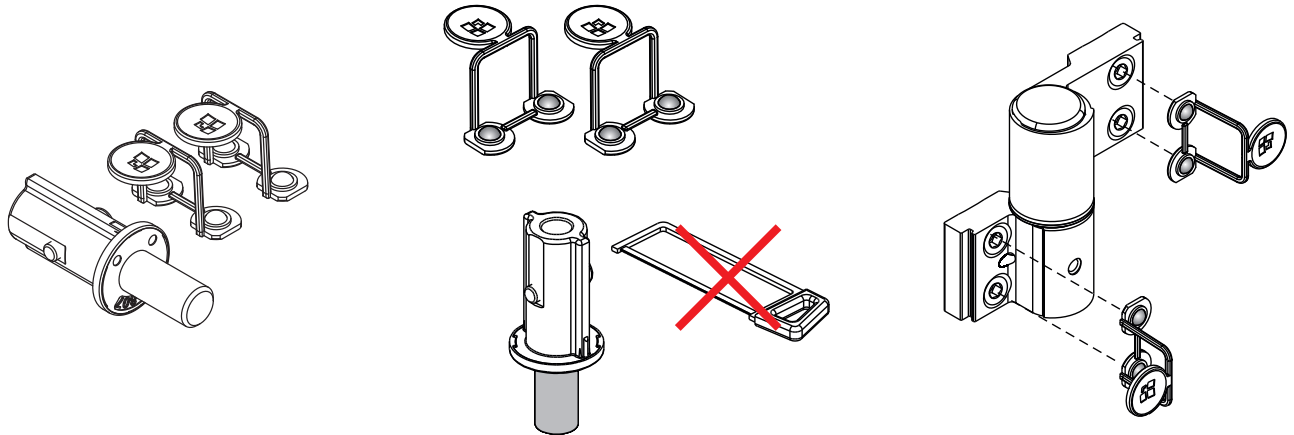

Artikel 05244 (Kit 3-Teilig)

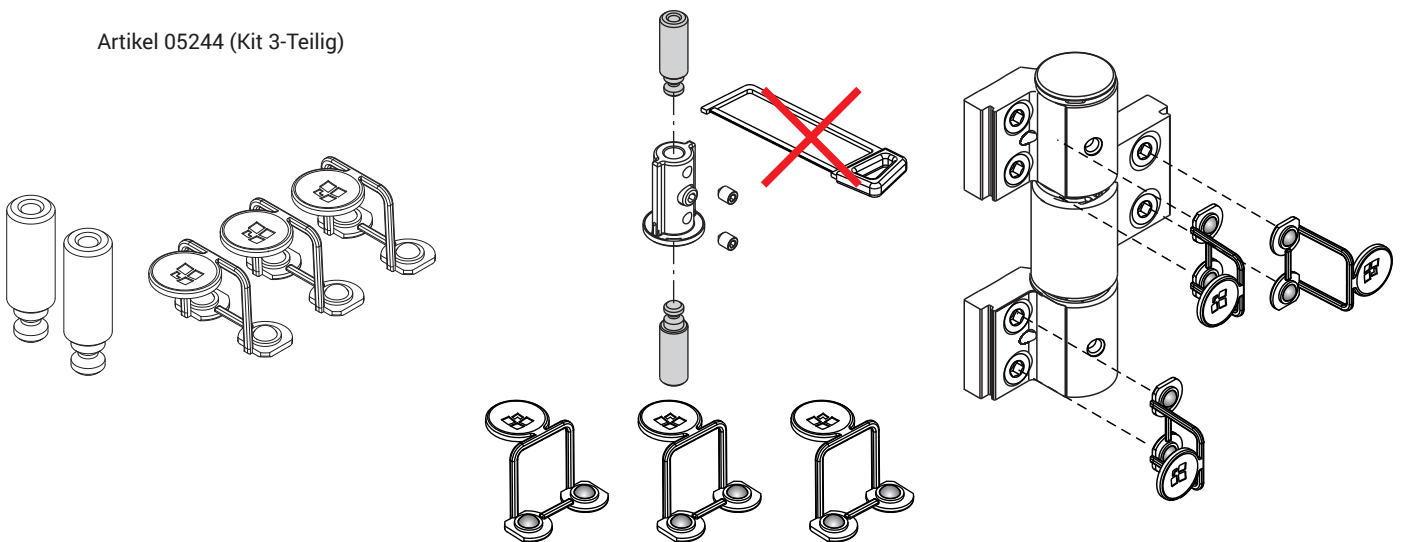

Art. Nr.	Einzelteilbezeichnung	Mit Schließplatten-Bausatz kompatibel	Kompatibel mit Schrauben M12 für Direktbefestigung	Kompatibel mit Abstandhaltern	Basis Neutral	Eloxiertes Elox	Lackiert	Trend/Gold Messing	Stücke pro Schachtel
05241	KAPPEN SKG 2 STERNE	-	-	-	X				40
05242	KAPPEN SKG 3 STERNE	-	-	-	X				40
05243	BAUSATZ SKG-EINBRUCHSCHUTZ FÜR 2-TEILIGES BAND	0520001-0520101-0520201-0520301	05300-05301-05302-05303	0323901-0324001-0324101-0324201	X				10
05244	BAUSATZ SKG-EINBRUCHSCHUTZ FÜR 3-TEILIGES BAND	0520001-0520101-0520201-0520301	05300-05301-05302-05303	0323901-0324001-0324101-0324201	X				10