

SCHNAPPWINKEL (BESCHLAG) KAMEL

Funktion

Verbindungselement mit Einsatz durch Verrasten für die Eckverbindung von Aluminiumprofilen.

Technisches On-line-Datenblatt



Technische Merkmale

Winkel mit Außentasten Ø10 mm

Die beiden Druckknöpfe mit Feder dienen zur sicheren, schnellen Montage der Winkel.

Die Senkkopfschraube gewährleistet eine schnelle Verbindung der Teile.

Spezifische Vorrichtung zur Verbindung von Profilen mit 45°-Zuschnitt.

Bei größeren Profilkammern ist die Kombination mit einem Passwinkel erforderlich (siehe Tabelle).

Werkstoffe

Stranggepresstes Aluminium

Schrauben aus Geomet und Stahlstapfen mit Oberflächenbehandlung GS SilverPLUS (über 500 Stunden Korrosionsfestigkeit)

Feder aus Edelstahl

Zubehör

Schraube TSC M6x14,8

Schnappwinkel Kamel

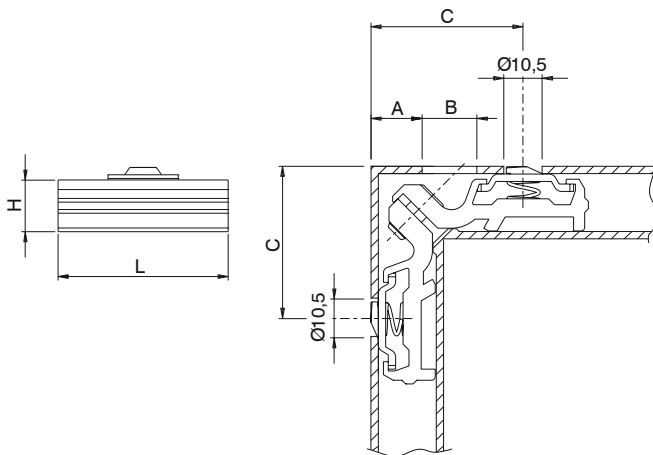

Winkel für Unterfütterung

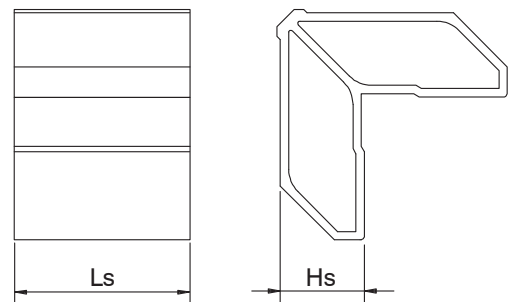

Art. Nr.	Einzelteilbezeichnung	L (mm)	H (mm)	A (mm)	B (mm)	C (mm)	Zentrierte Taste	Winkel für Unterfütterung	Ls (mm)	Hs (mm)	Basis Neutral	Eloxiertes Elox	Lackiert	Trend/Gold Messing	Stücke pro Schachtel
00332	SCHNAPPWINKEL KAMEL	20,2	14,1÷15,5	15	14x5	43	JA	03602	20,2	16	X				250
00336	SCHNAPPWINKEL KAMEL	46	14,1÷15,5	14	14x5	42	JA	00337	-	-	X				100
00337	WINKEL FÜR UNTERFÜTERUNG	-	-	-	-	-	-	-	46	23,7	X				100
00338	SCHNAPPWINKEL KAMEL	28,5	14,1÷15,5	14	14x5	43	NEIN	00339	-	-	X				50
00339	WINKEL FÜR UNTERFÜTERUNG	-	-	-	-	-	-	-	28,5	23,7	X				100
00340	WINKEL KAMEL + UNTERLAGE	40,9	37,8÷39,2	15	14x5	43	JA	-	41,1	21,7	X				50
00344	SCHNAPPWINKEL KAMEL	28,5	14,1÷15,5	14	14x5	37,25	JA	00339	28,5	23,7	X				100
00348	SCHNAPPWINKEL KAMEL	34,5	14,1÷15,5	14	14x6	42	NEIN	00349	-	-	X				50
00349	WINKEL FÜR UNTERFÜTERUNG	-	-	-	-	-	-	-	34,5	23,7	X				100
00357	SCHNAPPWINKEL KAMEL	33,9	14,1÷15,5	14	14x5	43	JA	-	33,9	21,7	X				100