

## COMPASES GS990

### Funciones

Sistema completo para realizar ventanas oscilobatientes GS990

### Características Técnicas

Mecanismos con bisagras y herrajes: disponibles con varios acabados. Las bisagras se entregan totalmente ensambladas y listas para instalarlas en el perfil; los herrajes están compuestos por accesorios premontados que aseguran un montaje fácil e inmediato.

### Materiales

Cuerpo, bloque de fijación y guía de zamak, varilla de movimiento de aluminio.

Varilla del compás, biela, espárragos y tornillos de acero inoxidable.

Disco de tope de poliamida.

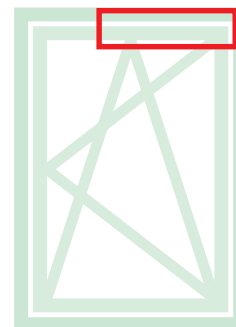

Ficha técnica on-line



COMPÁS T1 GS990

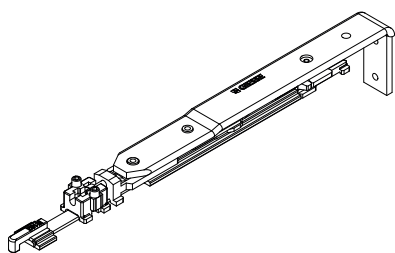

COMPÁS T2 GS990

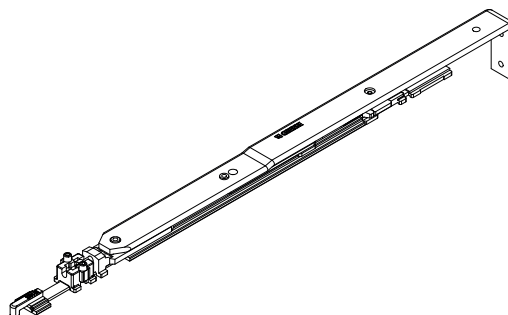

Código	Descripción	NUDO	Rango (mm)	Base Bruto	Anodizado Elox	Lacado	Trend/Oro Latón	Unidades por confección
0421101	COMPÁS T1 GS990	C010-C011	L 370 ÷ 535	X				5
0421701	COMPÁS T1 GS990	C009	L 375 ÷ 540	X				5
0422101	COMPÁS T1 GS990	C010-C011	L 536 ÷ 1700	X				5
0422301	COMPÁS T2 GS990	C010-C011	L 536 ÷ 1700	X				5
0422701	COMPÁS T2 GS990	C009	L 541 ÷ 1700	X				5