

CARROS REGULABLES 2 RUEDAS

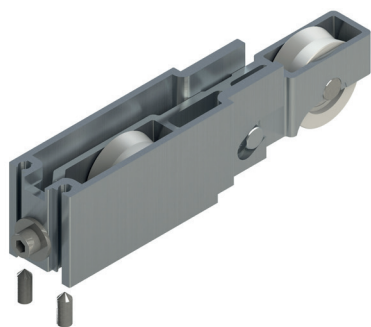

Funciones

Carro regulable, de dos ruedas para ventanas y puertas correderas de aluminio.

Ficha técnica on-line



Características Técnicas

El carro se regula de forma micrométrica y permite mover la hoja en sentido vertical en un campo total de 4 mm (0315202) o de 8 mm (07195).

Se caracteriza por poder ser inspeccionado sin tener que desmontar la hoja mediante el enroscamiento del tornillo de regulación.

Las ruedas están montadas en cojinetes de bola.

Materiales

Art. 0315202: soporte de aluminio extruido

Art. 07195: soporte de acero (AISI 304)

Ruedas con cojinete de acero y cobertura de poliamida reforzada

Taco autofrenante de poliamida con fibras de vidrio

Tornillos y espárragos de acero inoxidable

Capacidades

Véase la tabla

0315202

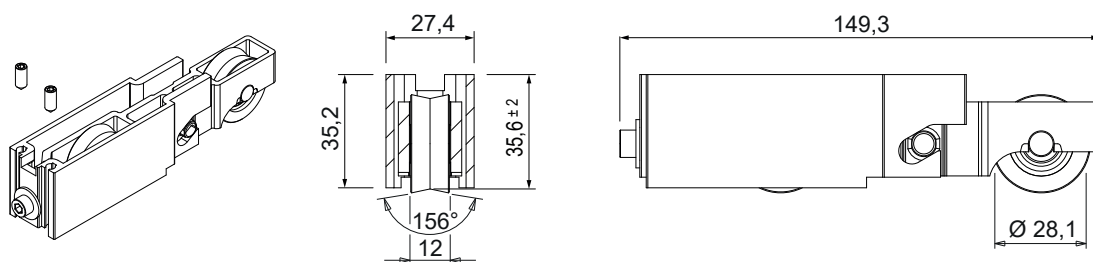

07195

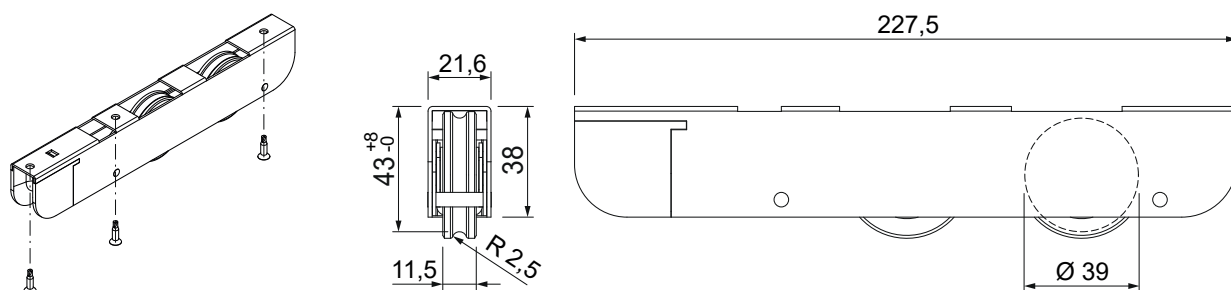

Código	Descripción	Nota	Capacidad carro [Kg]	Regulación [mm]	Base Bruto	Anodizado Elox	Lacado	Trend/Oro Latón	Unidades por confección
0315202	CARRO REGULABLE 2 RUEDAS	juego de 4 unidades	120	± 2	X				10
07195	CARRO REGULABLE 2 RUEDAS	Confección a granel	100	+ 8 / - 0	X				10