

## CARROS DOBLES

### Funciones

Carros dobles para el sistema oscilo paralela GS1000.

### Características técnicas

Carros dobles a utilizar para realizar cerramientos oscilo paralela con la versión GS1000-HD 200.

El set carros dobles está constituido por un carro primario, que acciona el retorno de la hoja y por un carro secundario.

Disponible en las versiones derecha e izquierda.

La apertura del compás de los carros permite una salida de la hoja de 117 mm respecto del marco.

Aplicables en perfiles con espesor mayor o igual que 7 mm.

Ambos carros están preparados para el uso de refuerzos laterales que aumentan la fijación en el perfil (venta por separado en el set accesorios).

Mediante los carros regulación en altura de la hoja (-2/+4 mm) y paralelismo entre hoja y marco.

Los mecanizados en el perfil para instalar los carros pueden realizarse mediante la plantilla específica de taladrado.

Fijación en el perfil hoja mediante tornillos autorroscantes.

En dotación con los carros se suministran n.º 2 soportes para el cárter inferior y la tornillería de fijación de los carros y del set guías.

### Materiales

Cuerpo y levas de apertura de aluminio

Soporte ruedas de zamak

Ruedas de poliamida

Soportes cárter inferior de poliamida

Tornillos y pernos de acero inoxidable

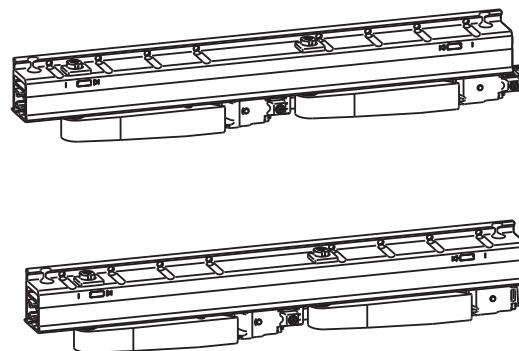

Carros dobles

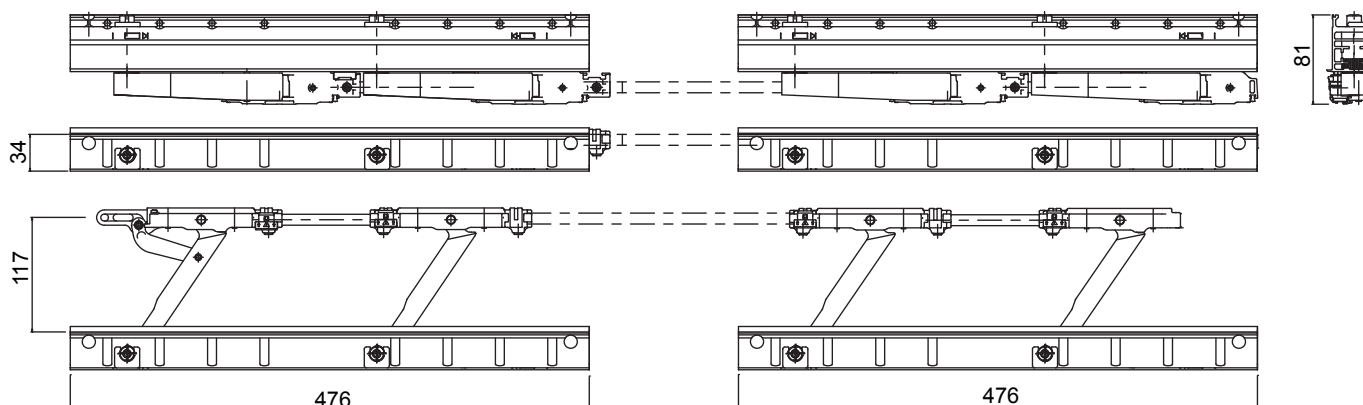

# OSCILO BATIENTE CORREDERA GS1000-HD 200

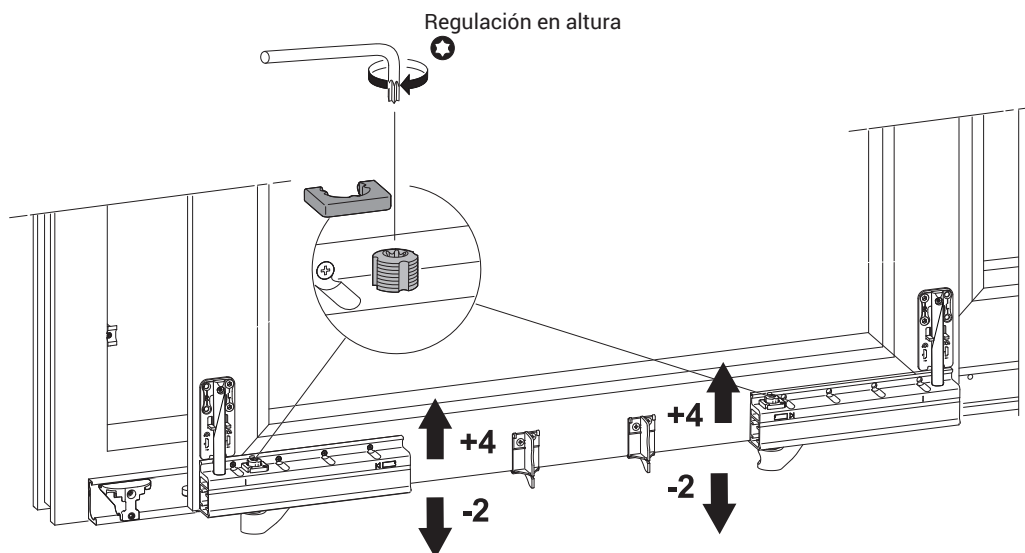

| Código | Descripción           | Rango [mm] | NUDO | GS1000-ML | GS1000-HL | GS1000-HD 100 | GS1000-HD 160 | GS1000-HD 200 | Base Bruto | Anodizado Elox | Lacado | Trend/Oro Latón | Unidades por confección |
|--------|-----------------------|------------|------|-----------|-----------|---------------|---------------|---------------|------------|----------------|--------|-----------------|-------------------------|
| 09778  | SET CARROS DOBLES DCH | -          | -    | -         | -         | -             | -             | X             | X          |                |        |                 | 1                       |
| 09779  | SET CARROS DOBLES IZD | -          | -    | -         | -         | -             | -             | X             | X          |                |        |                 | 1                       |