

## CARROS REGULABLES CARRERA 1

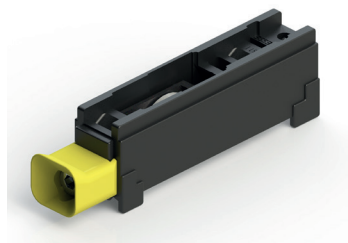

### Funciones

Carro regulable de una rueda para ventanas y puertas de aluminio.

Ficha técnica on-line



### Características Técnicas

El carro se fija mediante un espárrago al perfil para evitar la ejecución de mecanizados específicos.

Regulable de forma micrométrica, permite mover la hoja en sentido vertical en un campo total de 4 mm en media (véase la columna de regulación en la tabla).

La regulación es fácil ya que el tornillo de regulación se encuentra en el interior del elemento de centrado de color amarillo que facilita la introducción de la llave. La regulación se puede producir también con la hoja montada y colocada.

Las ruedas están montadas en cojinetes de bolas o de rodillos dependiendo del modelo y se extraen junto al soporte relativo sin desmontar el carro.

Las ruedas con cojinetes están apantalladas para mantener la grasa lubricante en el interior.

### Materiales

Soporte externo de poliamida gris

Elemento centrado llave de poliamida amarilla

Soporte interno rueda de zamak Silver Plus o

poliamida según la versión (véase la tabla)

Rueda con cojinete de acero y cobertura de poliamida reforzada neutra

Espárrago de fijación y tornillo de regulación de acero inoxidable

### Capacidades

véase la tabla

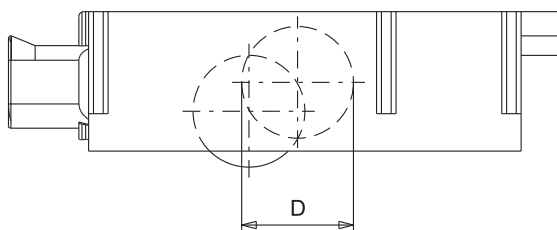
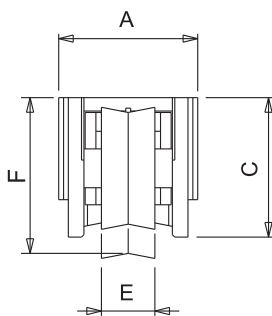
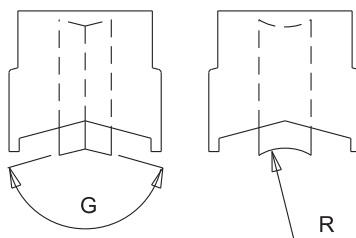
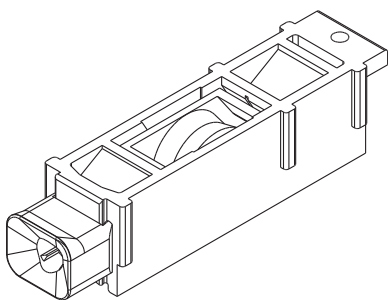

## CARROS REGULABLES

Código	Descripción	Nota	Capacidad carro [Kg]	A [mm]	C [mm]	D [mm]	E [mm]	F [mm]	Regulación [mm]	G [°] R [mm]	Tipo cojinete	Soporte externo	Soporte interno	Base Bruto	Anodizado Elox	Lacado	Trend/Oro Latón	Unidades por confección
02633	CARRO REGULABLE CARRERA 1	Confección a granel	30	20,5	29,3	19	8	27,1	+2,2/ -2,6	150°	Bolas	Poliamida	Zamak	X				40
02914	CARRO REGULABLE CARRERA 1	Confección a granel	40	25,5	26,1	27	11	29,7	+2,5/-2,5	5 mm	Bolas	Poliamida	Zamak	X				100
03104	CARRO REGULABLE CARRERA 1	Confección a granel	45	27,4	23,4	19	8	26,6	+2,6/ -2,3	150°	Bolas	Poliamida	Zamak	X				100
03146N	CARRO REGULABLE CARRERA 1	Confección a granel	55	28	30	28,8	12	32	+2,4/ -3,4	156°	Bolas	Poliamida	Zamak	X				200
03147N	CARRO REGULABLE CARRERA 1	Confección a granel	55	28	30	27,3	11	30,2	+2,2/ -2,8	10,1 mm	Bolas	Poliamida	Zamak	X				200
03148N	CARRO REGULABLE CARRERA 1	Confección a granel	45	24,5	23,6	21,7	9	26,9	+4,7/ -2,1	150°	Bolas	Poliamida	Zamak	X				200
03290	CARRO REGULABLE CARRERA 1	Confección a granel	45	22,7	25,8	20,4	8	24,6	+2,7/ -2,1	150°	Rodillos	Poliamida	Zamak	X				40
03297	CARRO REGULABLE CARRERA 1	Confección a granel	25	28	30	28,6	11	32	+2,4/ -3,4	156°	Bolas	Poliamida	Zamak	X				200
03324	CARRO REGULABLE CARRERA 1	Confección a granel	45	25,5	28,8	19	12	26	+3/-2,2	150°	Rodillos	Poliamida	Zamak	X				200
03398	CARRO REGULABLE CARRERA 1	Confección a granel	45	22,7	25,8	19	8	23,7	+2,7/ -2,1	150°	Bolas	Poliamida	Zamak	X				100
03473	CARRO REGULABLE CARRERA 1	Confección a granel	55	27,7	30	26	11	30,6	+3,3/ -2,5	4 mm	Bolas	Poliamida	Zamak	X				200
04560	CARRO REGULABLE CARRERA 1	Confección a granel	45	22,7	25	19	8	24,5	+/-2,3	150°	Bolas	Poliamida	Zamak	X				100
04571	CARRO REGULABLE CARRERA 1	Confección a granel	35	24,6	32	18,4	8	30,5	+2,5/ -2,2	140°	Bolas	Poliamida	Zamak	X				100
06504	CARRO REGULABLE CARRERA 1	Confección a granel	40	22,2	23	19	8	23	+2,1/ -2,7	5 mm	Bolas	Poliamida	Zamak	X				100
06955	CARRO REGULABLE CARRERA 1	Confección a granel	45	22,7	25,8	19	8	24,6	+2,7/ -2,1	150°	Bolas	Poliamida	Zamak	X				40
00806	CARRO REGULABLE CARRERA 1	Juego de 4 un.	45	22,7	25,8	19	8	23,7	+2,7/ -2,1	150°	Bolas	Poliamida	Zamak	X				16
03178	CARRO REGULABLE CARRERA 1	Juego de 4 un.	45	22,7	25	19	8	24,5	+/-2,3	150°	Bolas	Poliamida	Zamak	X				50