

## FRICCIONES FRIBLOK

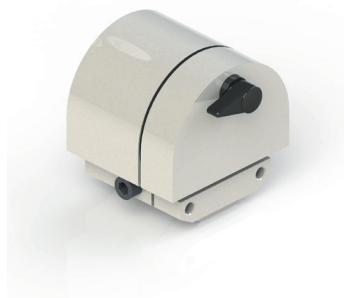

### Funciones

Articulación con fricción para pivotantes horizontales y verticales y rotación a 180°, realizada completamente con materiales macizos de aluminio extrudido con mecanizados mecánicos de absoluta precisión.

Ficha técnica on-line



### Características Técnicas

Presenta una fiabilidad segura por la robustez de las estructuras que lo componen y por la presencia de un dispositivo que permite obtener una parada de la ventana a 30° y un bloqueo a 180°.

El tope a 30° se puede neutralizar al aplicar el inserto de poliamida en la ranura correspondiente.

Presenta un tornillo específico que permite la regulación desde fuera del grado de fricción: su duración y eficacia son especiales por la presencia entre las paredes metálicas de un anillo de relleno con un elevado porcentaje de fibras de vidrio.

En el pedido se puede suministrar sin el mecanismo de bloqueo.

### Aplicaciones y Capacidades de los pivotes FRIBLOCK

#### Pivotante horizontal

Peso hoja repartido entre las dos pivotes

La fijación con los tornillos de la dotación permite construir sistemas pivotantes con un peso total (cristal incluido) de 70/80 kg.

#### Pivotante vertical

Peso hoja sostenido totalmente por el pivote inferior

Se ha de insertar un taco de empuje de poliamida (cód. H5065010) internamente en el pivote.

Con fijación normal, el peso total del pivotante (cristal incluido) puede ser 50/60 kg.

### Materiales

Cuerpo y placas de fijación de aluminio extrudido

Anillo de regulación mordaza de zamak

Anillo de relleno de poliamida

Tornillos y perno de articulación de acero con acabado Zinc Níquel.

Pivotante horizontal

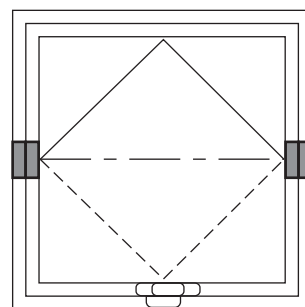

Pivotante vertical

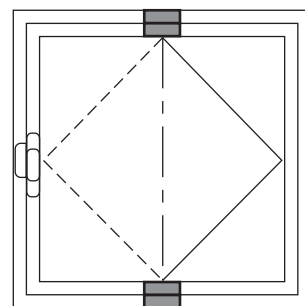

### Fricción con placas

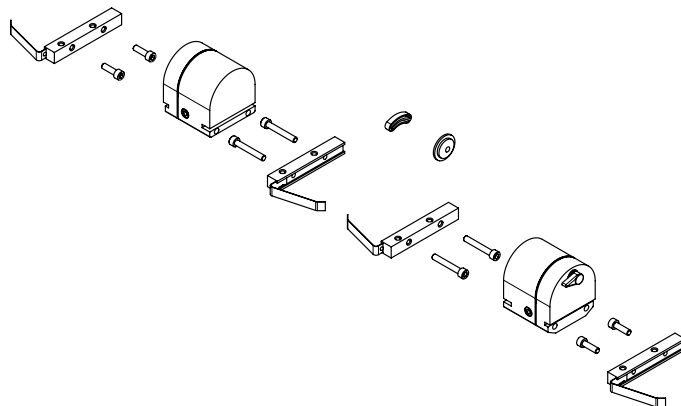

### Fricciones sin placas

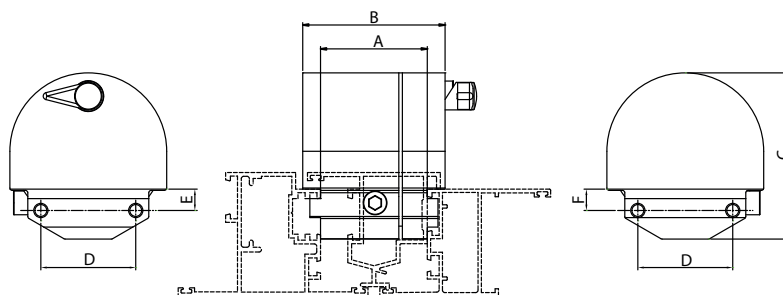
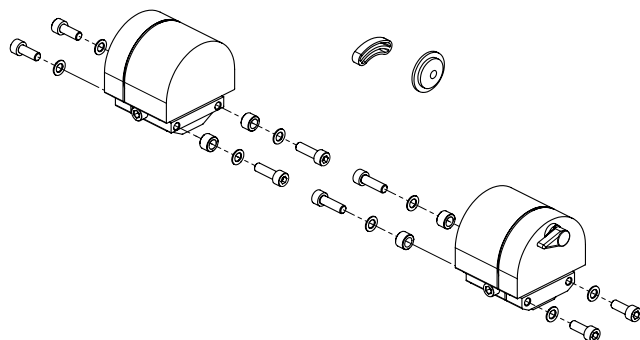

Código	Descripción	NUDO	Con placas	Con tornillos	A (mm)	B (mm)	C (mm)	D (mm)	E (mm)	F (mm)	Base Bruto	Anodizado Elox	Lacado	Trend/Otro Latón	Unidades por confección
01416	ARTICULACIÓN CON FRICCIÓN FRIBLOK	P005	X	-	48,8	67,5	77	46	7,95	7,95	X	X	X		4
01441	ARTICULACIÓN CON FRICCIÓN FRIBLOK	P001	-	X	45	60	70	40	9	9	X	X	X		4
01443	ARTICULACIÓN CON FRICCIÓN FRIBLOK	P002	-	X	47	60	70	40	10,5	10,5	X	X	X		4
01448	ARTICULACIÓN CON FRICCIÓN FRIBLOK	véase Where Used	-	X	46	60	70	40	16	16	X	X	X		4
01449	ARTICULACIÓN CON FRICCIÓN FRIBLOK	véase Where Used	-	X	47	68	70	26	19,5	19,5	X	X	X		4