



## NP SUPRA - PLANTILLA DE PERFORACIÓN

### Funciones

Plantilla de perforación para mecanizar la martelina NP SUPRA.

Ficha técnica on-line



### Características Técnicas

La clavija suministrada permite ajustar la plantilla para perfiles con aleta de 17,5 mm (A) o 18 mm (B) de largo.

Para hacer una perforación más precisa, se aconseja sujetar la plantilla al perfil con sargentos.

### Materiales

Cuerpo plantilla de aluminio  
Casquillos y clavijas de acero

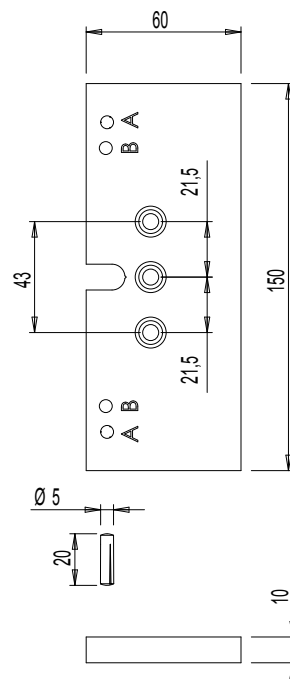
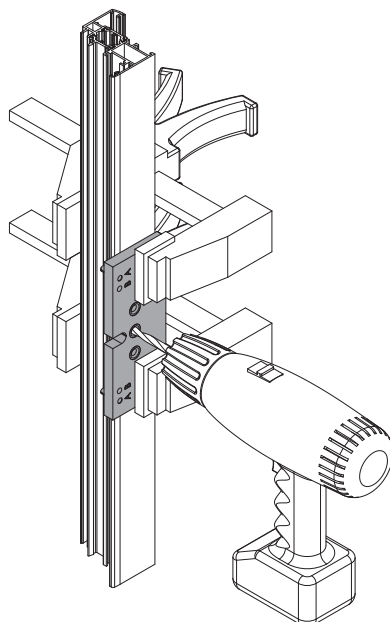
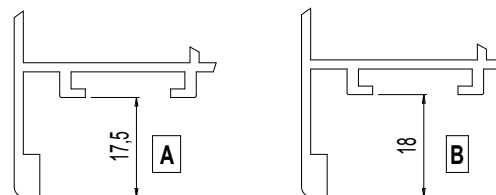

Código	Descripción	Nota	Base Brutto	Anodizado Elox	Lacado	Trend/Oro Latón	Unidades por conexión
03536	NP SUPRA - PLANTILLA DE PERFORACIÓN		X				1