

## ACTIONNEMENT M180 ENTRÉE 32 MM

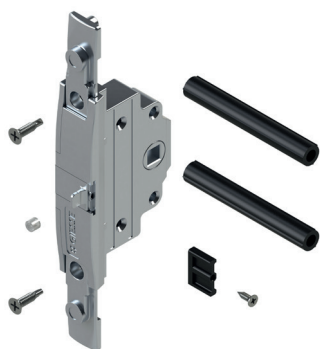

### Fonctions

Mécanisme monodirectionnel répondant à une poignée à carré, à insérer dans la tubularité du profil pour actionner les mécanismes de fermeture oscillo-battante et vantail GIESSE.

Fiche technique en ligne



### Caractéristiques techniques

L'actionnement est ambidextre et compatible avec toutes les poignées à carré traditionnelles GIESSE et SUPRA 7.

L'entrée 32 mm permet d'appliquer la poignée à carré à l'extérieur, afin de pouvoir actionner la même menuiserie de l'extérieur.

Associé à la serrure 00946, il permet de réaliser des menuiseries Porte Balcon avec mécanisme à la française et oscillo-battant.

Conçu pour être utilisé sur un oscillo-battant, il est possible de l'appliquer sur l'ouvrant en limitant la rotation de la poignée à 90° à travers un élément d'arrêt spécifique.

Disponibilité du mécanisme OB complet avec actionnement 00947 et de l'actionnement 00947 compatible avec les mécanismes OB 04704 s'ils sont déjà en stock.

### Matériaux

Crémaillère, caisse, gâche anti fausse-manœuvre, capot, actionnement et engrenage en zamak pressofusé.

Cales en polyamide noir.

Vis et ressort en acier finition zinguée nickel.

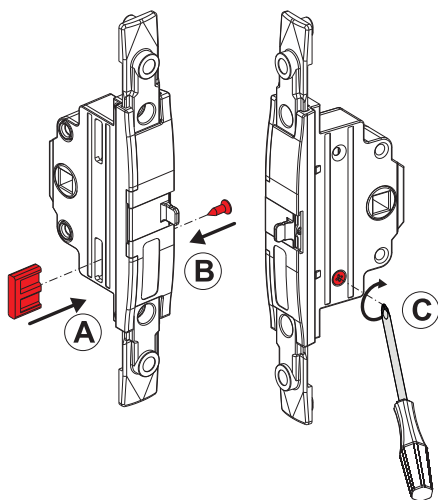

Référence article	Désignations	Annotations	Brut	Anodisé Elox	Laqué	Trend/Or Laiton	Pièces par boîte
00945	ACTIONNEMENT MONODIRECTIONNEL M180	compatible avec 04704	X				5

Référence article	Désignations	GORGE	Manœuvre	Version	Brut	Anodisé Elox	Laqué	Trend/Or Laiton	Pièces par boîte
00947	MÉCANISME DE FERMETURE OB ACTIONN. M 180	C001-C002-C003-C005-C006-C013-C014-C015-C017	Poignée à « carré »	-	X				10