

COMPAS GS990

Fonctions

Système complet pour la réalisation de fenêtres oscillo-battantes GS990.

Caractéristiques techniques

Mécanismes comprenant paumelles et ferrures : disponibles dans toutes les finitions. Les paumelles sont livrées entièrement pré-assemblées et prêtes pour être installées sur le profil, la ferrure comprend des accessoires pré-montés qui facilitent et accélèrent l'installation.

Matériaux

Corps, bloc de fixation et coulisse en zamak, tringle de commande en aluminium.

Tige du compas, bielle, vis sans tête et vis en acier inox.

Disque d'arrêt en polyamide.

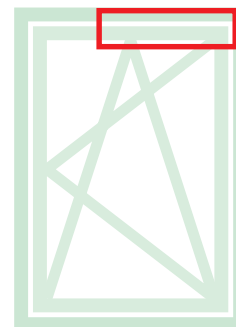

Fiche technique en ligne



COMPAS T1 GS990

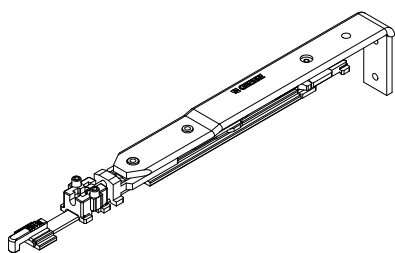

COMPAS T2 GS990

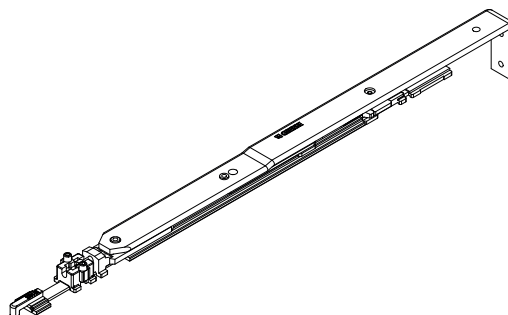

Référence article	Description	GORGE	Plage (mm)	Brut	Anodisé Elox	Laqué	Trend/Or Laiton	Pièces par boîte
0421101	COMPAS T1 GS990	C010-C011	L 370 ÷ 535	X				5
0421701	COMPAS T1 GS990	C009	L 375 ÷ 540	X				5
0422101	COMPAS T1 GS990	C010-C011	L 536 ÷ 1700	X				5
0422301	COMPAS T2 GS990	C010-C011	L 536 ÷ 1700	X				5
0422701	COMPAS T2 GS990	C009	L 541 ÷ 1700	X				5