

GÂCHES À ENFILER



Fonctions

La gâche à enfiler, associée à un crochet pour cuvette encastrée, réalise la fermeture d'un ouvrant coulissant.

Fiche technique en ligne



Caractéristiques techniques

Les gâches à enfiler doivent être insérées à l'intérieur du dormant avant l'assemblage

La gâche est fixée au dormant au moyen de vis sans tête en feuillure.

Ce type de gâche peut se régler en hauteur, en desserrant simplement les vis sans tête pour pouvoir les replacer.

Elles résistent particulièrement à l'arrachage du fait qu'elles sont emboîtées dans le profil.

Matériaux

Corps en zamak (GS Silver Plus/GS500)

Vis sans tête en acier inox

Type 1

Type 2

Type 3

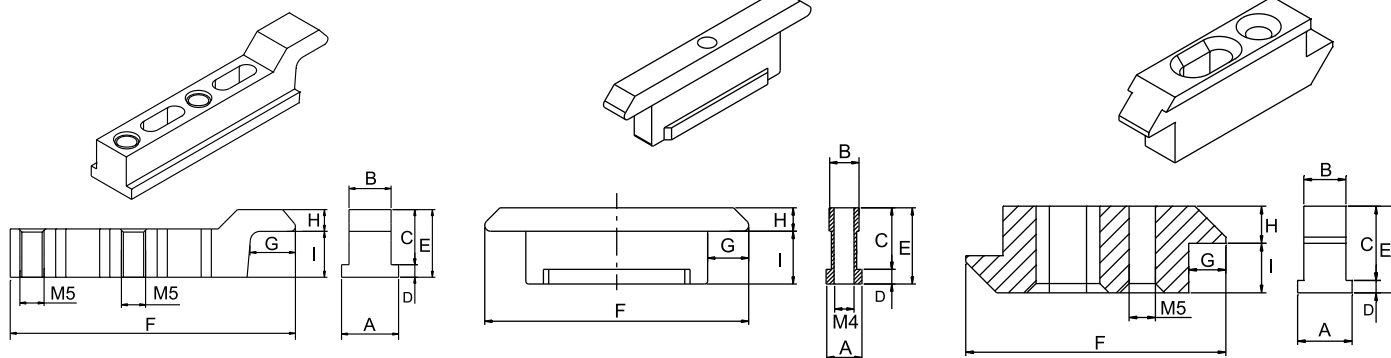

Référence article	Description	Type	A	B	C	D	E	F	G	H	I	Compatible avec le crochet Brio Small	Compatible avec le crochet Brio Big	Compatible avec le crochet Brio en zamak	Brut	Anodisé Elox	Laqué	Trend/Or Laiton	Pièces par boîte
03326	GÂCHE À ENFILER	2	6	5	10,5	2,5	13	45	7	4	9	OUI	OUI	NON	X				100
0332701	GÂCHE À ENFILER	2	10	8	10,5	2,5	13	45	7	4	9	OUI	OUI	NON	X				100
0332801	GÂCHE À ENFILER	2	8	6	10,5	2,5	13	45	7	4	9	OUI	OUI	NON	X				100
03930	GÂCHE À ENFILER	3	10,5	8	11	3	14	42	6	4	10	OUI	OUI	NON	X				30
03947	GÂCHE À ENFILER	1	12,1	9,4	11,7	2,3	14	59	9,3	4,5	9,5	OUI	OUI	NON	X				30
03985	GÂCHE À ENFILER	1	8	7	11	3,5	14,5	37	5	4,5	10	OUI	OUI	NON	X				30
04683	GÂCHE À ENFILER	2	6	5	11	2	13	45	7	4	9	OUI	OUI	NON	X				100
04685	GÂCHE À ENFILER	1	11,8	8,7	11,4	2,6	14	59	9,3	4,5	9,5	OUI	OUI	NON	X				100
9003001	GÂCHE À ENFILER	3	10,5	8	11	3	14	42	6	4	10	OUI	OUI	NON	X				100
9003301	GÂCHE À ENFILER	3	10	9	11	2	13	33	5,5	5,5	7,5	OUI		NON	X				100
9003601	GÂCHE À ENFILER	3	7,8	6,8	9	1,5	10,5	42	6	4	6,5	OUI		NON	X				100
90039	GÂCHE À ENFILER	3	8,8	6,8	12	2	14	42	6	6	8	OUI		NON	X				100
90040	GÂCHE À ENFILER	1	12,1	8,7	11,4	2,6	14	59	9,3	4,5	9,5	OUI	OUI	NON	X				100
90044N	GÂCHE À ENFILER	1	12,1	9,4	11,7	2,3	14	59	9,3	4,5	9,5	OUI	OUI	NON	X				100
90077	GÂCHE À ENFILER	3	17,5	14,3	11,2	3,3	14,5	45	6	5	9,5	OUI	OUI	NON	X				100
90079	GÂCHE À ENFILER	1	8	7	11	3,5	14,5	37	5	4,5	10	OUI	OUI	NON	X				100
9008001	GÂCHE À ENFILER	1	10	7	10,5	3,5	14	35	9,5	4,5	9,5	OUI	OUI	NON	X				100