



CRÉMONE SUPERNOVA

Fonctions

Crémone ambidextre, pour ouvertures internes, avec rotation de la poignée à 90° et déclic en positionnement ouvert/fermé.

Fiche technique en ligne



Caractéristiques techniques

Comme pour les crémones EURO dont elle reprend le design raffiné, l'emploi de matériaux moulés sous pression et la qualité du laquage GIESSE assurent à la crémone SUPERNOVA une finition de choix et une excellente résistance aux agents extérieurs.

La Crémone SUPERNOVA, version droite, présente un entraxe de fixation à 130 mm et reprend le concept d'unification en adoptant également l'usinage standard EURO 104 mm.

Matériaux

Poignée en aluminium moulé sous pression. Caisse, engrenage, crémaillères et coulissants en zamak pressofusé. Vis en acier inox.

Dotations

2 vis TC M4x10

Usinages des entraxes 104 mm et 130 mm

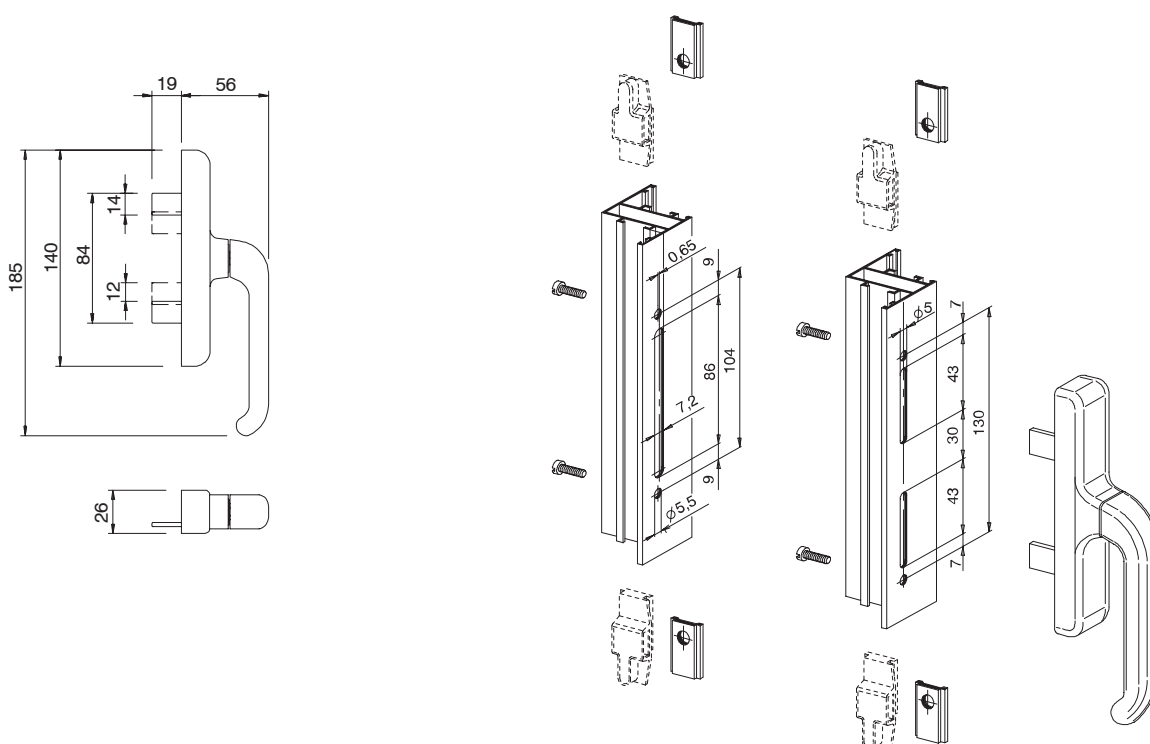

Référence article	Description	GORGE	Brut	Anodisé Elox	Laqué	Trend/Or Laiton	Pièces par boîte
01007	CRÉMONE SUPERNOVA	C001-C002-C003-C004-C005-C006-C007-C008-C009-C010-C012-C013-C014-C015-C016-C017-P001-P002-P004-P005-P006-P007-P008-P009-P010	X		X		20