

## KIT OUVRANT SÉCURISÉ

### Fonctions

Le kit ferrure pour Ouvrant sécurisé limite l'ouverture du vantail en fonction du réglage du compas, avec crémone à 90°, et permet l'ouverture totale avec rotation de la crémone à 180°.

Fiche technique en ligne



### Caractéristiques techniques

Le kit est disponible en deux versions en fonction de la position des compas qui peut être à fermeture horizontale ou verticale.

Le kit doit être complété avec la crémone Key Capture et les paumelles type CHIC 100, CHIC 130, FLASH BASE, BRIDGE 2, CELERA, FULCRA, FLASH XXL en fonction des dimensions et de la charge d'utilisation de la menuiserie.

Les manœuvres Key empêchent l'ouverture complète de l'ouvrant en laissant uniquement la position de sécurité.

### Matériaux

Gâches, éléments de liaison, gâche anti-fausse manœuvre, entraînement, coulisse, plaque d'arrêt, renvois et clip en zamak finition GS Silver Plus (jusqu'à 500 h de résistance à la corrosion).

Gâche et élément hausse vantail, cales fausse-manœuvre, cales d'adaptation et cheville de soutien en polyamide.

Vis, vis sans tête, compas supplémentaire et ressort de compas en acier inox.

KIT OUVRANT SÉCURISÉ VERTICAL

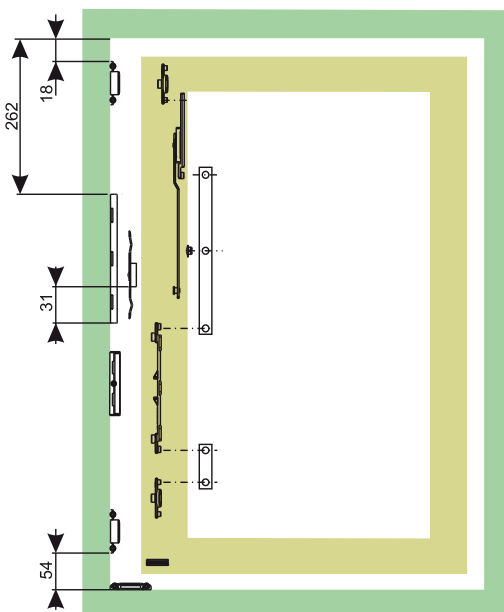

KIT OUVRANT SÉCURISÉ HORIZONTAL

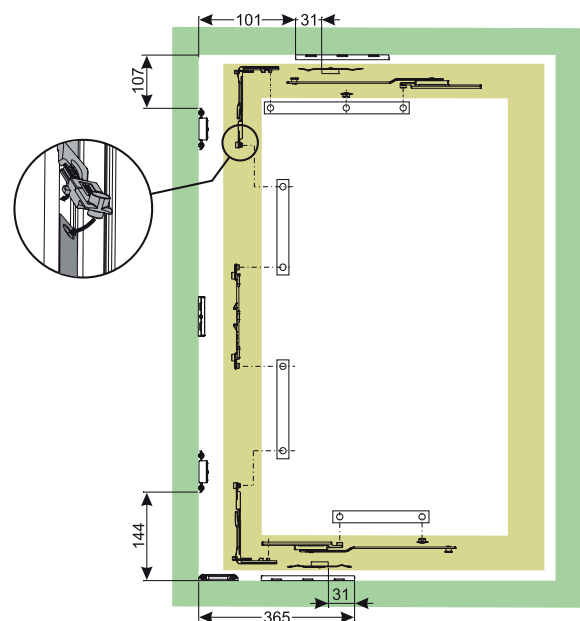

# OUVRANT SÉCURISÉ

01174K

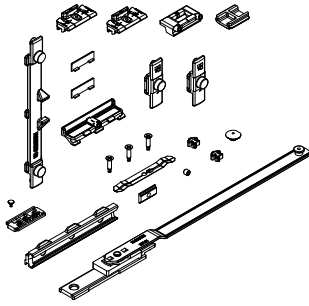

01175K

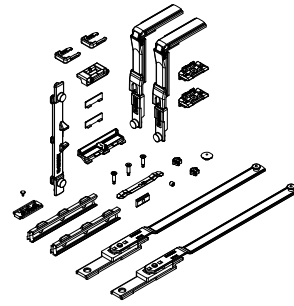

01207

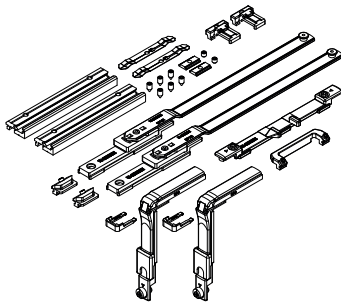

01210

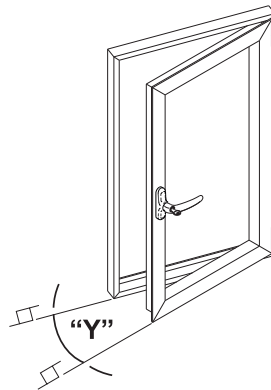
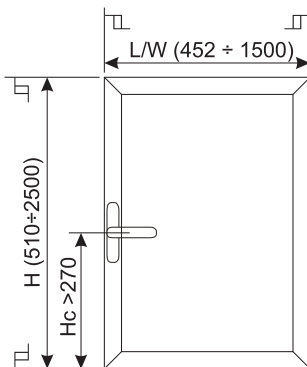
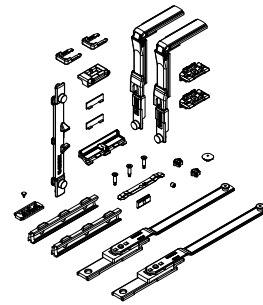

Référence article	Description	GORGE	Plage ouvrant [mm]	Y [mm] Ouverture ouvrant limitée	Brut	Anodisé Elox	Laqué	Trend/Or Laiton	Pièces par boîte
01174K	MÉCANISME OUVRANT SÉCURISÉ VERTICAL FUTURA	C001-C002-C003-C004-C005-C006	L 800 ÷ 1500 H 650 ÷ 2500	110÷140	X				10
01175K	MÉCANISME OUVRANT SÉCURISÉ HORIZONTAL FUTURA	C001-C002-C003-C004-C005-C006	L 452 ÷ 1500 H 510 ÷ 2500	130÷260	X				10
01207	MÉCANISME OUVRANT SÉCURISÉ HORIZONTAL FUTURA	C007	L 480 ÷ 1500 H 510 ÷ 2500	130÷260	X				10
01210	MÉCANISME OUVRANT SÉCURISÉ HORIZONTAL FUTURA	C001-C002-C003-C005	L 397 ÷ 1500 H 510 ÷ 2500	92÷152	X				10