



NP SUPRA - GABARIT DE PERÇAGE

Fonctions

Gabarit de perçage pour réaliser l'usinage de la poignée à « carré » NP SUPRA.

Fiche technique en ligne



Caractéristiques techniques

La broche fournie permet d'ajuster le gabarit pour les profils à ailette de 17,5 mm (A) ou 18,0 mm (B) de longueur.

Pour améliorer la précision du perçage, il est conseillé de la maintenir bloquée dans un étau.

Matériaux

Corps de gabarit en aluminium
Douilles et broches en acier

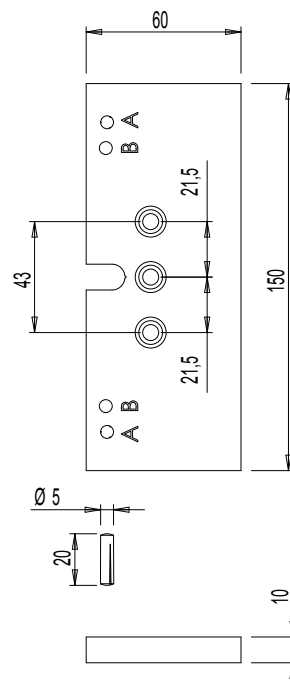
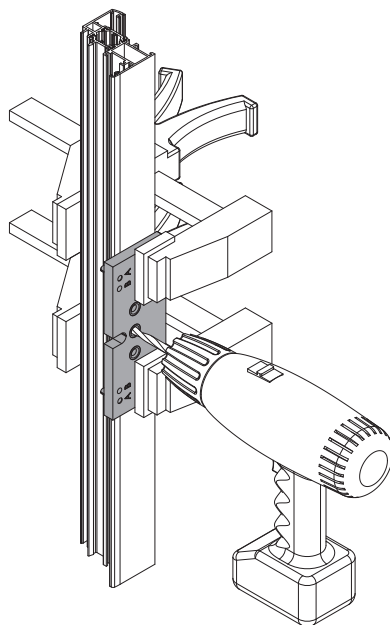
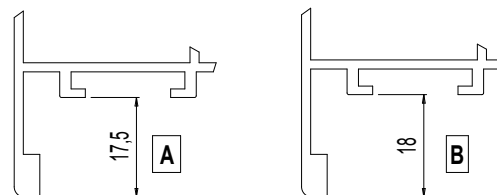

Référence article	Description	Note	Brut	Anodisé Elox	Laqué	Trend/Or Laiton	Pièces par boîte
03536	NP SUPRA - GABARIT DE PERÇAGE		X				1