

ÉQUERRES À POUSSOIR REX

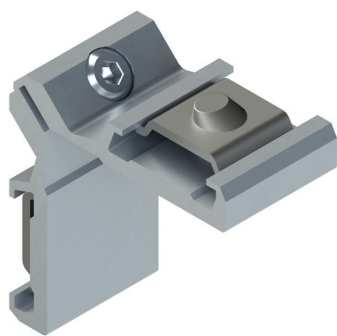

Fonctions

Élément de jonction à appliquer par pression, pour la liaison d'angle de profilés en aluminium.

Fiche technique en ligne



Caractéristiques techniques

Équerre avec boutons extérieurs Ø 10 mm.
Les deux boutons à ressort permettent de monter les équerres rapidement et en toute sécurité.
La vis de traction assure un assemblage rapide des parties.
Idéale pour l'assemblage de profils avec découpe à 45°.

Matériaux

Corps en aluminium extrudé
Vis en Geomet et boutons en acier finition GS Silver Plus (plus de 500 h de résistance à la corrosion).
Ressorts en acier inox

Dotations

Vis tête creuse fraisée M6 x 14,8

Équerre à pousoir Rex

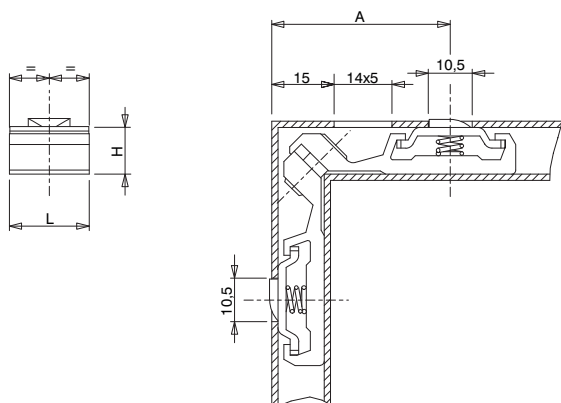

Équerre d'épaisseur

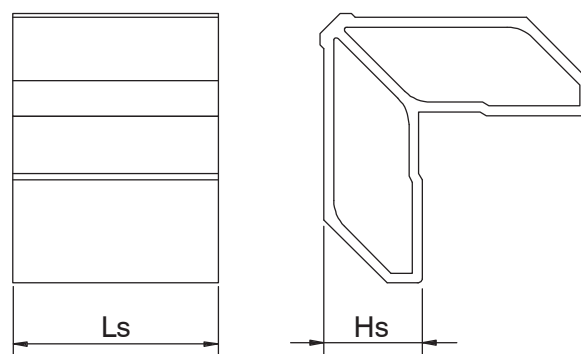

Référence article	Description	L (mm)	H (mm)	A (mm)	Articles compatibles	Ls (mm)	Hs (mm)	Brut	Anodisé Elox	Laqué	Trend/Or Laiton	Pièces par boîte
00325	ÉQUERRE à pousoir REX	19,2	10,3÷11,2	42÷43	-	-	-	X				250
00326	ÉQUERRE à pousoir REX	28,5	10,3÷11,2	42÷43	-	-	-	X				250
00334	ÉQUERRE D'ÉPAISSEUR	-	-	-	00356	30,4	23,7	X				100
00350	ÉQUERRE à pousoir REX	41	10,3÷11,2	42÷43	-	-	-	X				250
00351X	ÉQUERRE à pousoir REX	24	10,3÷11,2	42÷43	-	-	-	X				250
00352	ÉQUERRE à pousoir REX	22,4	10,3÷11,2	43	-	-	-	X				250
00353	ÉQUERRE à pousoir REX	19,5	10,3÷11,2	42÷43	-	-	-	X				250
00355	ÉQUERRE à pousoir REX	26	10,3÷11,2	42÷43	-	-	-	X				250
00356	ÉQUERRE à pousoir REX	35,7	10,3÷11,2	42÷43	00334	-	-	X				250