

## BATTEUSE BRAVO - LIGNE PRIMA



### Fonctions

Poignée réversible à levier à application extérieure pour la fermeture de fenêtres à projection et à pivot. La batteuse BRAVO assure continuité à la ligne PRIMA pour les versions à projection et à pivot.

Fiche technique en ligne



### Caractéristiques techniques

Pour recouvrement 6,5-7-8 mm.  
Inversion possible en inversant la poignée et le fin de course dans la caisse.  
Usinages réduits sur les profilés.

### Matériaux

Poignée et caisse en aluminium moulé sous pression laqué  
Base en zamak pressofusé  
Crochet en zamak pressofusé zingué blanc  
Gâche latérale en zamak  
Cales, douille et arrêt en polyamide noir  
Vis de fixation base et gâche latérale en acier zingué  
Vis de fixation caisse en acier inox

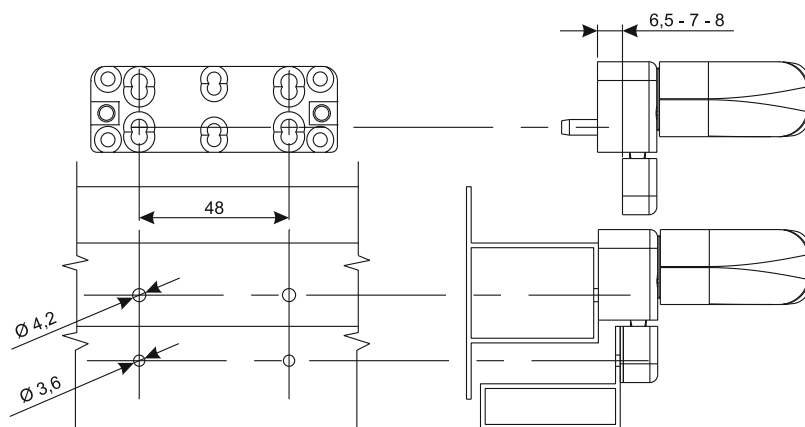
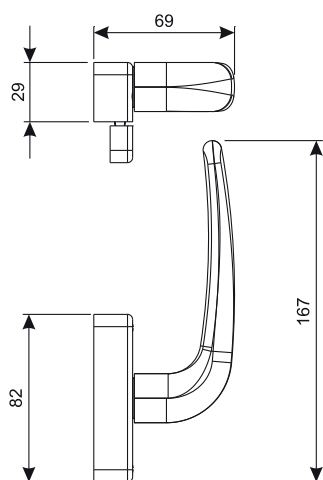

Référence article	Description	Profil	Recouvrement (mm)	Brut	Anodisé Elox	Laqué	Trend/Or Laiton	Pièces par boîte
01640N	BATTEUSE BRAVO-LINEA PRIMA	Recouvrement	6,5 - 7 - 8	X		X		20
01642N	BATTEUSE BRAVO-LINEA PRIMA	Coplaire		X		X		20