

BRACCI GS990

Funzioni

Sistema completo per la realizzazione di serramenti ad anta ribalta GS990

Caratteristiche Tecniche

Meccanismi comprensivi di cerniere e ferramenta: disponibili nelle varie finiture. Le cerniere sono fornite completamente preassemblate e pronte per essere installate sul profilo, la ferramenta è composta da accessori premontati che rendono il montaggio facile e immediato

Materiali

Corpo, blocchetto di fissaggio e coulisse in zama, asta di movimento in alluminio.

Asta del braccio, biella, grani e viti in acciaio inox.

Dischetto di arresto in poliammide.

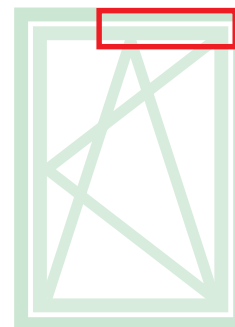

Scheda tecnica on-line



BRACCIO T1 GS990

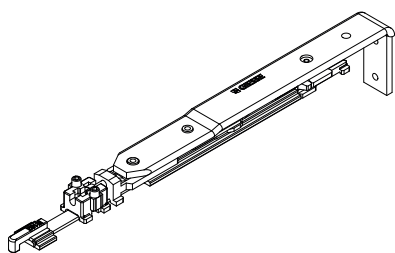

BRACCIO T2 GS990

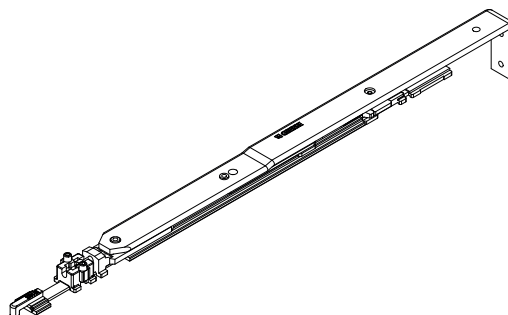

Codice	Descrizione	NODO	Range (mm)	Base Grezzo	Anodizzato Elox	Verniciato	Trend/Oro Ottone	Pezzi per confezione
0421101	BRACCIO T1 GS990	C010-C011	L 370 ÷ 535	X				5
0421701	BRACCIO T1 GS990	C009	L 375 ÷ 540	X				5
0422101	BRACCIO T1 GS990	C010-C011	L 536 ÷ 1700	X				5
0422301	BRACCIO T2 GS990	C010-C011	L 536 ÷ 1700	X				5
0422701	BRACCIO T2 GS990	C009	L 541 ÷ 1700	X				5