

DIMA CENTRAGGIO FORI

Funzioni

Dima di centraggio fori per il fissaggio delle rotaie del set profili.
Per tutte le versioni di sistema ribalta scorrevole GS1000.

Scheda tecnica
on-line



Caratteristiche tecniche

In abbinamento alla dima di fissaggio rotaie permette di mantenere la punta di foratura allineata ai fori esistenti sui binari, garantendo il corretto fissaggio delle rotaie al profilo.

Materiali

Corpo dima in acciaio
Boccola guida punta in acciaio carbonitrurato

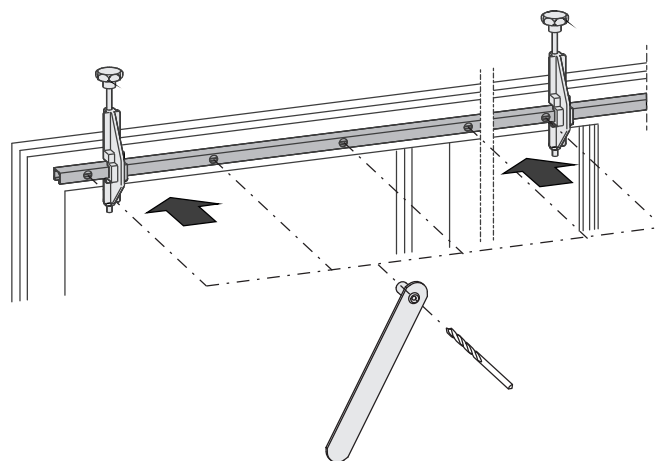

Codice	Descrizione	Range [mm]	NODO	GS1000-ML	GS1000-HL	GS1000-HD 100	GS1000-HD 160	GS1000-HD 200	Base Grezzo	Anodizzato Elox	Verniciato	Trend/Oro Ottone	Pezzi per confezione
09804	DIMA CENTRAGGIO FORI	-	-	X	X	X	X	X	X				1