

BRAÇOS GS990

Funções

Sistema completo para a realização de janelas abre e tomba GS990.

Características Técnicas

Mecanismos incluindo dobradiça e acessório: disponíveis em vários acabamentos. As dobradiças são fornecidas completamente pré-montadas e prontas para serem instaladas no perfil, o mecanismo é composto por acessórios pré-montados que tornam a montagem fácil e rápida

Materiais

Corpo, bloco de fixação e corrediça em zamak, haste de movimento em alumínio.

HASTE do braço, biela, parafusos e parafusos em aço inoxidável.

Disco de parada em poliamida.

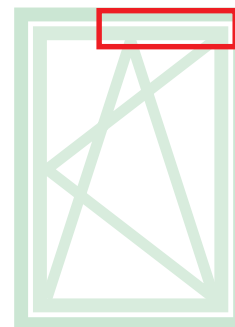

Ficha técnica online



BRAÇO T1 GS990

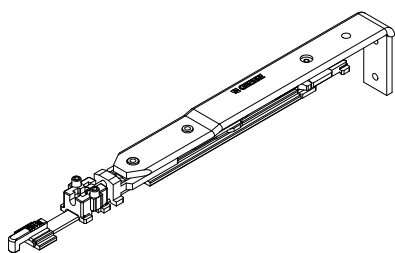

BRAÇO T2 GS990

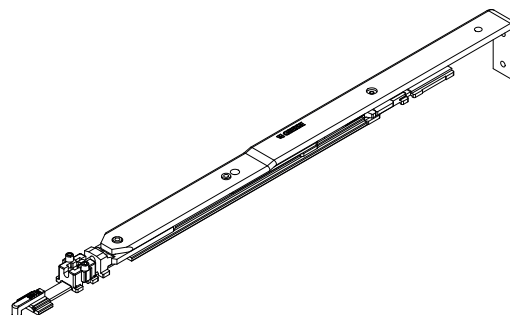

Código	Descrição	Seção do perfil	Intervalo (mm)	Base Natural	Anodizado Elox	Pintado	Trend/Ouro Latão	Peças por embalagem
0421101	BRAÇO T1 GS990	C010-C011	L 370 ÷ 535	X				5
0421701	BRAÇO T1 GS990	C009	L 375 ÷ 540	X				5
0422101	BRAÇO T1 GS990	C010-C011	L 536 ÷ 1700	X				5
0422301	BRAÇO T2 GS990	C010-C011	L 536 ÷ 1700	X				5
0422701	BRAÇO T2 GS990	C009	L 541 ÷ 1700	X				5