

## FECHOS SUPERGIAP

### Funções

Fecho de mecanismo direita, de particular robustez, para janelas ou portas ou caixilhos em alumínio de junta aberta.  
É fornecido em pares.  
Para canal de 20 mm.

Ficha técnica online



### Características Técnicas

A excursão do fecho é de 18 mm.  
É aplicado na canal do perfil sem usinagens.  
Obtido o posicionamento, é fixado por um bloco agindo no parafuso M5 pré-montado com uma chave Allen de 2,5 mm.  
O terminal tem mola em poliamida de posicionamento.  
A mola também tem a prerrogativa de favorecer o deslizamento e compensar eventuais tolerâncias de extrusão ou necessidade de espessuras do revestimento.  
A placa pode ser substituída pela haste de conexão.

### Materiais

pino de terminal em aço galvanizado.  
Corpo do cursor em zamak.  
Cursor de movimentação, placa e mola em poliamida.

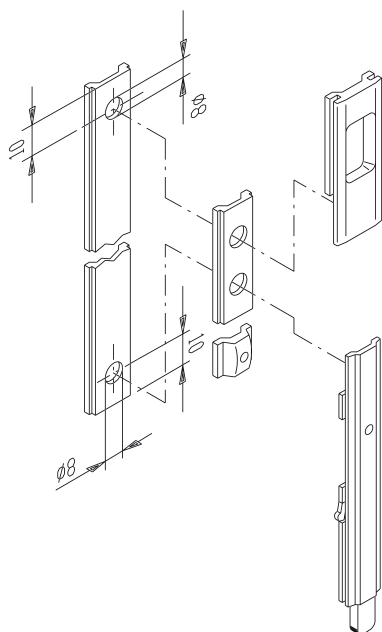

Código	Descrição	Observação	Base Natural	Anodizado Elox	Pintado	Trend/Ouro Latão	Peças por embalagem
02153	FECHO SUPERGIAP		X				10