

CREMONA KORA CW

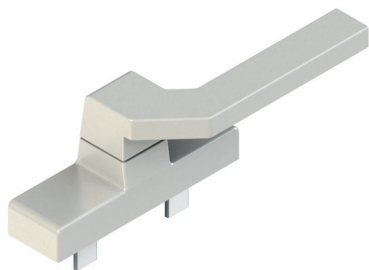

Funções

Cremona para sistemas de fachada contínua, com rotação a 90° (bidirecional) e disparo de posições de abertura e fechamento.

Ficha técnica online



Características Técnicas

A utilização de materiais moldados de qualidade e a adoção do sistema de envernizamento GIESSE garante elevada qualidade mecânica e uniformidade das cores e forte resistência à abrasão.

As cremonas KORA CW são adequadas para a fixação com o entre-eixo de 104 mm e 92 mm, mas pode ser facilmente adaptada para fixação com entre-eixos de 98 mm. A particular forma do cabo permite a fácil inserção da mão, permitindo a movimentação de FOLHAS de grandes dimensões.

Materiais

Manípulo em alumínio injetado
Caixa da cremona, engrenagem, cremalheira e deslizantes em zamak moldada.
Bloco de separação e base em zamak moldada
Revestimento interno em Hostaform
Mola, parafuso e placas de fixação em aço inoxidável

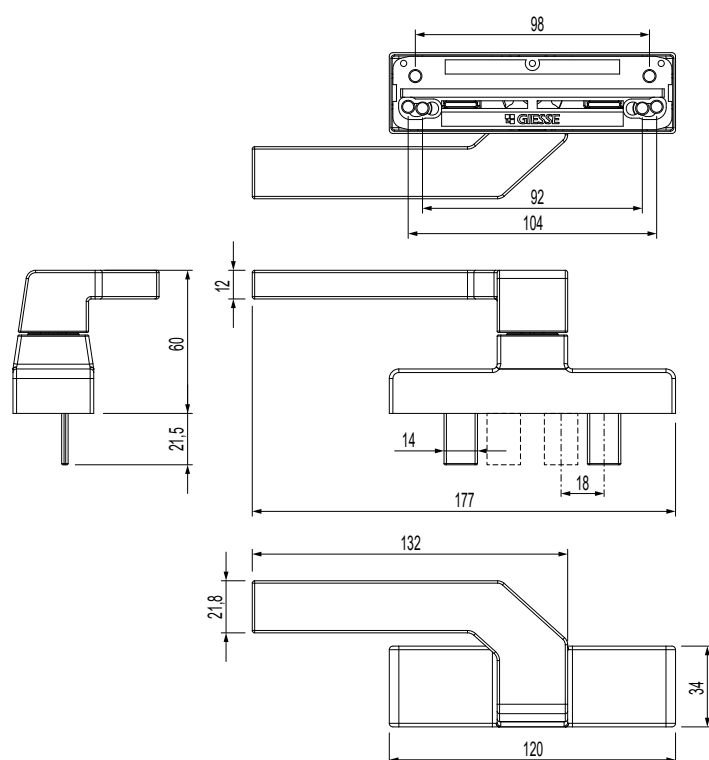

Usinagem do entre-eixo de 104 mm

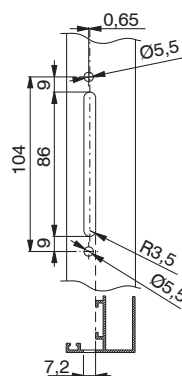

Usinagem do entre-eixo de 92 mm

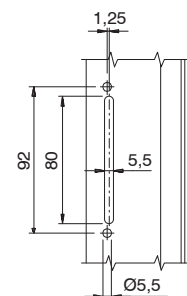

Usinagem do entre-eixo de 98 mm

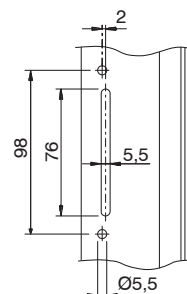

Código	Descrição	Versão	Mão	Entre-eixos	Funcionamento	Manípulo 0°	Manípulo 90°	Base Natural	Anodizado Elox	Pintado	Trend/Outro Latão	Peças por embalagem
009691	CREMONA KORA CW		D	104 - 92 - 98	bidirecional	fechado	aberto	X		X		10