



## CREMONA ÚNICA

### Funções

Cremona reversível para o acionamento do mecanismo GIESSE.

Ficha técnica online



### Características Técnicas

Com a cremona Unica é possível ter a mesma estética de mecanismo em esquadrias para abertura Interna, abertura Externa, Persiana Oscilo Batente.

A cremona Unica fornecida a direita tem entre-eixos de fixação a 104 mm. Disponível com mecanismo bidirecional, com disparo de posicionamento no cabo a 0°, 90° e 180° e na versão APEX.

A Cremona Unica Apex é aplicada nos perfis de persiana ou em abertura externa e não exige a utilização dos kits de conexão interna.

O sistema Apex, patenteado pela Giesse, aplicado de forma fácil e rápida no perfil do folha depois de ter realizado as usinagens adequadas.

A excursão possível do cursor telescóCalço de 16 mm a 35 mm.

As pinos para utilizar na transferência do movimento dos cursores da cremona para a haste dependem da geometria específica do perfil e são selecionados entre aqueles disponíveis na Giesse.

### Materiais

Cabo em alumínio moldado envernizado

Caixa em zamak moldada envernizada

Mola em aço

Parafuso em aço galvanizado

Calço em Hostaform

Rotor, cremalheira e deslizantes em zamak moldada.

cód. 01154001

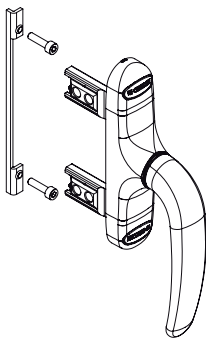

cód. 01155001

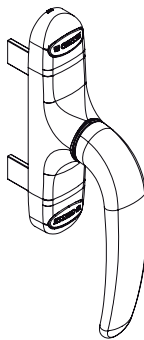

cód. 01157001

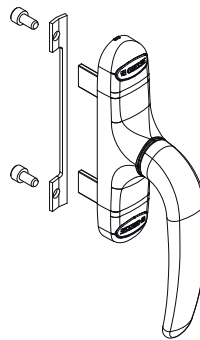

cód. 01159001

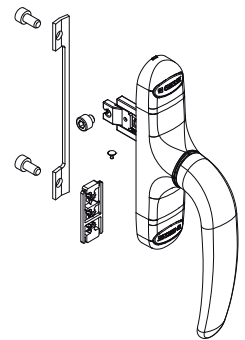

cód. 01154001

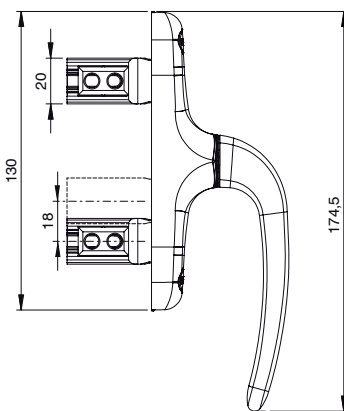

cód. 01155001

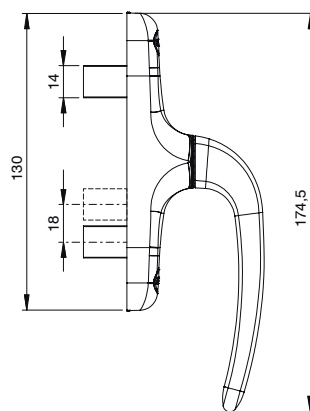

cód. 01157001

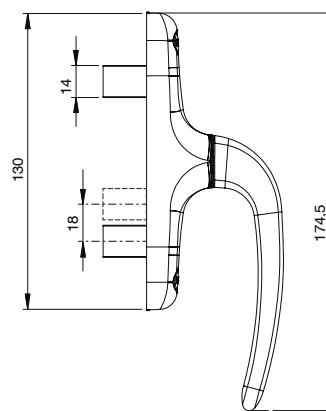

cód. 01159001

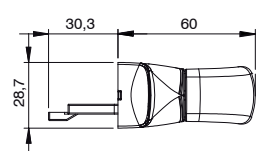
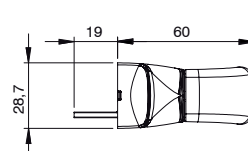
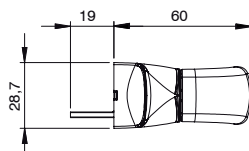
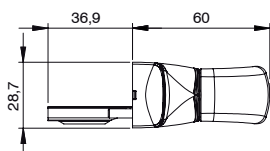
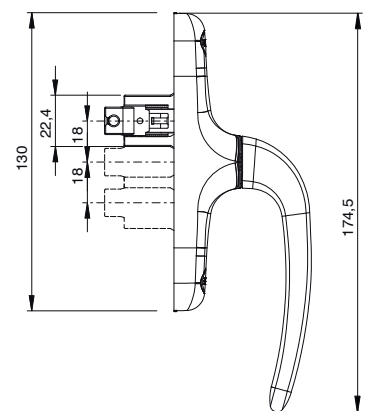

cód. 01164N

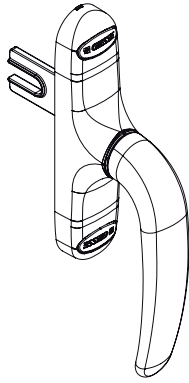

cód. 01165N

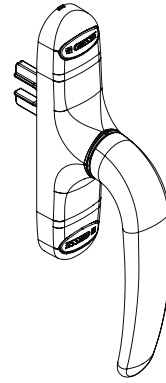

cód. 01164N

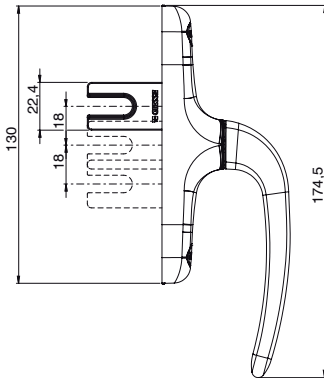

cód. 01165N

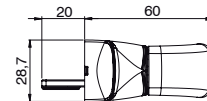
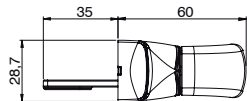
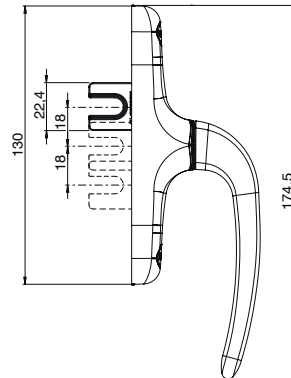

Usinagem da cremona cód. 01154001, 01155001

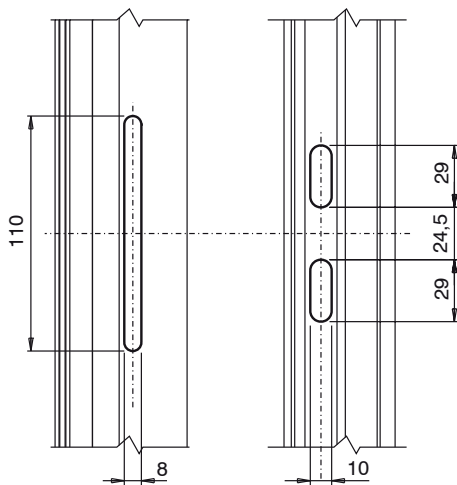

Usinagem da cremona cód. 01164N, 01165N

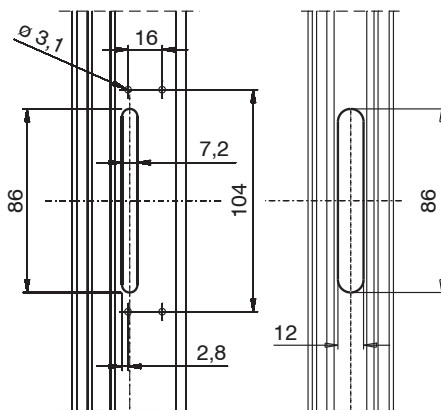

Usinagem da cremona cód. 01157001, 01159001

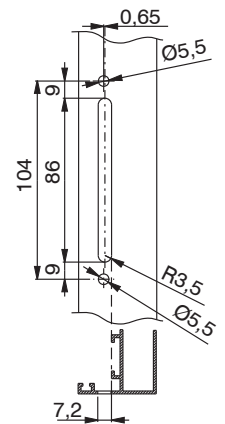

Código	Descrição	Observações	Seção do perfil	Tipo de abertura	Funcionamento	Manipulo 0°	Manipulo 90°	Manipulo 180°	Base Natural	Anodizado Elox	Pintado	Trend/Outro Latão	Peças por embalagem
01154001	CREMONA ÚNICA APEX	-	-	Externa - Persiana	Bidirecional	fechado	aberto		X		X	X	10
01155001	CREMONA ÚNICA	-	-	Externa - Persiana	Bidirecional	fechado	aberto				X	X	10
01157001	CREMONA ÚNICA	-	C001-C002-C-003-C004-C005-C-006-C007-C008-C-009-C010-C012-C-013-C014-C015-C-016-C017-P001-P-002-P004-P005-P-006-P007-P008-P-009-P010	Interna	Bidirecional	fechado	aberto		X		X	X	10
01159001	CREMONA ÚNICA	-	C001-C002-C-003-C004-C005-C-006-C007-C008-C-009-C010-C012-C-013-C014-C015-C-016-C017	Abre e tomba	Monodirecional	fechado	aberto	Tombar	X		X	X	10
01164N	CREMONA ÚNICA MONODIRECIONAL	Comprimento do cursor 35 mm	-	Externa - Persiana	Monodirecional	fechado	aberto		X		X	X	20
01165N	CREMONA ÚNICA MONODIRECIONAL	Comprimento do cursor 20 mm	-	Externa - Persiana	Monodirecional	fechado	aberto		X		X		10