

НОЖНИЦЫ ДЛЯ ОКОН С ВЕРТИКАЛЬНЫМ И ГОРИЗОНТАЛЬНЫМ ПОДВЕСОМ

ОГРАНИЧИТЕЛЬ ОТКРЫВАНИЯ FRIZ, ДЛЯ ОКОН ОТКРЫВАЮЩИХСЯ НАРУЖУ



Описание

Ножницы, ограничивающие открытие створки, в оконных конструкциях с верхней или боковой подвеской

Онлайновая техническая спецификация



Технические характеристики

Данные ножницы Friz можно устанавливать на окне, открывающемся наружу, как с верхней, так и с боковой подвеской, при этом фальцлюфт (расстояние между рамой и створкой в месте крепления элемента) составляет 16,5 мм.

В верхнеподвесных окнах рекомендуем устанавливать ножницы на вертикальных сторонах створки (2 шт).

Можно регулировать силу трение ножниц о стенки паза (регулировать усилие открытия и закрытия створки), поворачивая винт на ползунке. Можно отсоединить ножницы от стального кронштейна. Это дает возможность открывать створки полностью, для мытья стекла.

Ножницы поставляются в комплекте с ограничивающей упорной пластиной, которая задает максимально допустимую величину открытия створки.

Материалы

Рычаг из экструдированного алюминия

Фрикционный ползун из полиамида

Винт фрикциона и крепежные винты из нержавеющей стали

Соединительная пластина из нержавеющей стали

Позиционирование на окне с верхней подвеской

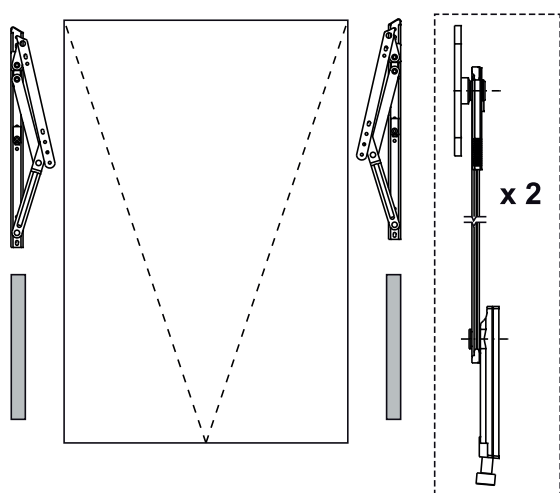

Позиционирование на окне с боковой подвеской

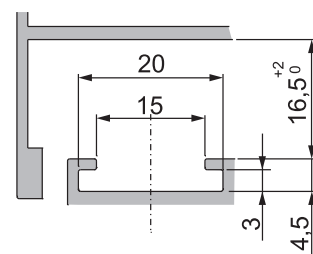
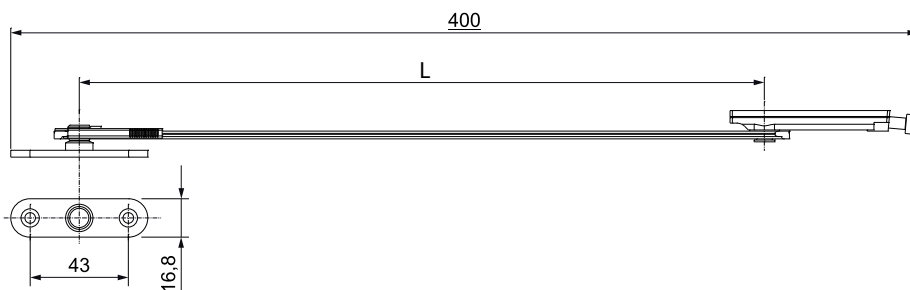
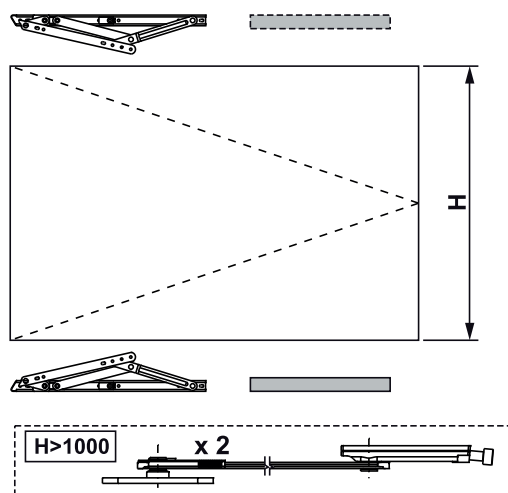

АРТИКУЛ	Описание	Тип подвеса	Применимо в сочетании с ножницами	Длина тяги (L)	Возможность разъединения ограничителя после установки	Регулировка силы трения ползуна	Поверхность - не окрашенная	КОЛ-ВО В УПАКОВКЕ
02036	Ограничивающие ножницы Friz Stay	Верхний и боковой	Тип А - Тип Р - Тип С	300 mm	ДА	ДА	Х	10
02037	Ограничивающие ножницы Friz Stay	Верхний и боковой	Тип А - Тип Р - Тип С	140 мм	ДА	ДА	Х	10