



НОЖНИЦЫ RALLENTY

Описание

Ножницы ограничивают открытие нижнеподвесного алюминиевого окна, замедляя его ход по мере приближения к точке остановки. Ножницы выпускаются в двух вариантах: длинные 250 мм и короткие 150 мм.

Онлайновая техническая спецификация



Технические характеристики

Ножницы Rallenty замедляют открытие створки по мере приближения к ограничителю, что позволяет избежать удара и громкого хлопка при остановке движения (запатентованная система Giesse). Rallenty устанавливается с помощью эксцентриков и винтов на 2,5 мм, при этом механическая обработка профиля не требуется. Установка выполняется только после завершения сборки оконного блока; при этом вкладыши или другие детали в пазы заранее не устанавливаются. Поэтому данные компоненты могут применяться без дополнительных операций и уже на существующих окнах. Снятие/установка ползуна rollenti производится легко и просто, с помощью поворота пружинного рычага на теле ползуна. Расцепление ограничителя от створки осуществляется очень удобно и просто, благодаря чему можно без затруднений разъединить створку и ограничитель, откинуть створку и произвести мойку наружного стекла. Монтаж ограничителей Rallenty не требует вскрытия (вырезание) фурнитурного паза. Таким образом, изготовитель окна не должен выполнять стандартную механическую обработку, которая обычно выполняется на каждой створке; в результате сокращается время и производственные затраты. Все элементы ножниц Rallenty являются коррозионноустойчивыми. Каждая упаковка содержит пару ножниц, на которых указывается установка с правой стороны (RH) и установка с левой стороны (LH).

Материалы

Тяга из нержавеющей стали
Пружинный рычаг из нержавеющей стали
Штифты, шайбы и винты со шлицем без головки из нержавеющей стали
Кулачки из сплава ЦАМ с отделкой GS Silver Plus
Ползун из полиамида, армированного стекловолокном

H= 350÷2000 мм

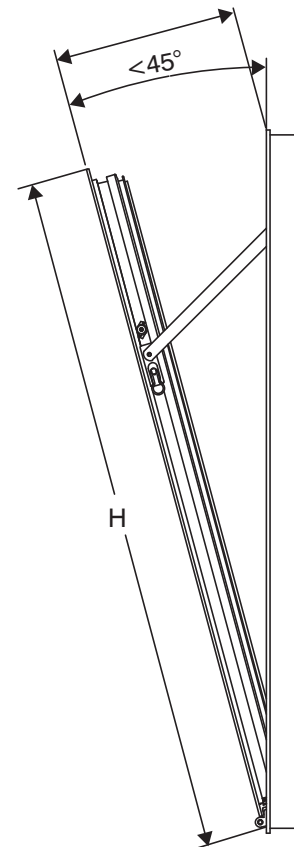

RH = правый
LH = левый

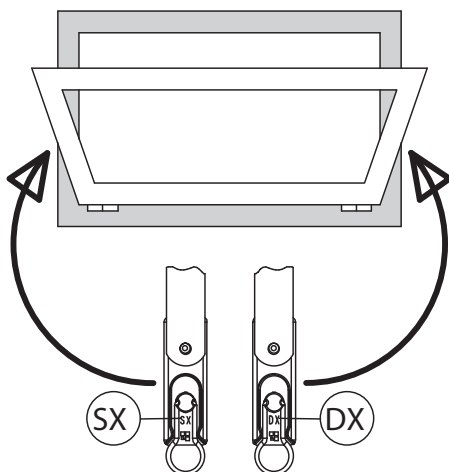

АРТИКУЛ	Описание	ПОПЕРЕЧНОЕ СЕЧЕНИЕ ПАРЫ ПРОФИЛЕЙ	Длина (мм)	Несущая способность на разрыв (кг)	Поверу- кость - не окрашенная	КОЛ-ВО В УПАКОВКЕ
02040K	ДЛИННЫЕ НОЖНИЦЫ RALLENTY 250 мм	C001-C002-C003-C004-C005-C006- C011-C012-C013-C014-C015- C016-C017	250	80	X	10
02041K	КОРОТКИЕ НОЖНИЦЫ RALLENTY, 150 мм	C001-C002-C003-C004-C005-C006- C011-C012-C013-C014-C015- C016-C017	150	50	X	10
02042K	ДЛИННЫЕ НОЖНИЦЫ RALLENTY 250 мм	C007	250	70	X	10
02043K	КОРОТКИЕ НОЖНИЦЫ RALLENTY, 150 мм	C007	150	50	X	10
0204401	ДЛИННЫЕ НОЖНИЦЫ RALLENTY 250 мм	C008	250	70	X	10
0204501	КОРОТКИЕ НОЖНИЦЫ RALLENTY, 150 мм	C008	150	50	X	10
0204601	ДЛИННЫЕ НОЖНИЦЫ RALLENTY 250 мм	C009	250	70	X	10
0204701	КОРОТКИЕ НОЖНИЦЫ RALLENTY, 150 мм	C009	150	50	X	10