

КАРЕТКА С 1 НЕ РЕГУЛИРУЕМЫМИ РОЛИКАМИ



Описание

Каретка, из экструдированного алюминия, с одним не регулируемым роликом, для окон или раздвижных дверей из алюминия.

Онлайновая техническая спецификация



Технические характеристики

Ролик устанавливается на шарикоподшипнике.

Отличительной особенностью является то, что можно проводить осмотр, не разбирая створку, просто отворачивая регулировочный винт.

03529

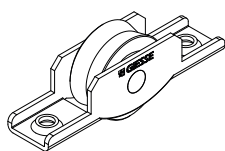

03539

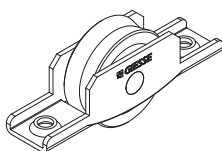

03558

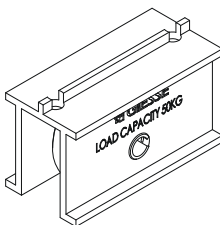

03121

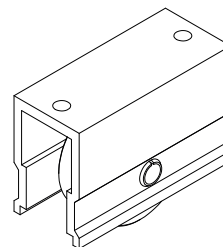

03151N

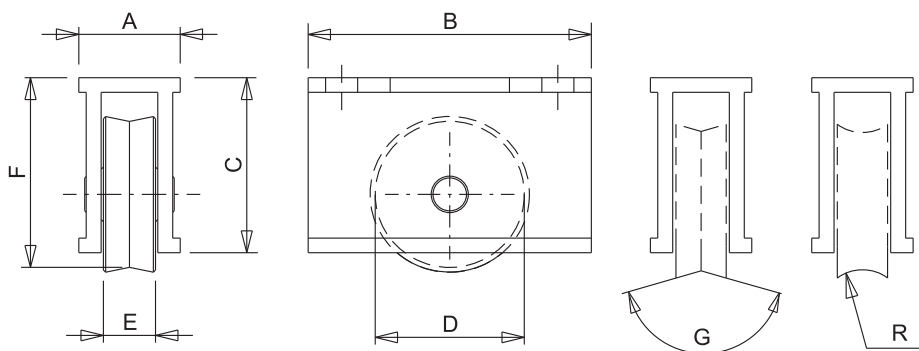
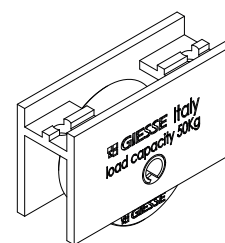

Артикул	Описание	Примечание	Грузоподъемность [кг]	A [мм]	B [мм]	C [мм]	D [мм]	E [мм]	F [мм]	G [°]	Подшипник	Внешний короб	Поверхность не окрашенная	Поверхность анодированная	Поверхность окрашенная	Линия Trend	Число деталей в упаковке
03529	КАРЕТКА С 1 НЕ РЕГУЛИРУЕМЫМ РОЛИКОМ	Фасовка насыпью	50	16	70	15,6	24	11	/	156°	Шарикоподшипник	Сталь	X				200
03539	КАРЕТКА С 1 НЕ РЕГУЛИРУЕМЫМ РОЛИКОМ	Фасовка насыпью	50	16	70	18	28	11	-	156°	Шарикоподшипник	Сталь	X				200
03558	КАРЕТКА С 1 НЕ РЕГУЛИРУЕМЫМ РОЛИКОМ	Фасовка насыпью	60	24	50	30,4	28	12	34,85	156°	Шарикоподшипник	Алюминий	X				200
03121	КАРЕТКА С 1 НЕ РЕГУЛИРУЕМЫМ РОЛИКОМ	Комплект из 4 шт.	60	21,5	50	33	28	12	38,5	156°	Шарикоподшипник	Алюминий	X				50
03151N	КАРЕТКА С 1 НЕ РЕГУЛИРУЕМЫМ РОЛИКОМ	Комплект из 4 шт.	50	17,8	50	29,2	28	12	35,25	156°	Шарикоподшипник	Алюминий	X				100