

## НАБОР СОЕДИНИТЕЛЬНЫХ

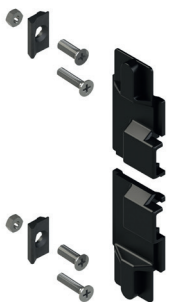

### Описание

Элементы для соединения ручек GIESSE с тягами профиля алюминиевого окна.

Онлайновая техническая спецификация



Артикул 02250

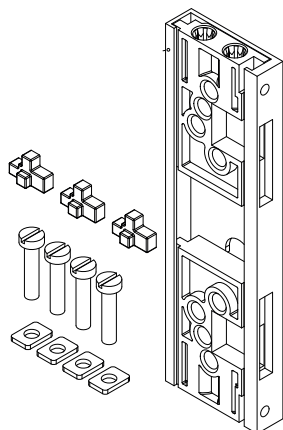

Обработка профиля под установку ручки

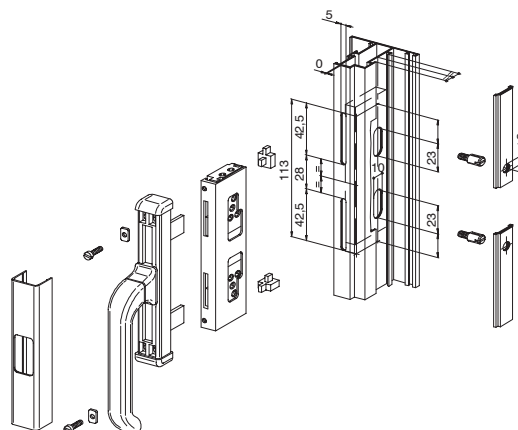

Артикул 02260

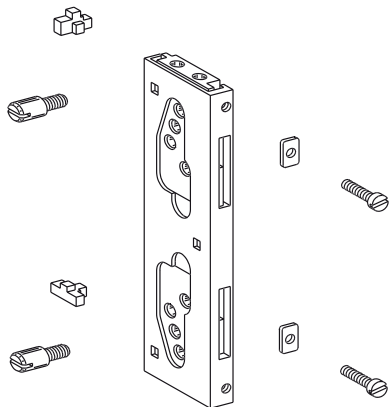

Артикул 02261

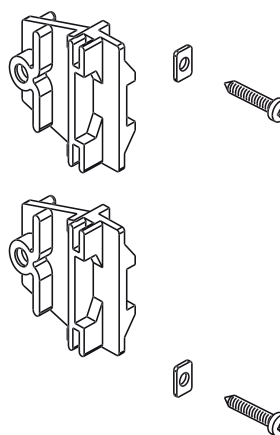

Артикул 02296

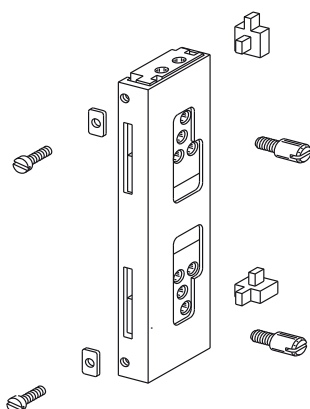

Обработка профиля под установку ручки

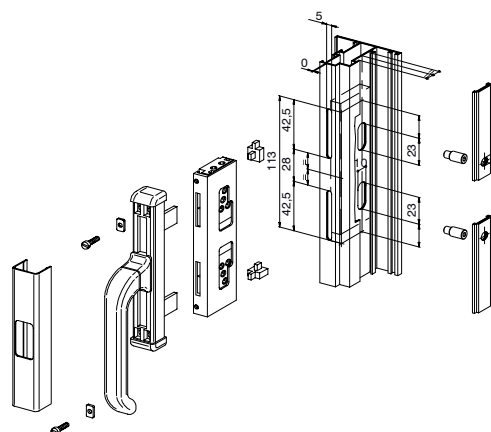

Артикул 02377

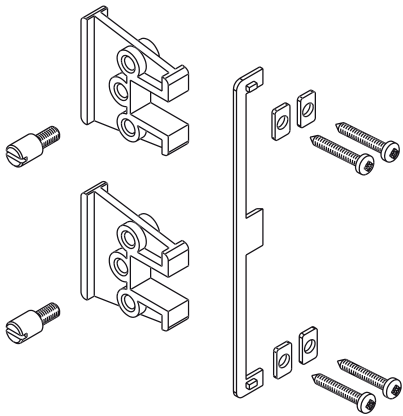

Обработка профиля под установку ручки

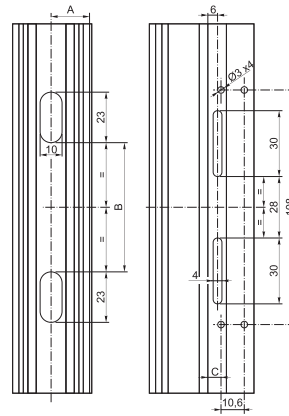

Артикул 02379

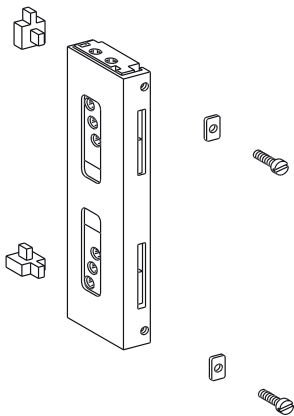

Обработка профиля под установку ручки

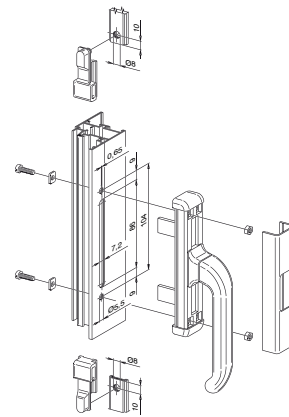

Артикул 02382N

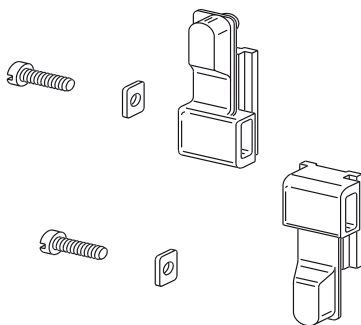

Обработка профиля под установку ручки

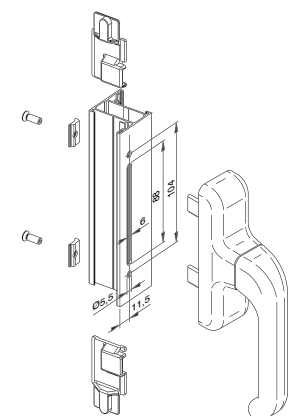

Артикул 02383

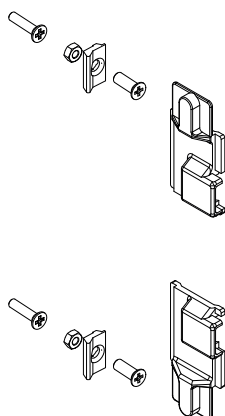

Артикул	Описание	ПОПЕРЕЧНОЕ СЕЧЕНИЕ ПАРЫ ПРОФИЛЕЙ	Поверхность не окрашенная	Поверхность Анодированная	Поверхность Окрашенная	Линия Trend	Число деталей в упаковке
02250	ПРИЕМНЫЙ МЕХАНИЗМ NOVA	C001-C002-C003-C006-C008-C014	X				20
02260	ПРИЕМНЫЙ МЕХАНИЗМ NOVA	C001-C002-C015	X				20
02261	ПРИЕМНЫЙ МЕХАНИЗМ NOVA	C001-C002-C015	X				20
02296	ПРИЕМНЫЙ МЕХАНИЗМ NOVA	C001-C002-C013	X				20
02377	ПРИЕМНЫЙ МЕХАНИЗМ NOVA	C008-C010	X				20
02379	ПРИЕМНЫЙ МЕХАНИЗМ NOVA	C001-C002	X				20
02382N	ПРИЕМНЫЙ МЕХАНИЗМ NOVA	C001-C002-C003-C006-C010-C013-C014-C015	X				20
02383	НАБОР СОЕДИНИТЕЛЬНЫХ ДЕТАЛЕЙ EURO	-	X				20