

## РУЧКИ С ВЫЕМКОЙ BRIO EVO

### Описание

Наружная тяговая ручка с выемкой Brio, совмещенная с встраиваемой ручкой Brio EVO или Brio Evo MD, позволяет конечному пользователю легко и без усилий перемещать створку раздвижной двери.

Онлайновая техниче-  
ская спецификация



### Технические характеристики

Устанавливаемая заподлицо с поверхностью наружная ручка Brio позволяет без затруднений перемещать раздвижную дверь снаружи. Применение данного изделия делает возможным закрытие с нахлестом основной и пассивной створок.

Всегда должна использоваться в сочетании с встраиваемой ручкой Brio EVO или Brio EVO MD.

Ширина профиля створки: мин. 25 мм, макс. - без ограничений

Установка характеризуется быстротой, точностью и простотой.

На центральном вертикальном брусе створки следует выполнить два соосных паза (187 x 19,5 мм) одинакового размера.

### Материалы

Корпус из литого сплава ЦАМ

Верхняя и нижняя вилка из оцинкованного сплава ЦАМ

Нижний крепежный винт TSE (с потайной головкой с внутренним шестигранником) M5x8 из нержавеющей стали

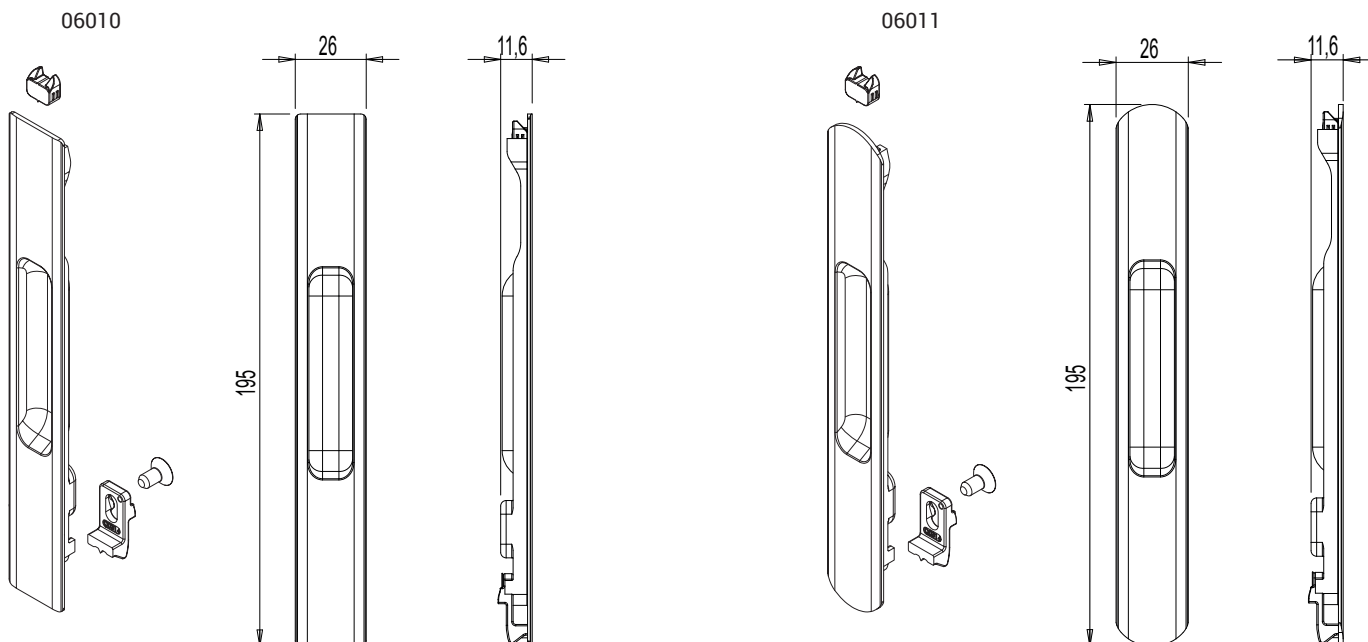

Крепление 2 зубцами

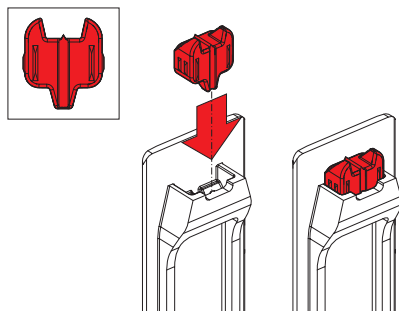

Крепление 1 зубцом

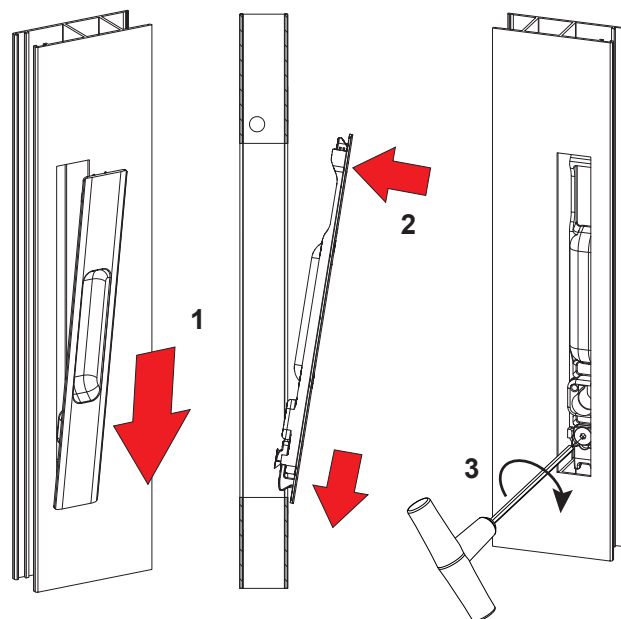
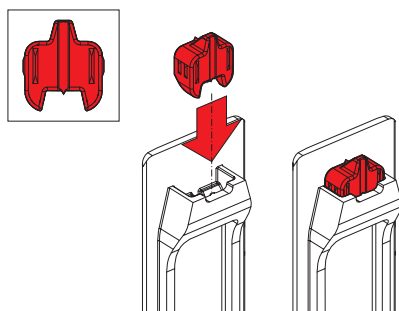

Обработка профиля под установку ручки

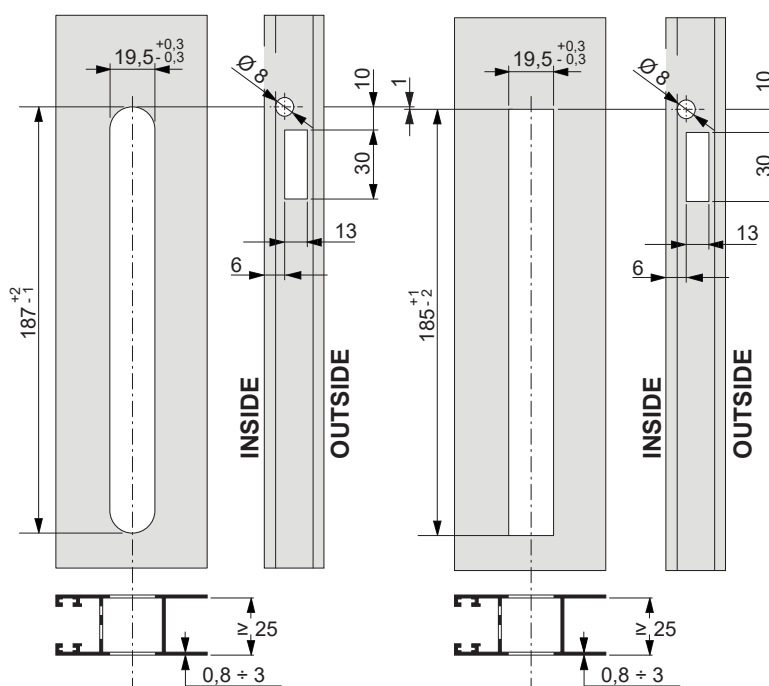

АРТИКУЛ	Описание	Форма	Совместно используемые ручки (с внутренней стороны)	Совместимые ручки	Поверхность - не окрашенная	Поверхность Анодированная	Поверхность Окрашенная	Линия Trend	Число деталей в упаковке
06010	ПРЯМОУГОЛЬНАЯ НАРУЖНАЯ ТЯГОВАЯ РУЧКА С ВЫЕМКОЙ	Прямоугольная	03050	06004 - 06008 - 06009 - 06006 - 06005	X		X		5
06011	ЗАКРУГЛЕННАЯ НАРУЖНАЯ ТЯГОВАЯ РУЧКА С ВЫЕМКОЙ	Закругленная	03064 - 03034	0299202 - 0298201 - 0289401 - 0298201 - 0087302	X		X		5