

ЛАТУННЫЕ СКОБЫ (ОФИСНЫЕ)



Описание

Ручка скоба "ПРЯМАЯ" из латуни, устанавливаемая на дверях из алюминия.

Онлайновая техническая спецификация



Технические характеристики

Латунная трубчатая ручка с толстым электростатическим покрытием. Ручка крепится с помощью специальных соединительных деталей, арт. 02668 - 02669 - 02670, которые выбираются с учетом обработки двери или количества устанавливаемых ручек (с одной или двух сторон). Крепление к крепежным деталям производится с помощью штифтов для наружной рукояти, и винтов без головки для внутренней рукояти. Ручку можно устанавливать непосредственно на месте монтажа конструкции, просто установив два штифта; таким образом устраняется вероятность повреждения ручки во время транспортировки или монтажа двери.

В комплекте с ручкой поставляются два крепежных винта без головки.

Материалы

Ручка из латуни
Винты под шестигранный ключ, без головки из оцинкованной стали

Ручка скоба "ПРЯМАЯ" из латуни

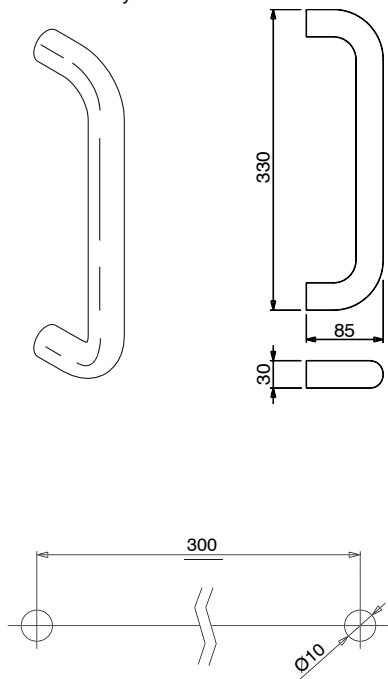

Ручка скоба "ИЗОГНУТАЯ" из латуни

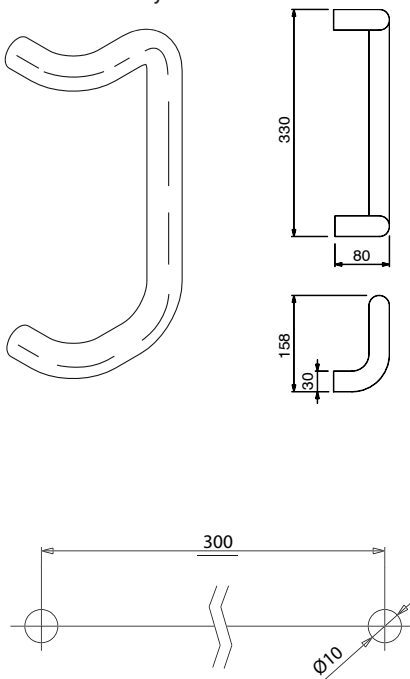

Ручка скоба "УГОЛ" из латуни

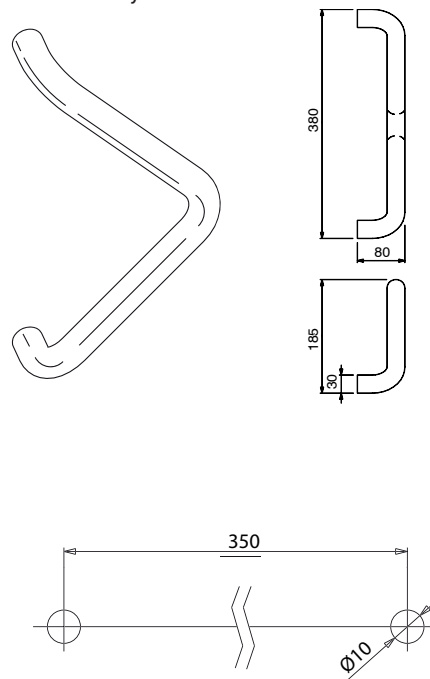

АРТИКУЛ	Описание	Межосевое расстояние [мм]	Поверхность не окрашенная	Поверхность Анодированная	Поверхность Окрашенная	Линия Trend	Число деталей в упаковке
02609	РУЧКА СКОБА ВИКЕ "ПРЯМАЯ" ИЗ ЛАТУНИ	300			X	X	2
02610	РУЧКА СКОБА ВИКЕ "ИЗОГНУТАЯ" ИЗ ЛАТУНИ	300			X	X	2
02611	РУЧКА СКОБА ВИКЕ "УГОЛ" ИЗ ЛАТУНИ	350			X	X	2