

SKATTO ФРЕЗА

Описание

Инструмент используется для механической обработки профиля под установку монтажного переходника SKATTO.

Онлайновая техниче-
ская спецификация



Технические характеристики

Состоит из регулируемого расточенного отверстия и регулируемого стопора.

Инструмент для расточки с 2 диаметрами, один для крепления компенсатора $\varnothing 16,2$, второй - для установки винта $\varnothing 7$.

Материалы

Корпус инструмента из стали

Регулируемый стопор из стали

Регулируемый упор в закаленной стали

2 Винты из нержавеющей стали M5x5

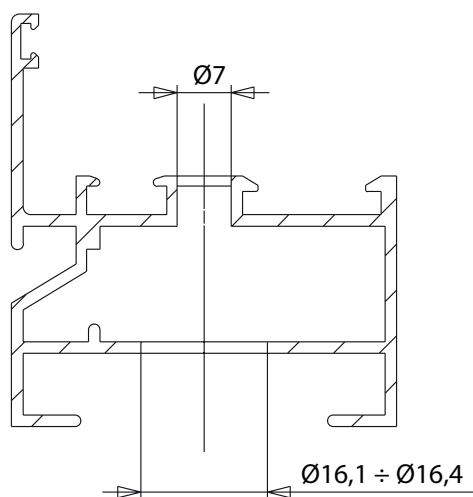

АРТИКУЛ	Описание	Примечание	Поверх- ность - не окрашенная	Поверхность Анодиро- ванная	Поверхность Окрашенная	Линия Trend	Число деталей в упаковке
06510	SKATTO ФРЕЗА		X				1