

# FIN-PILE (FP): BURLETES DE ESTANQUEIDAD EXTRUIDOS

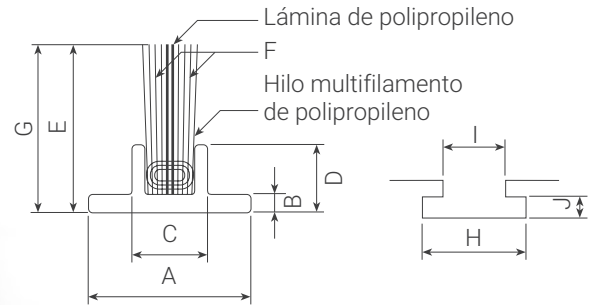
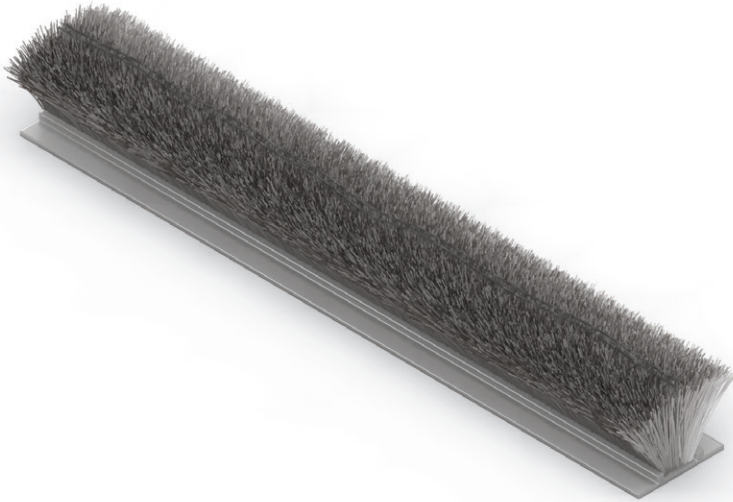

Hilo multifilamento suave siliconizado sobre base extruida con guías verticales. Garantizado en centro del burlete, más adecuado para inserción con máquina. La lámina central transparente mantiene el burlete visualmente intacto y mejora la estanqueidad de ventanas y puertas correderas. Base adhesiva opcional.

### Compresión recomendada:

- Altura del pelo de 5,5 a 6,5 mm: de 10 % a 20 % Solo lámina a nivel
- Altura del pelo de 7,00 mm en adelante: de 15 % a 25 %

	4,8	6,7	6,9
H	5,3	7,5	7,7
I	3,2	3,2	3,2
J	1,3	1,3	1,3

Holgura mínima recomendada: +0,5 mm de la anchura de la base elegida

## ESPECIFICACIONES TÉCNICAS

### SOLUCIONES ESTÁNDAR

A Anchura de la base*	B Grosor de la base	C Anchura de las guías	D Altura de las guías	E Altura del burlete	G Altura de la lámina** (≥5 mm)	F Densidad del burlete (P) en 2 líneas con láminas centrales
4,8 ± 0,2 mm	0,65 ± 0,1 mm	2,6 ± 0,3 mm	2,4 ± 0,3 mm	5 ≤ H ≤ 8 mm (+0,50/-0,50 mm con intervalos de 0,50 mm)	Solo a nivel (+0,50/-0,50 mm)	4P
6,7 ± 0,2 mm				H ≤ 20 mm (+0,50/-0,50 mm con intervalos de 1 mm)		
6,9 ± 0,2 mm						

### Colores del hilo multifilamento (≈ RAL)



\*Con termoadhesivo (HM) opcional • Nota: si se solicita termoadhesivo, la altura total aumenta hasta 0,5 mm

\*\*Con lámina de textil no tejido (NW) negra silenciosa

