

# KERF PILE (KP): BURLETES DE ESTANQUEIDAD EXTRUIDOS

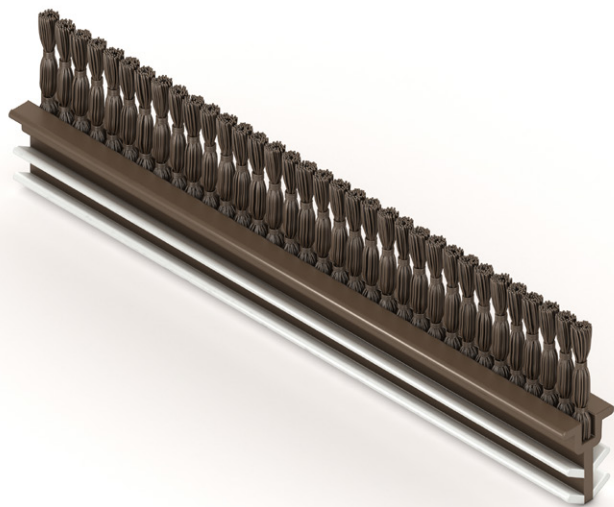

Cepillo de hilo multifilamento suave tratado con silicona sobre una base extruida dedicada, diseñado para fresado de madera. Fácil inserción y excelente retención en el perfil.

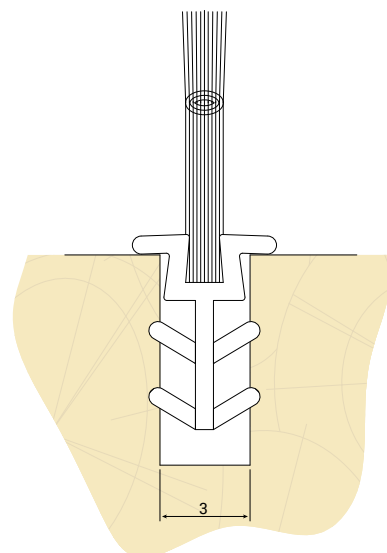
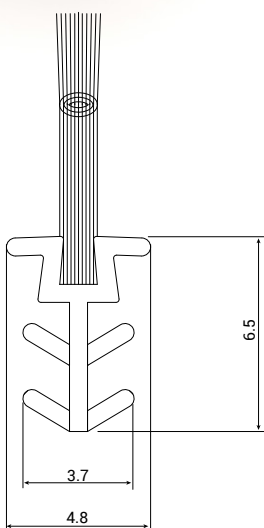

## ESPECIFICACIONES TÉCNICAS

### SOLUCIONES ESTÁNDAR

Anchura del canal	Profundidad de cana	Altura del burlete	Densidad del burlete (P)
3 mm	7 mm	$6,0 \leq H \leq 20,0$ mm (+0,50/-0,50 mm) con intervalos de 1,0 mm	5P

### Colores del hilo monofilamento ( $\approx$ RAL)

7045	9003	9005	1011	8028
Plata	Blanco	Negro	Beige	Marrón