

# KERF PILE (KP): ЭКСТРУДИРОВАННЫЕ ЩЕТОЧНЫЕ УПЛОТНИТЕЛИ

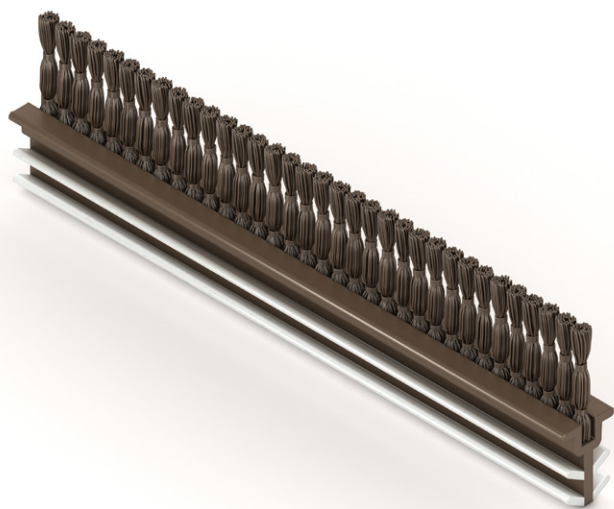

Щётка с обработанным силиконом (от намокания) мягким ворсом на экструдированном основании, разработанном для установки в паз в дереве. Легко вставляется и превосходно удерживается в профиле.

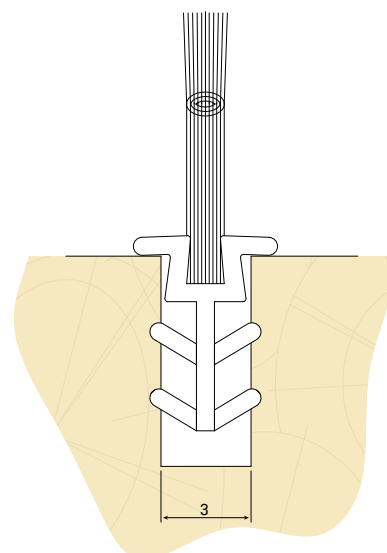
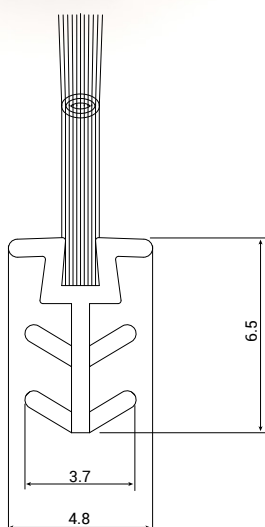

## ТЕХНИЧЕСКИЕ ХАРАКТЕРИСТИКИ

### СТАНДАРТНЫЕ РЕШЕНИЯ

Ширина канавки	Мин. глубина канавки	Высота щетки	Плотность щетки
3 mm	7 mm	$6,0 \leq H \leq 20,0$ mm (+0,50/-0,50 mm) с интервалом 1,0 mm	5P

### цвета ворса (≈ RAL)

